

CATÁLOGO

2020
2021

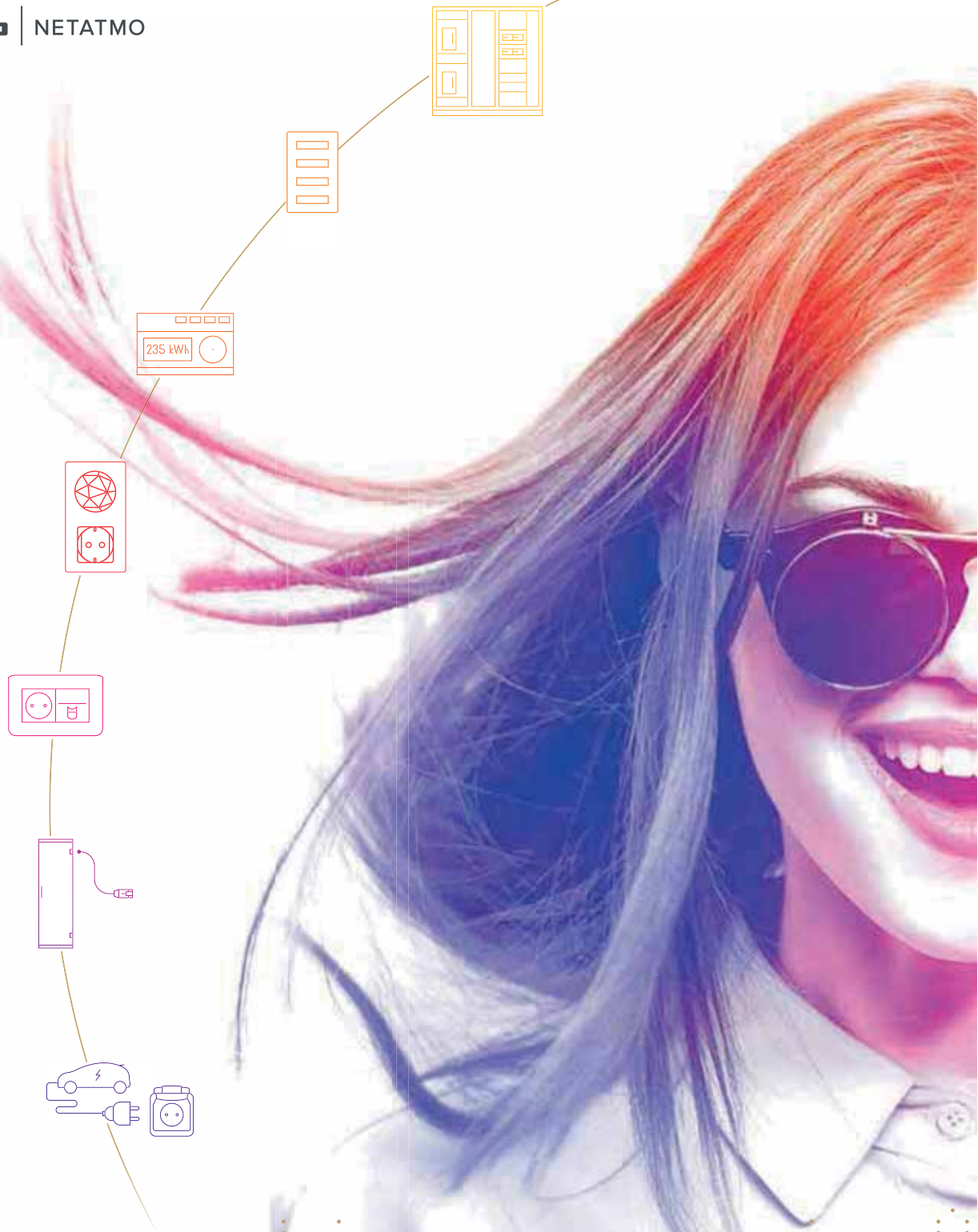

ESPECIALISTA GLOBAL
EN INFRAESTRUCTURAS ELÉCTRICAS
Y DIGITALES PARA EDIFICIOS



CORTE Y PROTECCIÓN DE POTENCIA



Pág. 26

Interruptores y seccionadores de bastidor abierto hasta 6300 A, DMX³



Pág. 48

Interruptores de caja moldeada hasta 1600 A, DPX³

PROTECCIÓN MANDO Y PROGRAMACIÓN



Pág. 98

Protección magnetotérmica y diferencial hasta 125 A, RX³/TX³/DX³



Pág. 128

Limitadores de sobretensión

EFICIENCIA ENERGÉTICA



Pág. 156

Medida de la energía y transformadores de corriente



Pág. 158

Supervisión de la energía EMS CX³

ENVOLVENTES DE DISTRIBUCIÓN Y CANALIZACIÓN ELÉCTRICA PREFABRICADA



Pág. 202

Cajas modulares de empotrar y de superficie, Nedbox, Practibox S, Practibox³ y XL³ 125. Plexo³



Pág. 215

Cajas y armarios de distribución, XL³ S 160 y XL³ 160/400/800

AUXILIARES DE CUADRO Y DISTRIBUCIÓN DE ENERGÍA



Pág. 318

Armarios y accesorios Atlantic y Marina



Pág. 328

Bornas Viking 3 Señalización: Duplix, Cab 3, Logicab 2 y Starfix Bidas

SOLUCIONES CONECTADAS



P. 408

Hogar conectado: Valena Next with Netatmo



P. 411

Hogar conectado: Módulo de medida y recarga vehículo eléctrico

SERIES DE MECANISMOS Y VIDEOPORTEROS



Pág. 438

Axolute



Pág. 460

Livinglight

PLEXO Y MATERIAL DE INSTALACIÓN



Pág. 532

Plexo, Oteo y Soliroc



Pág. 546

Cajas de instalación Batibox, Bticino y Multibox

MOSAIC Y SISTEMAS TERCIARIO



Pág. 572

Mecanismos de mando



Pág. 581

Bases cargador inducción, USB y multimedia

SISTEMA DE CABLEADO ESTRUCTURADO LCS³



Pág. 645

Paneles de conexión, cables, latiguillos y bases RJ45 LCS³ cat. 8, 6A, 6 y 5e.



Pág. 662

Fibra óptica LCS³: bandejas de alta y muy alta densidad, cables y latiguillos.

CANALIZACIÓN Y PUESTOS DE TRABAJO

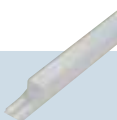

Pág. 696

Molduras DLPlus



Pág. 704

Canales de instalación DLP y canales de distribución Euroquint

LUMINARIAS DE EMERGENCIA



Pág. 800

Luminarias de emergencia de interior



Pág. 808

Luminarias de emergencia estancas



Pág. 76
Equipamiento para inversores de redes



Pág. 78
Interruptores seccionadores, Vistop y DPX-IS Fusibles



Pág. 86
Protección motores: Guardamotors MPX³



Pág. 90
Contactores industriales, CTX³ y relés térmicos, RTX³



Pág. 134
Conmutadores, pulsadores, pilotos y telerruptores



Pág. 138
Contactores modulares, CX³



Pág. 142
Minuterías, interruptores y contadores horarios, reguladores y tomas de corriente



Pág. 152
Fuentes de alimentación, transformadores, timbres y zumbadores



Pág. 160
Medida y sistema de gestión de la energía, EDMX³



Pág. 168
Instalaciones fotovoltaicas



Pág. 172
Sistema de alimentación ininterrumpida



Pág. 188
Soluciones de recarga para vehículos eléctricos, Green'Up



Pág. 246
Armarios de distribución, XL³4000/6300



Pág. 266
Peines, bornas repartidoras y repartidores modulares



Pág. 282
Repartición estándar, optimizada e IS, HX³ y VX³



Pág. 299
Canalización eléctrica prefabricada, LB PLUS y LB PLUS DATA

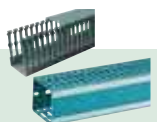

Pág. 354
Canales y accesorios para cuadros



Pág. 367
Fuentes de alimentación. Transformadores de mando y señalización



Pág. 377
Pulsanería y señalización, Osmoz



Pág. 384
Tomas industriales y combinados



P. 412
Hogar conectado: Seguridad y Energía Netatmo



P. 415
Hogar conectado: Videoportero



P. 416
MyHome-UP: Pantallas táctiles, comandos y gestión de temperatura



P. 429
Difusión sonora NUOVO



Pág. 488
Valena Next



Pág. 495
Valena



Pág. 503
Niloe



Pág. 510
Màtix, Luna, Magic



Pág. 550
Cajas estancas Plexo



Pág. 553
Prensaestopas, regletas, bornas



Pág. 556
Bases, clavijas y bases múltiples



Pág. 566
Hublots y portalámparas



Pág. 584
Bases de corriente, RJ45 y multimedia



Pág. 600
Gestión de iluminación



Pág. 613
Soluciones para residencias e instalaciones sanitarias



Pág. 626
Soluciones inalámbricas para residencias



Pág. 671
Armarios servidor y accesorios LCS³



Pág. 674
Racks de cableado abiertos y accesorios LCS³



Pág. 676
Armarios, armarios murales y accesorios Linkeo



Pág. 679
Unidades de distribución de energía (PDU)



Pág. 732
Canales para climatización Fluidquint



Pág. 740
Columnas, cajas de suelo y cajas para puestos de trabajo



Pág. 772
Soluciones para mobiliario



Pág. 778
Bandejas portacables



Pág. 812
Sistema Legrand Vision System 2 (LVS2)



Pág. 814
Pilotos de balizado



Pág. 817
Proyectores y kits de conversión



Pág. 831
Pulsadores de alarma y señalización sonora

DANDO VIDA A LOS DISPOSITIVOS

CONECTADOS A LA VIDA DE TUS CLIENTES
Y USUARIOS, LOS DISPOSITIVOS DEL
PROGRAMA ELIOT BY LEGRAND HACEN
FACILITAN EL DÍA A DÍA DE TODOS.



Con Eliot, los dispositivos adaptan

día a día el hogar de tus clientes
a su estilo de vida y necesidades.

Iluminación, automatización de persianas, difusión sonora, etc.: con la gestión a distancia mediante smartphones y tablets el control está en su mano, incluso estando fuera del hogar. Con el Programa Eliot by Legrand y sus dispositivos conectados, tiene total libertad para personalizar instalaciones, incluso de forma remota, diseñando escenarios adaptados a cada necesidad.



En edificios de oficinas o entornos industriales,

con los productos conectados

del programa Eliot by Legrand, es posible supervisar la instalación eléctrica sin moverse. La capacidad de conexión de las fuentes de alimentación ininterrumpida (SAIs – UPSs), así como de las unidades de alumbrado de emergencia, por ejemplo, permiten el control y gestión de forma remota, realizar mantenimiento predictivo y personalizar los servicios seleccionados. Por último, el control conectado Stop&Go permite, particularmente, restablecer una instalación remotamente en caso de un corte de energía inesperado.

Adicionalmente, los productos del Programa Eliot by Legrand permiten obtener un ahorro controlando y midiendo el consumo energético.

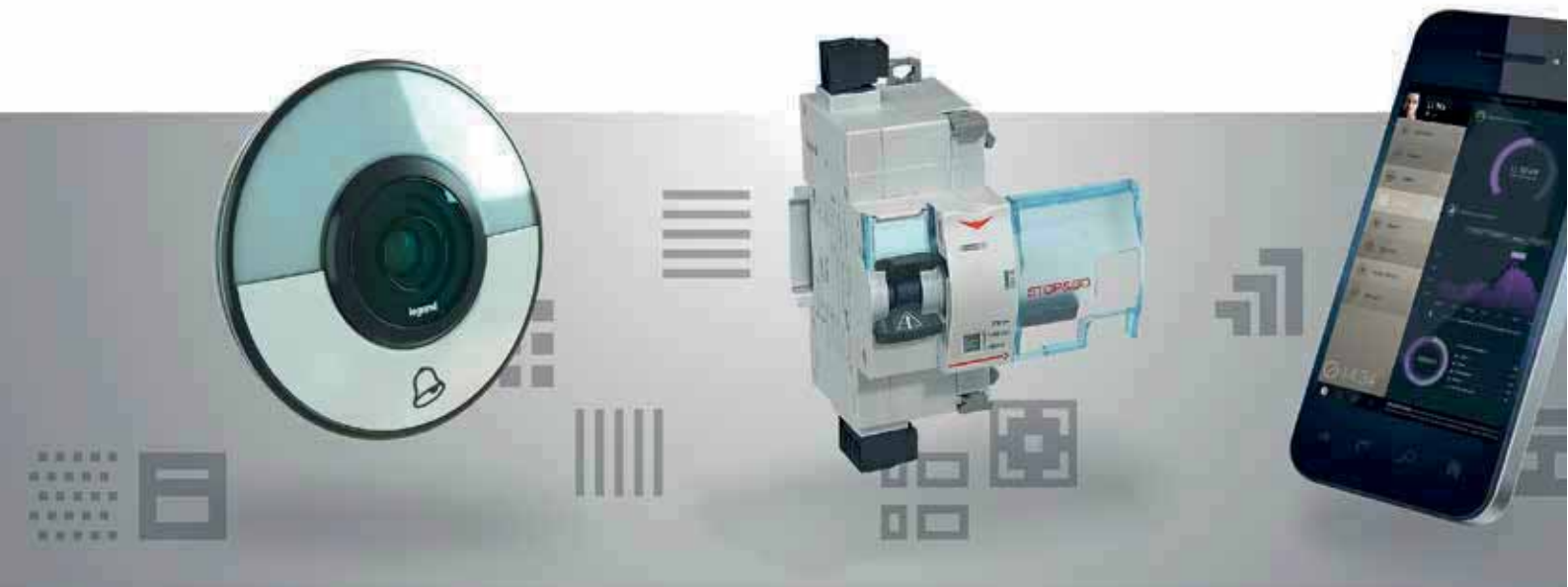

LOS PRODUCTOS CONECTADOS ELIOT BY LEGRAND RESPETAN LA NATURALEZA CONFIDENCIAL DE LOS DATOS DE USUARIO

■ Es imprescindible total confidencialidad para acceder a información personal sobre cómo el cliente lleva su vida, sobre sus hábitos de trabajo, sobre el consumo de energía o incluso sobre su salud. Legrand se compromete a mantener estos valores y hace que el respeto por el usuario sea un imperativo. Gracias a un sistema Cloud ultra seguro, los datos están protegidos y, por lo tanto,

los productos conectados de Eliot by Legrand contribuyen a mantener la confidencialidad. Los datos sólo pueden comunicarse a los socios si prestan servicios adicionales al cliente y siempre que el cliente haya dado permiso. De esta manera, los productos de Programa Eliot by Legrand respetan el derecho de todos a la privacidad.

ELIOT BY LEGRAND, SOLUCIONES PERMANENTES PARA LOS USUARIOS

■ Los dispositivos del Programa Eliot by Legrand te ayudarán a largo plazo. Legrand ha estado diseñando productos durables de alta calidad, fáciles de instalar, para edificios durante más de 100 años. Permanentemente instalados en el corazón del edificio, estos conectan atención a sus hábitos. Inteligentes e intuitivos, están diseñados para ser utilizados y para durar.

¿POR QUÉ PROGRAMA ELIOT?

■ Eliot es una fusión entre Electricidad y el IoT (Internet de las Cosas). Es el Nombre de la serie Legrand Lanzado en 2015, dedicado al *Internet of Things* (Internet de las Cosas).

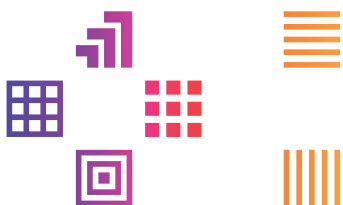
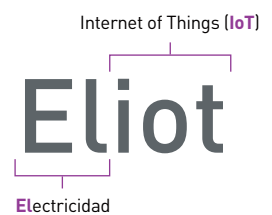

UNA ETIQUETA IDENTIFICA LOS OBJETOS CONECTADOS DEL PROGRAMA ELIOT



Cada producto del Programa Eliot by Legrand es identificado por con una etiqueta frontal. La presencia de este logo certifica que la conexión del producto en cuestión proporciona un verdadero beneficio para el instalador, prescriptor, etc. y también para su cliente; que la confidencialidad de Datos se conserva y que todo se ha hecho para un largo plazo de satisfacción.

Lo encontrará en todo el catálogo.

Toda la información actualizada a tu alcance, los 365 días del año

Ponemos a tu disposición, y en continua actualización, toda la información de los productos y soluciones de Legrand Group España, a través de medios digitales que puedes consultar desde tu Smartphone, tablet y ordenador.



Una amplia gama de herramientas digitales, entre las que se incluyen sitios web, redes sociales y feeds de noticias para que pueda ponerse en contacto con Legrand en cualquier momento y estar al tanto de todas las noticias esenciales que afecten a sus proyectos.

En tu Smartphone, tablet u ordenador... las 24 horas a tu disposición.

Contenidos completos, actualizados y al alcance de tu mano:

E-Catalogo Legrand Group España

El repositorio digital con toda la información de productos:

- **Toda la gama ofertada** perfectamente clasificada siguiendo la estructura que ya conoces de nuestro catálogo papel.
- Motor de **búsqueda instantánea**.
- **Fichas completas** con toda la información existente de cada referencia.
- **Imágenes, descripciones, datos logísticos y precios.**
- Documentación asociada a la referencia y la familia...
 - **Catálogos y brochures.**
 - **Certificados de calidad** AENOR y ENEC.
 - Partidas **Presto** asociadas.
 - **Fichas técnicas**, guías y noticias de producto.
 - **Softwares** de configuración y **programas de cálculo.**
 - Vídeos y APPs.



Además:

- **Genera y guarda en formato PDF** la ficha de producto que necesites en tu ordenador, con todos los enlaces activos, todo de forma instantánea y bajo demanda.
- **Marca y guardar tus fichas** más utilizadas o compartirlas.



CORTE Y PROTECCIÓN DE POTENCIA

Interruptores y seccionadores de bastidor abierto hasta 6300 A DMX³



Pág. 26
Características técnicas

Interruptores de caja moldeada hasta 1600 A DPX³

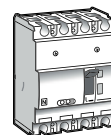

Pág. 50
DPX³ 160
Interruptores de caja moldeada

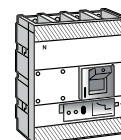

Pág. 60
DPX³ 1600
Interruptores de caja moldeada

Equipamiento para inversores de redes



Pág. 76
Equipamiento para inversores de redes

Interruptores seccionadores, Vistop y DPX-IS

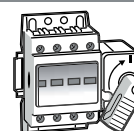

Pág. 78
Interruptores seccionadores Vistop

Portafusibles SP y fusibles

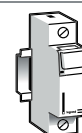

Pág. 84
Portafusibles SP

Protección de motores: guardamotors, MPX³

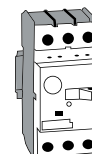

Pág. 87
Guardamotors MPX³

Contactores industriales, CTX³ y relés térmicos, RTX³

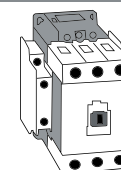

Pág. 90
Contactores CTX³

NOVEDADES 2020



Equipamientos para inversores de redes (pág. 76)

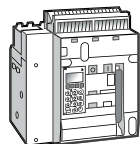

Pág. 28
DMX³ 1600
interruptores
de bastidor abierto

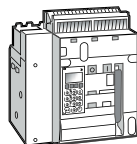

Pág. 31
DMX³ 2500 y 4000
interruptores
de bastidor abierto

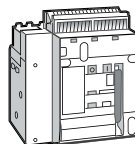

Pág. 32
DMX³ 6300
interruptores
de bastidor
abierto

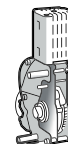

Pág. 33
Auxiliares y
accesorios

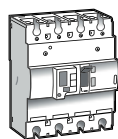

Pág. 52
DPX³ 250
Interruptores
de caja moldeada

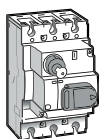

Pág. 56
Accesorios y
auxiliares comunes

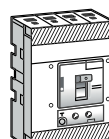

Pág. 58
DPX³ 630
Interruptores
de caja
moldeada

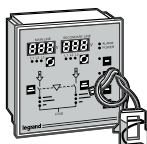

Pág. 62
Accesorios eléctricos
y auxiliares

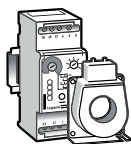

Pág. 62
Relés diferenciales y
toroidales, auxiliares



Pág. 69
Datos técnicos
DPX³

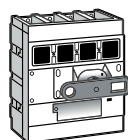

Pág. 79
Interruptores
seccionadores DPX-IS
250/630

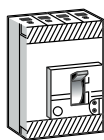

Pág. 82
Interruptores
DPX³-I 160/1600 A

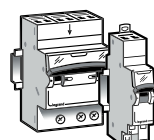

Pág. 83
Interruptores
seccionadores
DX³-IS



Pág. 85
Fusibles cilíndricos



Pág. 88
Accesorios MPX³

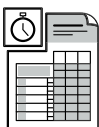

Pág. 89
Datos técnicos MPX³

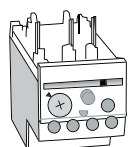





Pág. 92
Relés térmicos RTX³



Pág. 93
Accesorios CTX³



Pág. 94
Datos técnicos
CTX³

 Descubre la gama DMX ³ en legrand.es		INTERRUPTORES AUTOMÁTICOS DE BASTIDOR ABIERTO									
		 0 280 28		 0 286 56 + 0 288 02			 0 286 77 + 0 288 02			 0 289 51 + 0 288 02	
Aparatos		DMX ³ 1600 (p. 28)		DMX ³ 2500 (p. 31)			DMX ³ 4000 (p. 31)			DMX ³ 6300 (p. 32)	
		50 kA		50 kA	65 kA	100 kA	50 kA	65 kA	100 kA	100 kA	
Caja		Talla 0		Talla 1	Talla 1	Talla 2	Talla 2	Talla 2	Talla 2	Talla 3	
Número de polos		3P - 4P		3P - 4P			3P - 4P			3P - 4P	
Versiones		fijo-seccionable		fijo-seccionable			fijo-seccionable			fijo-seccionable	
Características de funcionamiento											
Corriente nominal In a 40° C (A)		630-800-1000-1250-1600		630-800-1000-1250-1600-2000-2500			3200-4000			5000-6300	
Tensión de aislamiento Ui (V)		1000		1000			1000			1000	
Resistencia al impulso Uimp (kV)		12		12			12			12	
Tensión de empleo (50/60Hz) Ue (V)		690		690			690			690	
Protección de neutro (% In)		OFF-50-100		OFF-50-100			OFF-50-100			OFF-50-100	
Categoría de empleo		B		B			B			B	
Aptitud para el seccionamiento		Sí		Sí			Sí			Sí	
Poder de corte Icu (kA)											
230 V~		50	50	65	100	50	65	100	100		
415 V~		50	50	65	100	50	65	100	100		
500 V~		50	50	65	100	50	65	100	100		
600 V~		42	50	60	75	50	65	75	75		
690 V~		42	50	55	65	50	65	65	65		
Poder de corte de servicio Ics (% Icu)		100 %		100 %			100 %			100 %	
Poder de cierre en corto circuito Icm (kA)											
230 V~		105	105	143	220	105	143	220	220		
415 V~		105	105	143	220	105	143	220	220		
500 V~		105	105	143	220	105	143	220	220		
600 V~		88	105	132	165	105	143	165	165		
690 V~		88	105	121	143	105	143	143	143		
Intensidad asignada de corta duración Icw (kA) t = 1 s											
230 V~		50	50	65	85	50	65	85	100		
415 V~		50	50	65	85	50	65	85	100		
500 V~		50	50	65	85	50	65	85	100		
600 V~		42	50	60	75	50	65	75	75		
690 V~		42	50	55	65	50	65	65	65		
Tiempos de intervención											
apertura		15 ms		15 ms			15 ms			15 ms	
cierre		30 ms		30 ms			30 ms			30 ms	
Endurancia (ciclos)											
mecánica		10000 con mantenimiento/ 5000 sin mantenimiento		20000 con mantenimiento/ 10000 sin mantenimiento			20000 con mantenimiento/ 10000 sin mantenimiento			10000 con mantenimiento/ 5000 sin mantenimiento	
eléctrica		4000 con mantenimiento/ 3000 sin mantenimiento		10000 con mantenimiento/ 5000 sin mantenimiento			10000 con mantenimiento/ 5000 sin mantenimiento			5000 con mantenimiento/ 2500 sin mantenimiento	
Temperatura											
funcionamiento		- 5 °C à + 70 °C		- 25 °C à + 70 °C			- 25 °C à + 70 °C			- 25 °C à + 70 °C	
almacenamiento		- 25 °C à + 85 °C		- 40 °C à + 85 °C			- 40 °C à + 85 °C			- 40 °C à + 85 °C	

DMX³

características técnicas



Descubra nuestras obras

UNIDADES DE PROTECCIÓN PARA DMX³ 2500/4000/6300



0 288 03



0 288 00



0 288 01



0 288 02

Unidades de protección electrónica (pág. 32)	Unidad con pantalla táctil		Unidad con pantalla LCD y cursor		
	LSI	LSIg	LI	LSI	LSIg
Protección retardo largo contra las sobrecargas					
Ir de 0'4 a 1xIn por pasos de 0,02 ⁽¹⁾	•	•	•	•	•
tr: 5-10-20-30 s	•	•	•	•	•
Protección retardo corto contra los corto circuitos					
Isd: 1,5-2-2,5-3-4-5-6-8-10 x Ir	•	•	•	•	•
t _{sd} : 0-0,1-0,2-0,5-1 s (t = k) 1-0,5-0,2-0,1 s (t ¹ t = k)	•	•	•	•	•
Protección instantánea frente a corto circuitos elevados					
Ii: OFF 2-3-4-6-8-10-12-15 x In o Icw	•	•	•	•	•
Corriente de defecto a tierra					
Ig: OFF-0,2-0,3-0,4-0,5-0,6-0,7-0,8-1 x In		•			•
tg: 0,1-0,2-0,5-1 s		•			•
Pantalla					
LCD color - táctil	•	•			
LCD monocromo			•	•	•
Medidas y visualizaciones (valores instantáneos y medios, retardo regulable)					
Intensidad	•	•	•	•	•
Tensión F/N y F/F	•	•			
Potencia (P, Q, S) total y por fase	•	•			
Frecuencia	•	•			
Factor de potencia total y por fase	•	•			
Energía (activa y reactiva)	•	•			
Tasa de distorsión armónica	•	•			
Posición: abierto/cerrado/disparado	•	•	•	•	•
Fecha, hora y causa de la última desconexión	•	•	•	•	•
Protección requerida	•	•	•	•	•
Memoria					
Contador de desconexiones	•	•	•	•	•
Corriente no cortada	•	•	•	•	•
Fecha, hora y causa de las 20 últimas desconexiones	•	•	•	•	•
Pico de tensión	•	•			
Ajuste de tensión	•	•	•	•	•
Lectura del histórico de desconexiones	•	•	•	•	•
Conexiones externas					
Puerto USB para diagnóstico	•	•	•	•	•
Bornas auxiliares	•	•	•	•	•
Puertos/RS485/Modbus	opcional	opcional	opcional	opcional	opcional
Señalización y alarmas					
Sobretensión >75°C	•	•	•	•	•
Selectividad lógica	•	•	•	•	•
Gestión de cargas no prioritarias	•	•			
Inversión de potencia: 0,1 a 20 s - 5 a 100% Ir	•	•			
Desequilibrio de corriente: 1 a 3600 s - 100 a 600 V	•	•			
Tensión F/N máx.: 0,1 a 20 s - 60 a 400 V	•	•			
Tensión F/N mín.: 0,1 a 20 s - 10 a 400 V	•	•			
Desequilibrio de tensión: F/N: 0,1 a 20s - instantánea	•	•			
Inversión de rotación de las fases	•	•			
Frecuencia mín. y máx.: 45 a 500 Hz - 0,1 a 20 s	•	•			

1: Para unidad con pantalla táctil: Ir de 0,1 a 10 x In por pasos de 0,01

2: Únicamente con la unidad de protección táctil

3: Para DMX³ 3P, sistema 4 hilos, añadir la ref. 0 288 11



Unidades de protección para DMX³ 1600

p. 28

DMX³ 1600

interruptores automáticos de bastidor abierto de 630 a 1600 A



0 280 28 + 0 281 66 + 0 280 35



0 280 85 + 0 281 66



Dimensiones p. 36
Características técnicas p. 44

Estos productos deben pedirse obligatoriamente con una unidad de protección ref. 0 281 64/65/66 (ensamblaje de fábrica).

Emb.	Ref.		Versión fija
			Suministrados con: - 4 contactos auxiliares: NA/NC - junta de puerta
			Poder de corte I_{cu} 50 kA (415 V_~)
			I_n (A)
	3P	4P	
1	0 280 24	0 280 30	630
1	0 280 25	0 280 31	800
1	0 280 26	0 280 32	1.000
1	0 280 27	0 280 33	1.250
1	0 280 28	0 280 34	1.600

Emb.	Ref.		Versión seccionable (parte móvil)
			Suministrados con: - 4 contactos auxiliares: NA/NC - junta de puerta
			Poder de corte I_{cu} 50 kA (415 V_~)
			I_n (A)
	3P	4P	
1	0 280 81	0 280 86	630
1	0 280 82	0 280 87	800
1	0 280 83	0 280 88	1000
1	0 280 84	0 280 89	1250
1	0 280 85	0 280 90	1600

Emb.	Ref.		Base para versión seccionable
1	3P	4P	Base para DMX ³ 1600 y DMX ³ -I 1600 de versión seccionable. Para las ref. 028081 a 028090 y 028047 a 028092.
	0 281 53	0 281 54	

DMX³ 1600

unidades de protección electrónicas



0 281 65



0 281 72



Ajustes y curvas p. 43

Las unidades de protección permiten unos ajustes precisos de los parámetros de protección.

Las unidades de protección pueden alimentarse con transformadores integrados o alimentación externa.

Pedir obligatoriamente estos productos con un automático DMX³.

Unidades de protección MP4 con pantalla LCD

Con pantalla que muestra las medidas de intensidad y cursores para el ajuste de los niveles de protección.
Ajustes por cursor.

Unidad LI
Ajustes: I_i, I_r, tr.

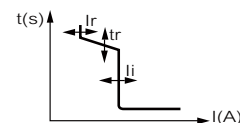

Unidad LSI
Ajustes: I_{sd}, t_{sd}, I_r, tr y I_i.

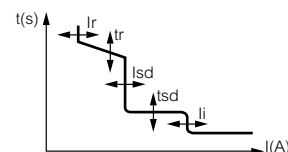

Unidad LSIg
Ajustes: I_{sd}, t_{sd}, I_r, tr, I_i, I_g y t_g.

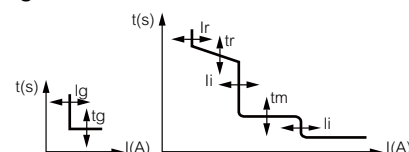

Emb.	Ref.	Opciones para unidades de protección
1	0 281 70 ¹	Opción que permite que el DMX ³ sea comunicante para la supervisión (p. 188).
1	0 281 72	230 V _~ / = alimentación auxiliar externa.
1	0 281 71 ¹	Neutro externo para DMX ³ 1600.
1	0 281 99 ¹	Módulo de salida programable.

¹: Pedir al mismo tiempo que el DMX³ y su unidad de protección electrónica (ensamblaje de fábrica).

DMX³-I 1600

seccionadores de corte en carga de 1000 a 1600 A



0 280 52 + 0 280 35

Dimensiones p. 36

Emb.	Ref.		Versión fija	Suministrados con: - 4 contactos auxiliares: NA/NC - junta de puerta In (A)
	3P	4P		
1	0 280 50	0 280 56		1.000
1	0 280 51	0 280 57		1.250
1	0 280 52	0 280 58		1.600

Emb.	Ref.		Versión seccionable (parte móvil)	Suministrados con: - 4 contactos auxiliares: NA/NC - junta de puerta In (A)
	3P	4P		
1	0 280 47	0 280 65		1.000
1	0 280 53	0 280 91		1.250
1	0 280 59	0 280 92		1.600

DMX³-I 1600

seccionadores de corte en carga de 1000 a 1600 A

Características técnicas

Interruptor abierto DMX ³ -I	1600	
Caja	1600	
Corriente asignada In a 40° C (A)	1000 1250 1600	
Tensión asignada de aislamiento Ui (V)	1000	
Tensión asignada de resistencia a los choques Uimp (kV)	12	
Tensión asignada de empleo (50/60 Hz) Ue (V)	690	
Categoría de empleo	AC23A	
Aptitud para el seccionamiento	Sí	
Poder asignado de cierre en cortocircuito Icm (kA)	220 / 240 V~	105
	380 / 415 V~	105
	440 / 460 V~	105
	480 / 500 V~	105
	600 V~	88
	690 V~	88
Corriente de corta duración admisible Icw (kA) para t = 1 s	220 / 240 V~	50
	380 / 415 V~	50
	440 / 460 V~	50
	480 / 500 V~	50
	600 V~	42
	690 V~	42
Resistencia (ciclos)	mecánica sin mantenimiento	5000
	mecánica con mantenimiento	10000
	eléctrica sin mantenimiento	3000
Temperatura	funcionamiento	-5°C à +70°C
	almacenamiento	-25°C à +85°C

Reducción en función de la temperatura ambiente

Versión fija/seccionable

	Temperatura									
	40°C		50°C		60°C		65°C		70°C	
	I _{max} (A)	I _r /I _n	I _{max} (A)	I _r /I _n	I _{max} (A)	I _r /I _n	I _{max} (A)	I _r /I _n	I _{max} (A)	I _r /I _n
DMX ³ -I 1600	1000	1	1000	1	1000	1	1000	1	1000	0.95
	1250	1	1250	1	1250	1	1250	0.95	1250	0.9
	1600	1	1600	0.92	1600	0.83	1600	0.8	1600	0.76



0 281 39



0 281 78



0 281 81



0 281 75



0 281 59

Emb.	Ref.	Auxiliares de mando y señalización
		Bobinas de disparo de emisión de corriente Cuando son alimentados garantizan la apertura instantánea del interruptor.
1	0 281 31	24 V~/=
1	0 281 32	48 V~/=
1	0 281 34	220 - 250 V~/=
		Bobinas de disparo de mínima tensión Cuando cae la tensión de alimentación, garantizan la apertura instantánea del interruptor.
1	0 281 36	24 V~/=
1	0 281 37	48 V~/=
1	0 281 39	220 - 250 V~/=
		Módulos de retardo para bobina de mínima tensión Cuando la tensión de alimentación cae, garantizan la apertura temporizada del interruptor.
1	0 288 62	110 V~/= (retardo 1 s)
1	0 288 63	230 V~/= (retardo 1 s)
		Mandos motorizados Para motorizar un DMX ³ 1600, hay que añadir al mando motorizado una bobina de emisión de corriente o de mínima tensión y una bobina de cierre.
1	0 281 20	24 V~/=
1	0 281 21	48 V~/=
1	0 281 23	220 - 250 V~/=
		Bobinas de cierre Permiten el cierre a distancia del interruptor cuando el mando está armado.
1	0 281 26	24 V~/=
1	0 281 27	48 V~/=
1	0 281 29	220 - 250 V~/=
		Contacto de señalización para versión seccionable Contacto de posición enchufado/test/desenchufado.
1	0 281 73	Un contacto por posición (hasta dos contactos si la ref. 0 281 87 no está montada).

		Bloqueo
1	0 281 78	Bombín con llave tipo Ronis cod. ABA90GEL6149.
1	0 281 79	Bombín con llave tipo Ronis cod. EL43525.
1	0 281 80	Bombín con llave tipo Ronis cod. EL43363.
1	0 281 81	Bombín con llave tipo Profalux cod. HBA90GPS6149.
		Bloqueo en posición "seccionado" Montaje del bloqueo en la base.
1	0 281 82	Bombín con llave estrella cod. HBA90GPS6149.
1	0 281 83	Bombín con llave estrella cod. ABA90GEL6149.
		Bloqueo de puerta Impiden la apertura de la puerta con el interruptor cerrado.
1	0 281 84	Montaje a la derecha o a la izquierda.
		Candado Candado para bloquear en posición insertado/test/seccionado.
1	0 281 77	

Emb.	Ref.	Accesorios
1	0 281 88	Contador de maniobras Permite contar el número total de ciclos de maniobra del aparato.
1	0 281 74	Contacto de señalización "listo para cerrar" cuando el muelle está cargado.
1	0 281 75	Módulo con seis contactos auxiliares.
1	0 281 87	Botón de seguridad para test de posición.
		Conexión anterior
		3P 4P
1	0 281 55	0 281 56
1	0 281 57	0 281 58
		Para DMX ³ 1600 versión fija Para conexión anterior. Para versión seccionable.
		Conexión posterior reversible
		3P 4P
1	0 280 35	0 280 41
1	0 281 47	0 281 48
		Puede fijarse en posición horizontal o vertical Para DMX ³ 1600 versión fija. Para DMX ³ 1600 versión seccionable.
		Espaciadores
		3P 4P
	0 281 59	0 281 60
		Se fijan a las tomas posteriores orientables del interruptor. Para conexión con barras.
		Tabiques de separación
		3P 4P
1	0 281 49	0 281 50
1	0 281 51	0 281 52
		Para DMX ³ /DMX ³ -I versión fija. Para DMX ³ /DMX ³ -I versión seccionable.

DMX³ 2500 y 4000

interruptores automáticos de bastidor abierto de 800 a 4000 A



0 286 56 + 0 288 02

0 286 74 + 0 288 02

0 287 56 + 0 288 02

Dimensiones: págs. 38-41
Características técnicas: págs. 47

Los bastidores abiertos deben pedirse, obligatoriamente con una unidad de protección (montaje en fábrica), ver pág. 32.
Suministrados con un contacto de defecto NA/NC, 4 contactos auxiliares NA/NC, 1 junta de acabado para puerta + tomas de conexión posterior para conexión horizontal (la versión fija) o para conexión plana (la versión seccionable).

Emb.	Ref.	Versión fija	Emb.	Ref.	Versión seccionable
		Equipados con conexiones posteriores para conexión horizontal.			Base equipada con conexión posterior para conexión plana y pantalla de seguridad.
		DMX³ - N 2500 Poder de corte Icu 50 kA (415 V _~). In (A)			DMX³ - N 2500 Poder de corte Icu 50 kA (415 V _~). In (A)
		Talla 1			Talla 1
		3P 4P			3P 4P
1	0 286 21 0 286 31	800	1	0 287 21 0 287 31	800
1	0 286 22 0 286 32	1.000	1	0 287 22 0 287 32	1.000
1	0 286 23 0 286 33	1.250	1	0 287 23 0 287 33	1.250
1	0 286 24 0 286 34	1.600	1	0 287 24 0 287 34	1.600
1	0 286 25 0 286 35	2.000	1	0 287 25 0 287 35	2.000
1	0 286 26 0 286 36	2.500	1	0 287 26 0 287 36	2.500
		DMX³ - H 2500 Poder de corte Icu 65 kA (415 V _~). In (A)			DMX³ - H 2500 Poder de corte Icu 65 kA (415 V _~). In (A)
		Talla 1			Talla 1
		3P 4P			3P 4P
1	0 286 41 0 286 51	800	1	0 287 41 0 287 51	800
1	0 286 42 0 286 52	1.000	1	0 287 42 0 287 52	1.000
1	0 286 43 0 286 53	1.250	1	0 287 43 0 287 53	1.250
1	0 286 44 0 286 54	1.600	1	0 287 44 0 287 54	1.600
1	0 286 45 0 286 55	2.000	1	0 287 45 0 287 55	2.000
1	0 286 46 0 286 56	2.500	1	0 287 46 0 287 56	2.500
		DMX³ - L 2500 Poder de corte Icu 100 kA (415 V _~). In (A)			DMX³ - L 2500 Poder de corte Icu 100 kA (415 V _~). In (A)
		Talla 2			Talla 2
		3P 4P			3P 4P
1	0 286 61 0 286 71	800	1	0 287 61 0 287 71	800
1	0 286 62 0 286 72	1.000	1	0 287 62 0 287 72	1.000
1	0 286 63 0 286 73	1.250	1	0 287 63 0 287 73	1.250
1	0 286 64 0 286 74	1.600	1	0 287 64 0 287 74	1.600
1	0 286 65 0 286 75	2.000	1	0 287 65 0 287 75	2.000
1	0 286 66 0 286 76	2.500	1	0 287 66 0 287 76	2.500
		DMX³ - N 4000 Poder de corte Icu 50 kA (415 V _~). In (A)			DMX³ - N 4000 Poder de corte Icu 50 kA (415 V _~). In (A)
		Talla 2			Talla 2
		3P 4P			3P 4P
1	0 286 27 0 286 37	3.200	1	0 287 27 0 287 37	3.200
1	0 286 28 0 286 38	4.000	1	0 287 28 0 287 38	4.000
		DMX³ - H 4000 Poder de corte Icu 65 kA (415 V _~). In (A)			DMX³ - H 4000 Poder de corte Icu 65 kA (415 V _~). In (A)
		Talla 2			Talla 2
		3P 4P			3P 4P
1	0 286 47 0 286 57	3.200	1	0 287 47 0 287 57	3.200
1	0 286 48 0 286 58	4.000	1	0 287 48 0 287 58	4.000
		DMX³ - L 4000 Poder de corte Icu 100 kA (415 V _~). In (A)			DMX³ - L 4000 Poder de corte Icu 100 kA (415 V _~). In (A)
		Talla 2			Talla 2
		3P 4P			3P 4P
1	0 286 67 0 286 77	3.200	1	0 287 67 0 287 77	3.200
1	0 286 68 0 286 78	4.000	1	0 287 68 0 287 78	4.000

DMX³ 6300

interruptores automáticos de bastidor abierto de 5000 a 6300 A



0 289 51 + 0 288 02

Dimensiones: pág. 42
Características técnicas: pág. 47

Los bastidores abiertos deben pedirse, obligatoriamente con una unidad de protección (montaje en fábrica).
Suministrados con un contacto de defecto NA/NC, 4 contactos auxiliares NA/NC, 1 junta de acabado para puerta + tomas de conexión posterior para conexión horizontal (la versión fija) o para conexión plana (la versión seccionable).

Emb.	Ref.		Versión fija
			Equipados con conexiones posteriores para conexión horizontal.
			DMX³ 6300 - 100 kA Poder de corte I _{cu} 100 kA.
			In (A)
	Talla 3		
	3P	4P	
1	0 289 50	0 289 60	5.000
1	0 289 51	0 289 61	6.300
			Versión seccionable
			Base equipada con conexión posterior para conexión plana y pantalla de seguridad.
			DMX³ 6300 - 100 kA Poder de corte I _{cu} 100 kA.
			In (A)
	Talla 3		
	3P	4P	
1	0 289 52	0 289 62	5.000
1	0 289 53	0 289 63	6.300

Auxiliares eléctricos pág. 33
Montaje en armarios XL³ pág. 262

Bases y kits de transformación DMX³ versión fija en versión extraíble
Véase la pág. 34



DMX³ 2500, 4000 y 6300

unidad de protección electrónica



0 288 00

0 288 01

0 288 02

0 288 03

Características técnicas: pág. 45

Las unidades de protección permiten el reglaje de los parámetros de funcionamiento con una selectividad total con los aparatos instalados aguas abajo.

Pueden alimentarse mediante transformadores integrados, mediante auxiliares externos o mediante baterías (suministradas con todas las unidades de protección).

Las unidades de protección deben pedirse necesariamente junto con el DMX³.

Emb.	Ref.	Versión con pantalla LCD
		Pantalla LCD para visualizar las intensidades y cursores de reglaje de los parámetros de protección.
1	0 288 00	Unidad MP4 LI Reglaje: I _r , t _r , I _i
1	0 288 01	Unidad MP4 LSI Reglaje: I _r , t _r , I _m , t _m , I _i
1	0 288 02	Unidad MP4 LSIg Reglaje: I _r , t _r , I _m , t _m , I _i , I _g , t _g
		Versión con pantalla táctil
		Medida y visualización de los valores instantáneos, máximos, medios, reglajes y retardos. Memorización de los picos de tensión. Señalización e histórico de los disparos. Visualización gráfica de los parámetros. Indicador de mantenimiento. Unidad de protección electrónica LSI.
1	0 288 03	Unidad MP6 LSI Reglaje: I _r , t _r , I _m , t _m , I _i .
1	0 288 04	Unidad MP6 LSIg Reglaje: I _r , t _r , I _m , t _m , I _i , I _g , t _g .
		Accesorios para la unidad de protección
1	0 288 05 ¹	Módulo de comunicación para la unidad de protección.
1	0 288 06	Alimentación externa 12 Vcc.
1	0 288 11 ¹	Neutro externo para DMX ³ 2500/4000.
1	0 288 10 ¹	Neutro externo para DMX ³ 6300.
1	0 288 12 ¹	Módulo de salida programable.

1. Accesorios opcionales, deben ser pedidos a la vez que el bastidor abierto DMX³ y la unidad de protección electrónica para su montaje en fábrica.

DMX³-I

seccionadores de corte en carga de 1250 a 6300 A



0 286 96



0 287 96

Dimensiones: págs. 38-42
Características técnicas: pág. 47

Seccionadores equipados con:

- Conexión posterior.
- Contactos auxiliares.

Emb.	Ref.		Versión fija
	Talla 1		DMX³-I 2500
	3P	4P	In (A)
1	0 286 83	0 286 93	1.250
1	0 286 84	0 286 94	1.600
1	0 286 85	0 286 95	2.000
1	0 286 86	0 286 96	2.500
	Talla 2		DMX³-I 4000
	3P	4P	In (A)
1	0 286 87	0 286 97	3.200
1	0 286 88	0 286 98	4.000
	Talla 3		DMX³-I 6300
	3P	4P	In (A)
1	0 289 70	0 289 71	6.300

Emb.	Ref.		Versión seccionable
	Talla 1		DMX³-I 2500
	3P	4P	In (A)
1	0 287 83	0 287 93	1.250
1	0 287 84	0 287 94	1.600
1	0 287 85	0 287 95	2.000
1	0 287 86	0 287 96	2.500
	Talla 2		DMX³-I 4000
	3P	4P	In (A)
1	0 287 87	0 287 97	3.200
1	0 287 88	0 287 98	4.000
	Talla 3		DMX³-I 6300
	3P	4P	In (A)
1	0 289 77	0 289 78	6.300

Base equipada con conexión posterior para conexión plana y pantalla de seguridad.

DMX³ 2500, 4000 y 6300

auxiliares y accesorios



0 288 51



0 288 58



0 288 37



0 288 44

Emb.	Ref.	Auxiliares de control y señalización
		Bobinas de disparo a emisión de tensión
		Al recibir alimentación, se efectúa la apertura instantánea del automático.
1	0 288 48	24 V~/=
1	0 288 49	48 V~/=
1	0 288 50	110 V~/=
1	0 288 51	230 V~/=
1	0 288 52	415 V~
		Bobinas de disparo de mínima tensión
		Al caer la tensión de alimentación, se efectúa la apertura instantánea del automático.
1	0 288 55	24 V~/=
1	0 288 56	48 V~/=
1	0 288 57	110 V~/=
1	0 288 58	230 V~/=
1	0 288 59	415 V~
		Módulo de retardo para bobinas de disparo de mínima tensión
1	0 288 62	110 V~/=
1	0 288 63	230 V~/=
		Mando motor
		Para motorizar un DMX ³ hay que añadir al mando motor una bobina de disparo (a emisión de corriente o de mínima tensión) y una bobina de cierre. Incluye contacto de carga de muelle.
1	0 288 34	24 V~/=
1	0 288 35	48 V~/=
1	0 288 36	110 V~/=
1	0 288 37	230 V~/=
1	0 288 38	415 V~
		Bobinas de cierre
		Permiten el cierre a distancia del automático si el muelle de mando está cargado.
1	0 288 41	24 V~/=
1	0 288 42	48 V~/=
1	0 288 43	110 V~/=
1	0 288 44	230 V~/=
1	0 288 45	415 V~
		Contactos de señalización para auxiliares
1	0 288 16	Contactos de señalización para las bobinas de disparo (a emisión de corriente o de mínima tensión) y las bobinas de cierre.
		Contacto de señalización para versión seccionable
1	0 288 13	Contacto indicador de posición insertado/test/seccionado.

DMX³ 2500, 4000 y 6300

auxiliares y accesorios

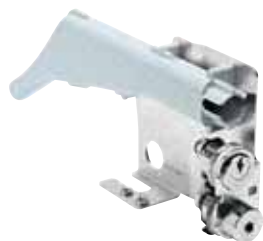

0 288 32 + 0 288 33



0 288 15

DMX³ 2500, 4000 y 6300

accesorios de conexión



0 288 84

0 288 82

0 288 96



0 288 94

0 288 91



Dimensiones: págs. 38-42

Emb.	Ref.	Bloqueos
1	0 288 30	Bloqueo con llave en posición "abierto" Cerradura Profalux (llave incluida) montaje en el soporte ref. 0 288 28.
1	0 288 31	Cerradura Ronis (llave incluida) montaje en el soporte ref. 0 288 28.
1	0 288 28	Soporte doble para cerradura Ronis o Profalux ref. 0 288 30/31.
		Bloqueo con llave en posición seccionado Montaje de la cerradura en la base: 3. posiciones insertado/test/seccionado.
1	0 288 32	Cerradura Profalux (llave incluida).
1	0 288 33	Cerradura Ronis (llave incluida).
		Bloqueo de puerta Impide la apertura del panel cubrebornas con el automático cerrado.
1	0 288 20	Montaje a ambos lados del aparato.
		Bloqueo con candado en posición abierto
1	0 288 21	Sistema para bloqueo del interruptor (candado no suministrado).
1	0 288 24	Bloqueo para botón.
1	0 288 26	Sistema para bloqueo del pantallas (candado no suministrado).

		Equipamiento para transformar un automático fijo en seccionable
		Bases para versión seccionable
1	3P 0 289 02	4P 0 289 03
1	0 289 04	0 289 05
1	0 289 13	0 289 14
		Kit de transformación para versión seccionable
1	0 289 09	0 289 10
1	0 289 11	0 289 12
1	0 289 15	0 289 16

		Accesorios
1	0 288 25	Protección contra errores de calibre Impide la inserción de un automático seccionable en una base no compatible.
1	0 288 23	Contador de maniobras. Permite contar el número total de ciclos de maniobra del aparato.
1	0 288 14	Contacto "listo para cierre" con muelle cargado.
1	0 288 15	Contacto de señalización adicional.
1	0 288 22	Junta de acabado IP 40 de repuesto, se suministra 1 con cada DMX ³ .
1	0 288 79	Anillas de elevación.

Emb.	Ref.		Accesorios de conexión
	3P	4P	Para DMX³ talla 1 versión fija
1	0 288 84	0 288 85	Para conexión plana con pletinas. Se fijan sobre las conexiones posteriores horizontales del interruptor.
1	0 288 82	0 288 83	Para conexión vertical con pletinas. Se utilizan para convertir una conexión plana en vertical. Se fijan sobre las ref. 0 288 84/85 en función del nº de polos.
			Para DMX³ talla 1 versión seccionable
1	0 288 96	0 288 97	Para conexión horizontal o vertical con pletinas. Se fijan sobre las conexiones posteriores planas de interruptor.
			Para DMX³ tallas 2 y 3 versión fija
1	0 288 92	0 288 93	Para conexión plana con pletinas. Se fijan sobre las conexiones posteriores horizontales del interruptor.
			Para DMX³ tallas 2 y 3 versión seccionable
1	0 288 94	0 288 95	Para conexión horizontal o vertical con pletinas. Se fijan sobre las conexiones posteriores planas de interruptor.

		Separadores para DMX ³ talla 1 versión fija
		Se fijan sobre las conexiones posteriores horizontales del interruptor.
	3P	4P
1	0 288 86	0 288 87
1	0 288 88	0 288 89
1	0 288 90	0 288 91

DMX³ 1600, 2500, 4000 y 6300

accesorios para inversores de redes



0 288 64



0 289 17

Emb.	Ref.	Accesorios para unidades de automatismos configurables
1	4 226 87 ¹	Conector frontal USB para la programación de las unidades de automatismo configurables o la descarga del informe de eventos por medio de un PC (equipado con el software Legrand específico).
1	4 226 88 ¹	Conector frontal WiFi para la programación de las unidades de automatismo configurables o la descarga del informe de eventos por medio de un PC, un Smartphone o una tableta (equipados con el software Legrand específico).

Emb.	Ref.	Cables de interbloqueo
1	0 289 17	Longitud 1.000 mm.
1	0 289 18	Longitud 1.500 mm.
1	0 289 20	Longitud 2.600 mm.
1	0 289 21	Longitud 3.000 mm.
1	0 289 22	Longitud 3.600 mm.
1	0 289 23	Longitud 4.000 mm.
1	0 289 24	Longitud 4.600 mm.
1	0 289 25	Longitud 5.600 mm.

Emb.	Ref.	Equipamiento para inversores de redes
1	0 281 90*	Mecanismo de bloqueo para DMX ³ Talla 0.
1	0 288 64	Mecanismo de bloqueo para DMX ³ Talla 1.
1	0 288 65	Mecanismo de bloqueo para DMX ³ Talla 2.
1	0 288 66	Mecanismo de bloqueo para DMX ³ Talla 3.

El interbloqueo mecánico se instala utilizando cables y puede bloquear 2 o 3 aparatos tanto en configuración horizontal como vertical. El mecanismo de bloqueo se monta en el lado derecho del interruptor. Para completar el interbloqueo hay que indicar la longitud de los cables (en función de la configuración elegida).

Emb.	Ref.	Contactores para la gestión de la conmutación automática
1	4 168 26	Contactador 2NA + 2NC, bobina 230 U ~.

*Sólo 2 aparatos.

1. Software de programación disponible para descarga en el catálogo electrónico. Aplicación para Smartphone y tableta disponible en la Apple Store y en Google Play.

DMX³ 1600 y DMX³-I 1600 - Talla 0

dimensiones

■ Versión fija - Talla 0

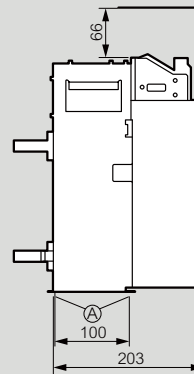
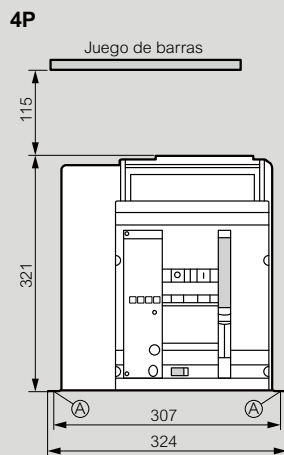
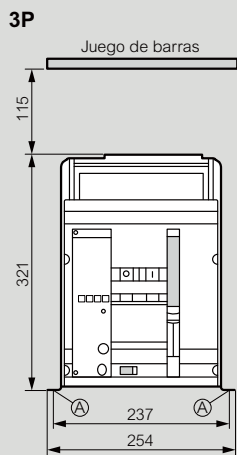

A = punto de fijación sobre la pletina de montaje

Conexión posterior para pletinas planas

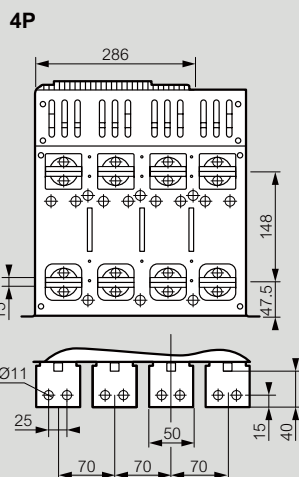
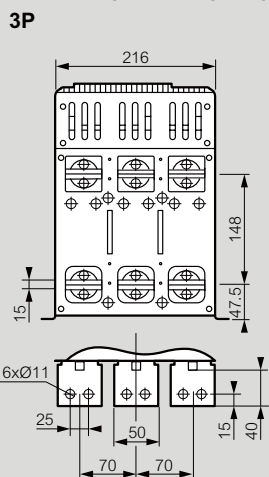

Conexión posterior reversible

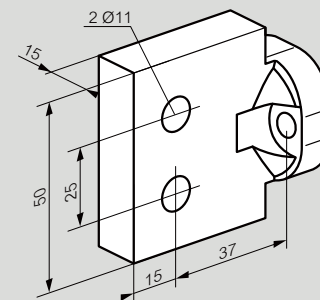

Conexión posterior para pletinas de canto

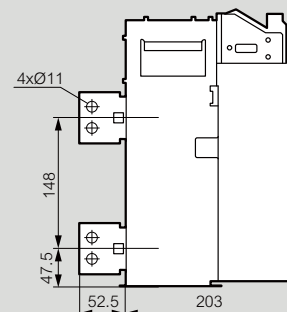
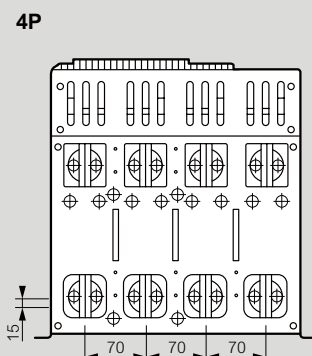
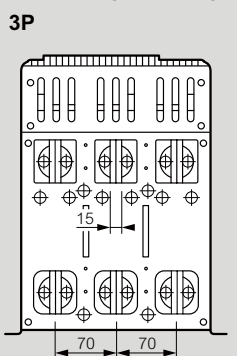

DMX³ 1600 y DMX³-I 1600 - Talla 0

dimensiones

■ Versión seccionable

3P

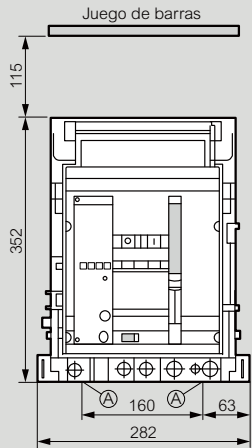

4P

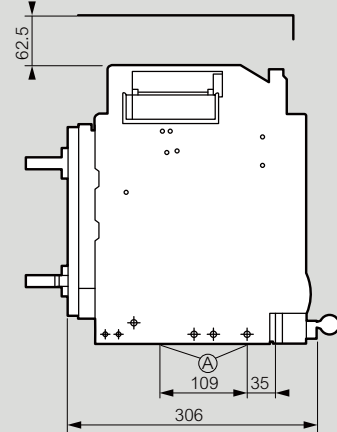
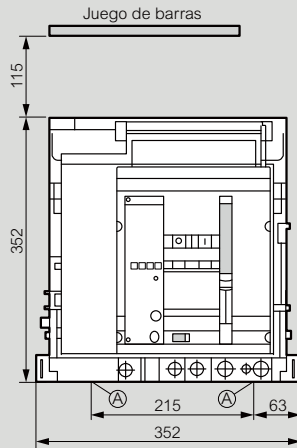

A = punto de fijación sobre la pletina de montaje

Conexión posterior para pletinas planas

3P

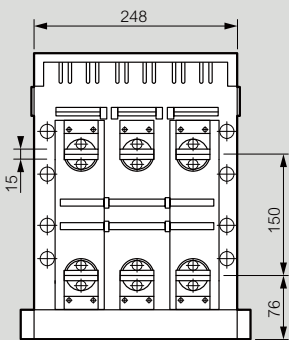

4P

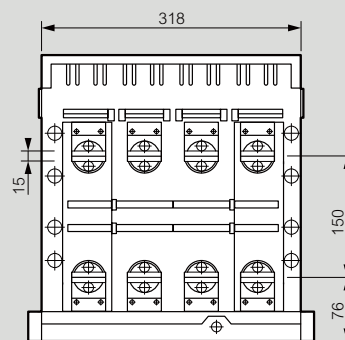

Conexión posterior reversible

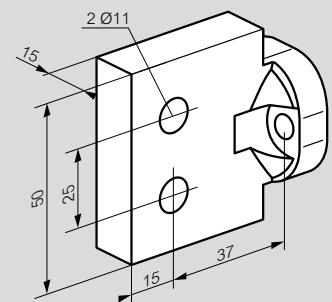
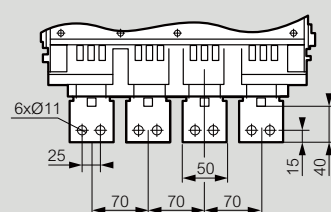
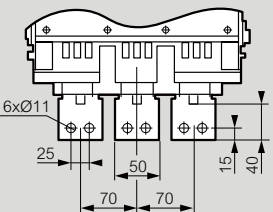

Conexión posterior para pletinas de canto

3P

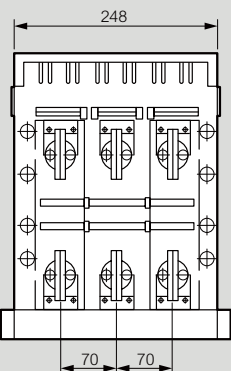

4P

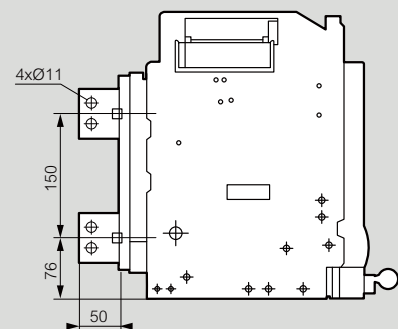
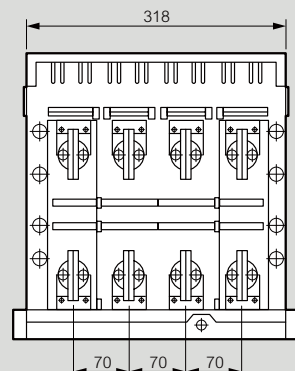

DMX³ 2500 y DMX³-I 2500 - Talla 1

dimensiones

Versión fija - Talla 1

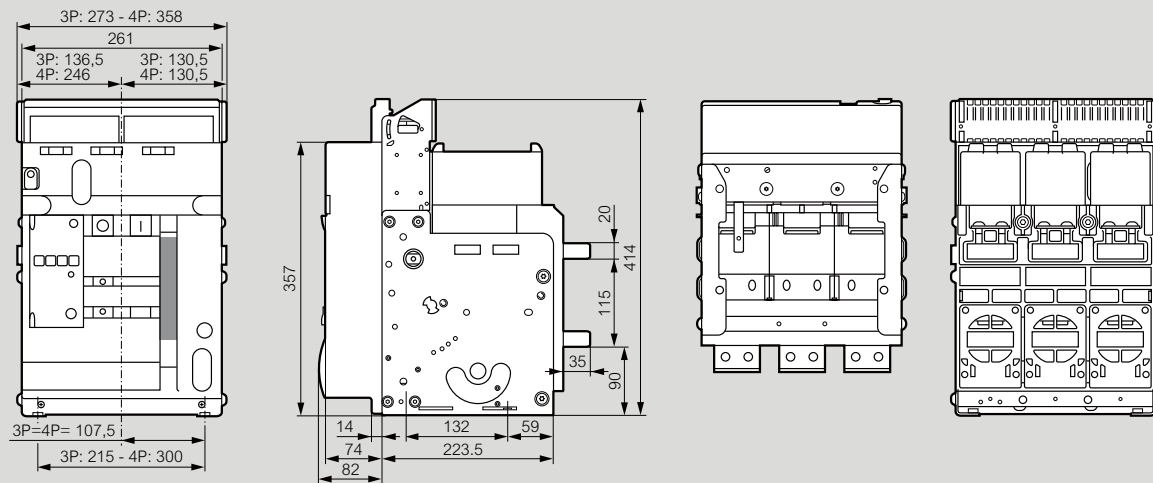

Conexiones posteriores versión fija

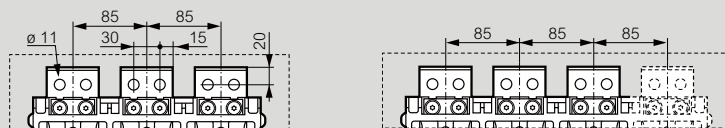

Accesorio para conexión plana con pletinas

Ref. 0 288 84/85

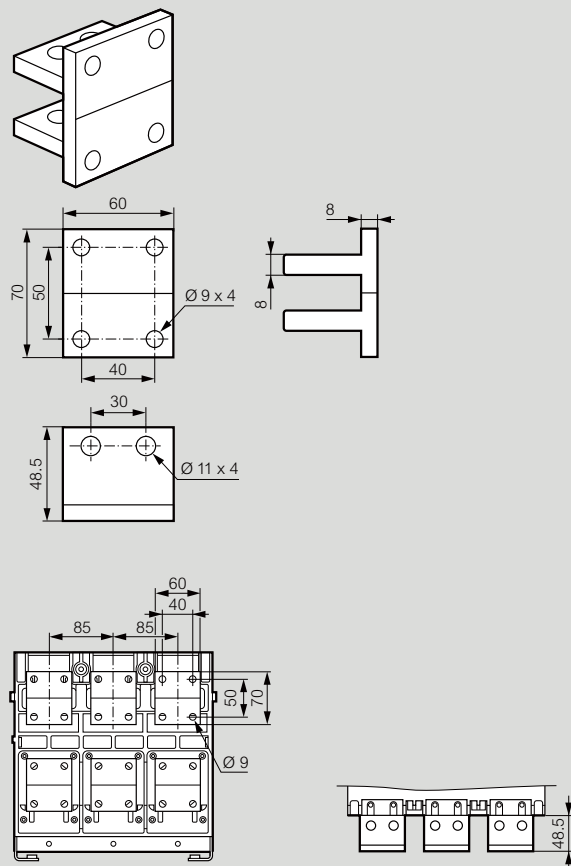

Accesorio para conexión vertical

Ref. 0 288 82/83

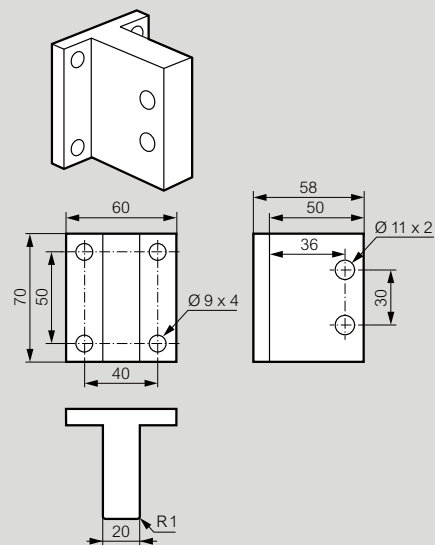

DMX³ 2500 y DMX³-I 2500 - Talla 1

dimensiones

■ Versión fija - Talla 1

Separadores para conexión plana con pletinas

Ref. 0 288 86

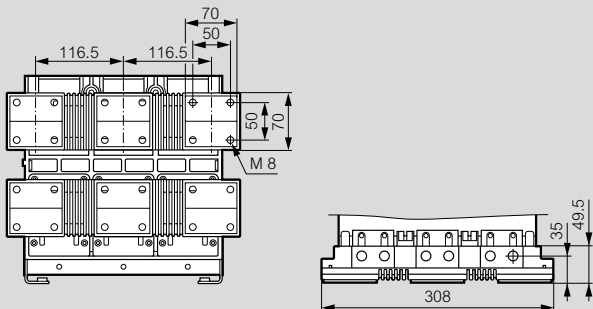

Ref. 0 288 87

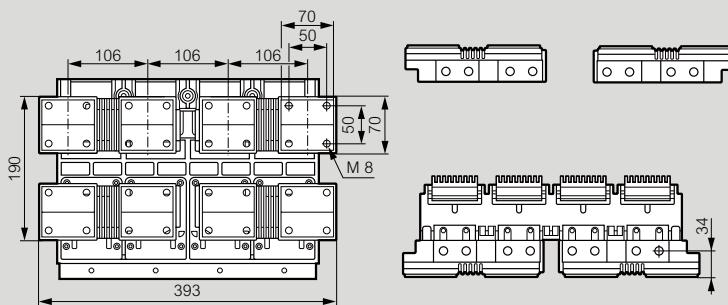

Separadores para conexión vertical con pletinas

Ref. 0 288 88

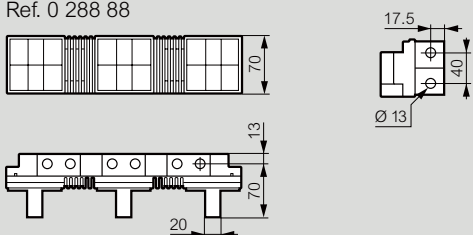

Ref. 0 288 89

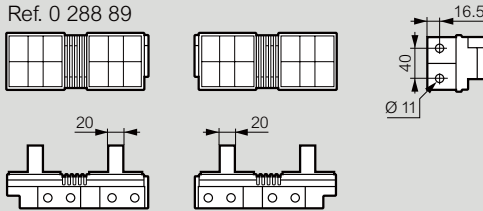

Separadores para conexión horizontal con pletinas

Ref. 0 288 90

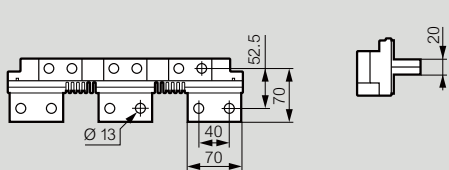

Ref. 0 288 91

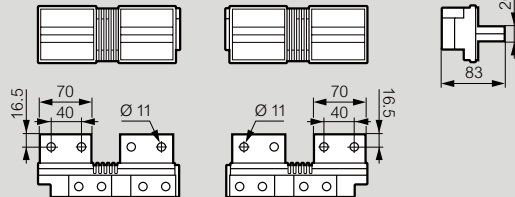

■ Versión seccionable - Talla 1

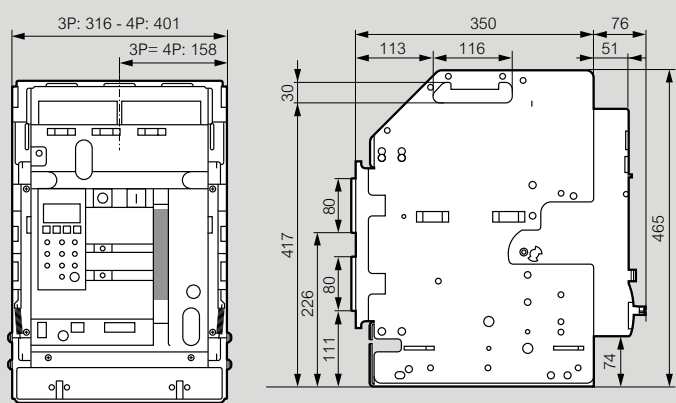

3P vista posterior

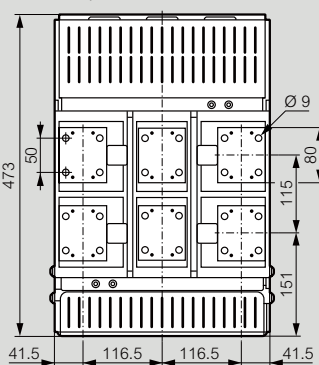

4P vista posterior

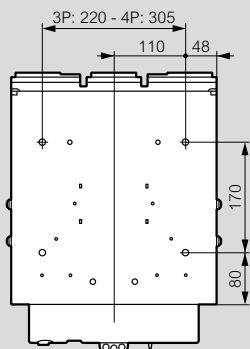
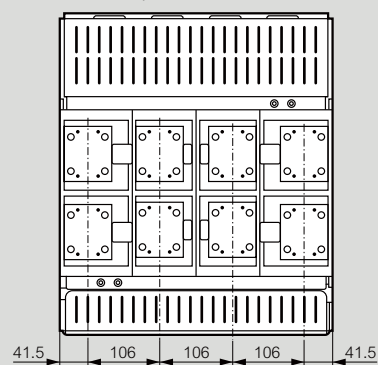

Tomas traseras para conexión vertical u horizontal con pletinas

Ref. 0 288 96/97

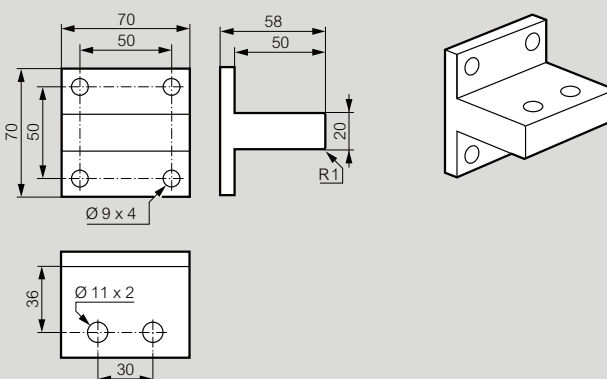

DMX³ 2500, DMX³-I 2500, DMX³ 4000 y DMX³-I 4000 - Talla 2

dimensiones

■ Versión fija - Talla 2

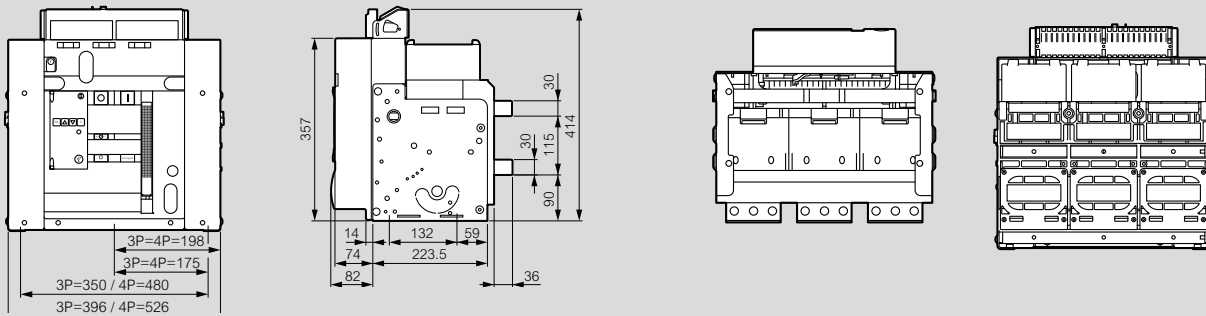

Conexiones posteriores versión fija

3P

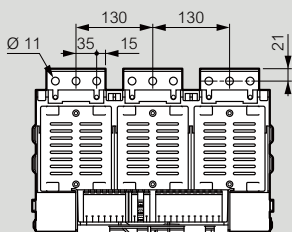

4P

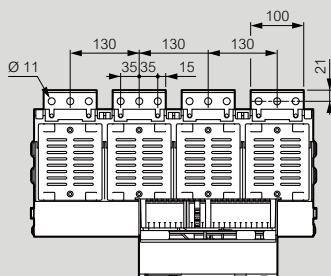

Accesorios para conexión plana con pletinas

Ref. 0 288 92

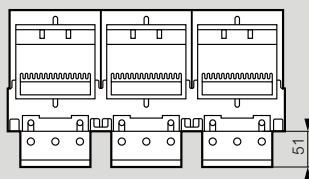
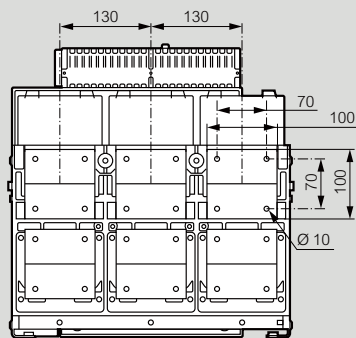

Ref. 0 288 92/93

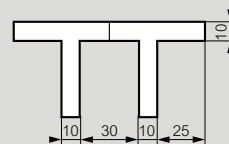
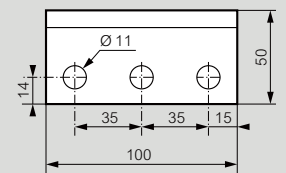
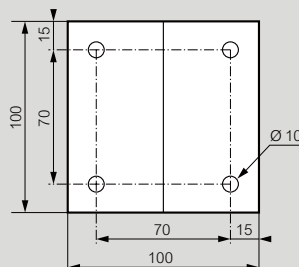

Ref. 0 288 93

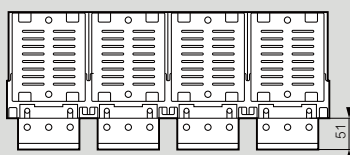
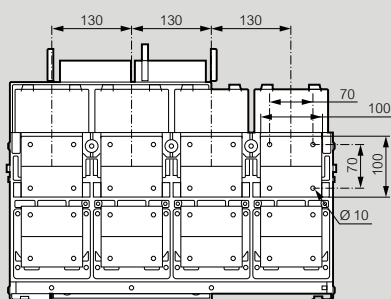

DMX³ 2500, DMX³-I 2500, DMX³ 4000 y DMX³-I 4000 - Talla 2

dimensiones

■ Versión seccionable - Talla 2

Accesorios para conexión vertical u horizontal con pletinas Ref. 0 288 94/95

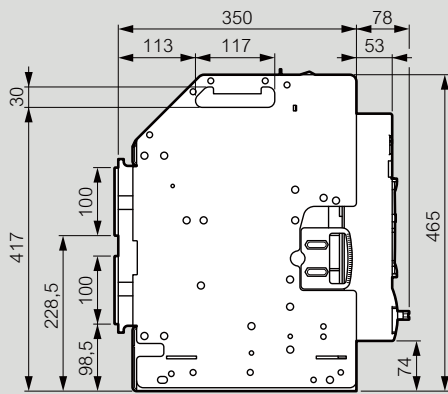
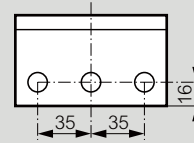
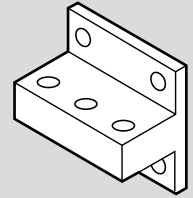
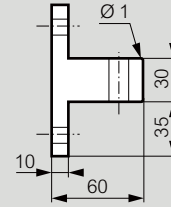
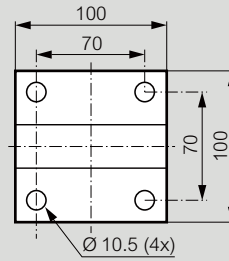
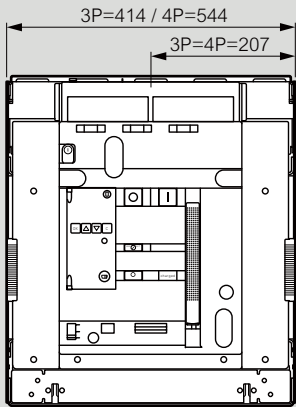

3P

4P

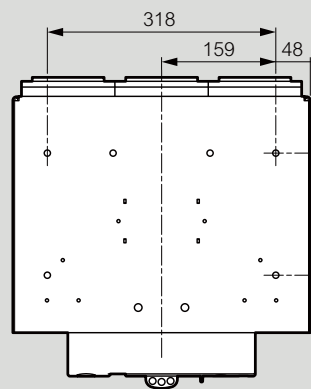

3P vista posterior

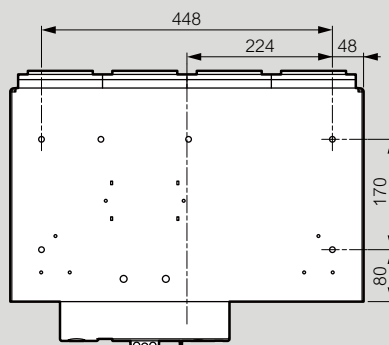

4P vista posterior

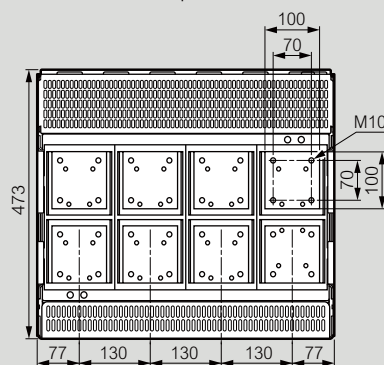
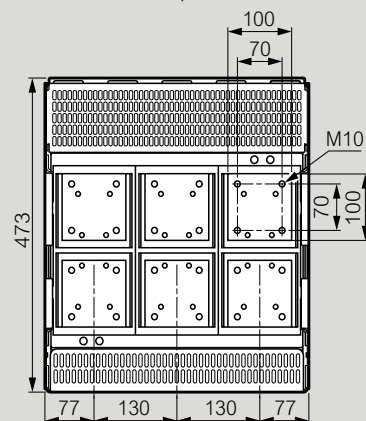

DMX³ 6300 y DMX³-I 6300 - Talla 3

dimensiones

■ Versión fija - Talla 3

3P/4P

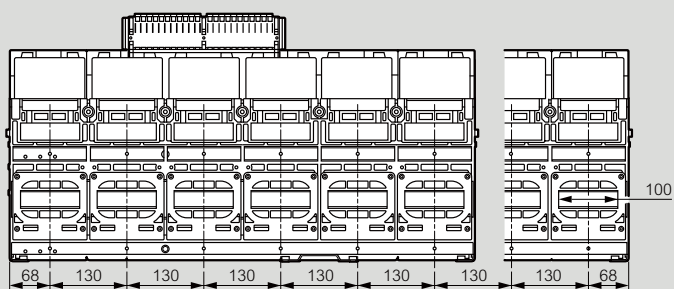
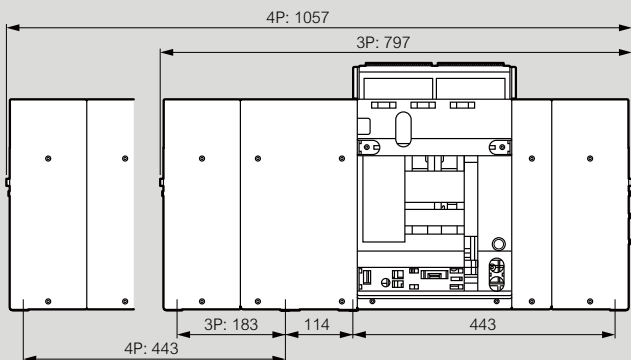

■ Versión seccionable - Talla 3

3P/4P

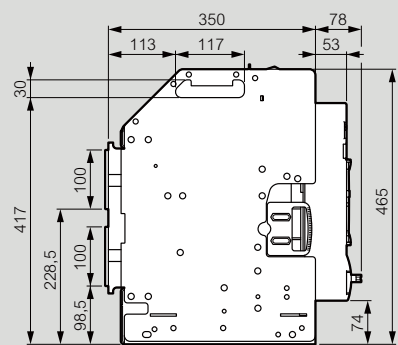
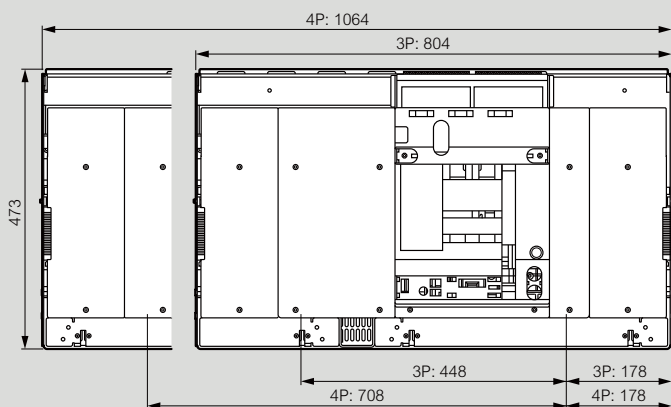

DMX³ 1600 unidades de protección electrónicas

Ajustes de las unidades de protección electrónicas

MP4 LI

Ir, li, tr ajustes en la parte frontal

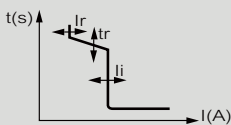

- **Protección retardo largo contra las sobrecargas**
Ir de 0,4 a 1 x In (6 + 6 tramos) en dos cursores (0,4 ÷ 0,9, por tramos de 0,1 y 0,0 ÷ 0,1, por tramos de 0,02)
- **Tiempo de actuación de la protección retardo largo**
tr - a 6 x Ir (4 + 4 tramos)
tr = 5-10-20-30 s (MEM ON) 30-20-10-5 s (MEM OFF)
- **Protección instantánea frente a cortocircuitos elevados**
li de 2 a 15 x In o I_{cw} (9 tramos) li = 2-3-4-6-8-10-12-15 x In o I_{cw}
- **Protección del neutro:** OFF-50 %-100 %

MP4 LSI

Ir, tr, I_{sd}, li ajustes en la parte frontal

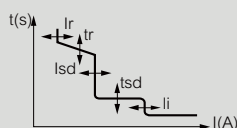

- **Protección retardo largo contra las sobrecargas**
Ir de 0,4 a 1 x In (6 + 6 tramos) en dos cursores (0,4 ÷ 0,9, por tramos de 0,1 y 0,0 ÷ 0,1, por tramos de 0,02)
- **Tiempo de actuación de la protección retardo largo**
tr - a 6 x Ir (4 + 4 tramos) tr = 5-10-20-30 s (MEM ON) 30-20-10-5 s (MEM OFF)
- **Protección retardo corto contra los cortocircuitos**
I_{sd} de 1,5 a 10 x Ir (9 tramos) I_{sd} = 1,5-2-2,5-3-4-5-6-8-10 x Ir
- **Tiempo de actuación de la protección retardo corto**
tsd = 0,1-0,2-0,5-1 s (t=const),
0,3-0,2-0,1-0,01 s (I²t=const)
- **Protección instantánea frente a cortocircuitos elevados**
li de 2 a 15 x In o I_{cw} (9 tramos) li = off-2-3-4-6-8-10-12-15 x In o I_{cw}
- **Protección del neutro:** OFF-50 %-100 %

MP4 LSIg

Ir, tr, li, I_g, t_g, I_{sd}, t_{sd}, ajustes en la parte frontal

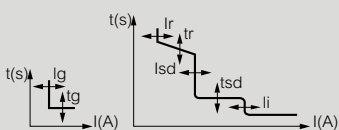

- **Protección retardo largo contra las sobrecargas**
Ir de 0,4 a 1 x In (6 + 6 tramos) en dos cursores (0,4 ÷ 0,9, por tramos de 0,1 y 0,0 ÷ 0,1, por tramos de 0,02)
- **Tiempo de actuación de la protección retardo largo**
tr - a 6 x Ir (4 + 4 tramos) tr = 5-10-20-30 s (MEM ON) 30-20-10-5 s (MEM OFF)
- **Protección retardo corto contra los cortocircuitos**
I_{sd} de 1,5 a 10 x Ir (9 tramos) I_{sd} = 1,5-2-2,5-3-4-5-6-8-10 x Ir
- **Tiempo de actuación de la protección retardo corto**
tsd = 0,1-0,2-0,5-1 s (t=constante),
0,3-0,2-0,1-0,01 s (I²t=constante)
- **Protección instantánea frente a los cortocircuitos elevados**
li de 2 a 15 x In o I_{cw} (9 tramos) li = OFF-2-3-4-6-8-10-12-15 x In o I_{cw}
- **Corriente de defecto a tierra**
I_g de 0,2 a 1 x In (9 tramos) I_g = 0,2-0,3-0,4-0,5-0,6-0,7-0,8-1 x In: OFF
t_g de 0,1 + 1 s (4 tramos) t_g = 0,1-0,2-0,5-1 s (los 2 t = k y I²t = k)
- **Protección del neutro:** OFF-50 %-100 %

Curvas de funcionamiento

(ejemplo para unidad de protección LCD)

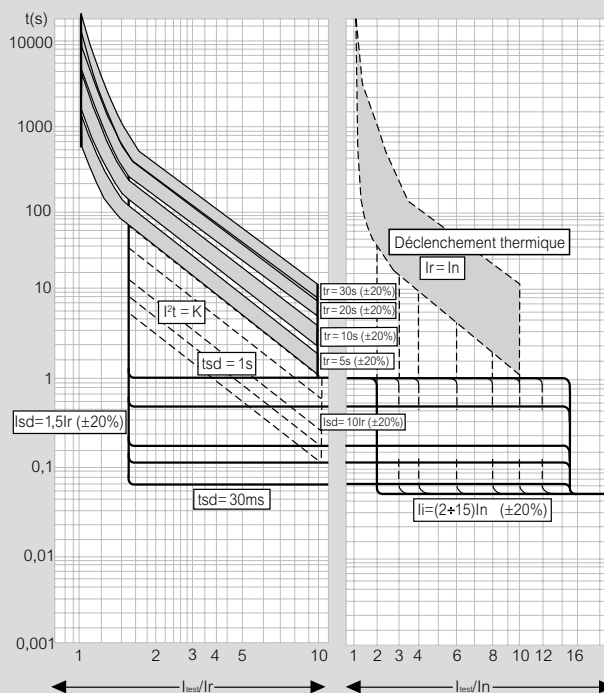

Ir = protección retardo largo
I_{sd} = protección retardo corto
li = protección instantánea regulable
tr = tiempo de actuación de la protección retardo largo
tsd = tiempo de actuación de la protección retardo corto

Si la corriente de cortocircuito es superior a I_{cn} o si la unidad de protección está regulada en posición I_{cw}, el tiempo de intervención es de 30 ms.

Curva de disparo por fallo a tierra

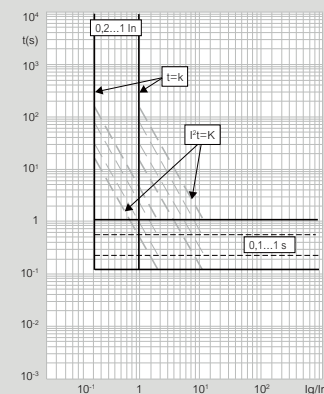

Curva I²t/I_{cc}

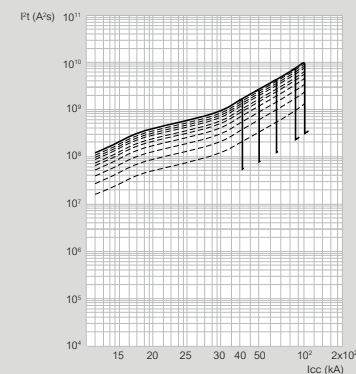

DMX³ 1600 - Talla 0

características técnicas

Variación de la In en función de la temperatura ambiente

Versión fija y seccionable

Temperatura	40°C		50°C		60°C		65°C		70°C	
	I _{max} (A)	I _r /I _n	I _{max} (A)	I _r /I _n	I _{max} (A)	I _r /I _n	I _{max} (A)	I _r /I _n	I _{max} (A)	I _r /I _n
DMX ³ 1600	630	1	630	1	630	1	630	1	630	1
	800	1	800	1	800	1	800	1	800	1
	1000	1	1000	1	1000	1	1000	1	1000	0.95
	1250	1	1250	1	1250	1	1250	0.95	1250	0.9
	1600	1	1470	0.92	1330	0.83	1600	0.8	1600	0.76

Variación en función de la altitud

Interruptor automático de bastidor abierto	DMX ³ 1600			
Altitud H (m)	< 2000	3000	4000	5000
Corriente asignada (a 40 °C) I _n (A)	I _n	0.93 x I _n	0.88 x I _n	0.82 x I _n
Tensión asignada U _e (V)	690	600	500	440
Tensión asignada de aislamiento U _i (V)	1000	900	750	600

Secciones mínimas de las barras de conexión

I _n (A)	Barras verticales (mm)	Barras horizontales (mm)
630	2 x 40 x 5	2 x 40 x 5
800	2 x 50 x 5	2 x 50 x 5
1000	2 x 60 x 5	2 x 60 x 5
1250	4 x 40 x 5	4 x 40 x 5
1600	4 x 50 x 5 / 3 x 63 x 5	4 x 50 x 5 / 3 x 63 x 5

Nota: Esta tabla solo se debe utilizar a modo de ayuda para elegir productos. Debido a la enorme variedad de configuraciones y condiciones de funcionamiento, siempre debe verificarse la solución elegida.

Selectividad en red trifásica 400 V~

DMX³/DPX³

Aguas abajo \ Aguas arriba	DMX ³ 1600				
	630 A	800 A	1000 A	1250 A	1600 A
DPX ³ 160 ⁽¹⁾	T	T	T	T	T
DPX ³ 250 ⁽¹⁾ MT y elec.	T	T	T	T	T
DPX ³ 630 ⁽¹⁾ MT y elec.		T	T	T	T
DPX ³ 1600 ⁽¹⁾ magneto-térmico	630 A		T	T	T
	800 A			T	T
	1000 A				T
	1250 A				
DPX ³ 1600 ⁽¹⁾ electrónico	630 A			T	T
	800 A				T
	1000 A				
	1250 A				
1600 A					

1: Todos los poderes de corte
T: Selectividad total hasta el poder de corte del interruptor aguas abajo según IEC 60947-2.

DMX³/DMX³

Aguas abajo \ Aguas arriba	DMX ³ 1600				
	630 A	800 A	1000 A	1250 A	1600 A
DMX ³	630 A		T	T	T
	800 A			T	T
	1000 A				T
	1250 A				
	1600 A				

T: Selectividad total hasta el poder de corte del interruptor aguas abajo según IEC 60947-2 Icu del interruptor aguas abajo H Icu del interruptor aguas arriba. Los valores de selectividad se pueden modificar sin previo aviso, consulte la guía Legrand «Coordinación entre los dispositivos de protección» en el catálogo electrónico.

DMX³/DX³

	DMX ³ 1600				
	630 A	800 A	1000 A	1250 A	1600 A
DX ³ 6000 - 10 kA	T	T	T	T	T
DX ³ 10000 - 16 kA	T	T	T	T	T
DX ³ 25 kA	T	T	T	T	T
DX ³ 36 kA	T	T	T	T	T
DX ³ 50 kA	T	T	T	T	T

T: Selectividad total hasta el poder de corte del interruptor aguas abajo según IEC 60947-2 Icu del interruptor aguas abajo H Icu del interruptor aguas arriba. Los valores de selectividad se pueden modificar sin previo aviso, consulte la guía Legrand «Coordinación entre los dispositivos de protección» en el catálogo electrónico.

DMX³ 2500/4000/6300

unidades de protección electrónicas

Reglajes de las unidades de protección electrónicas MP4

Reglaje LI

Reglaje de I_r , I_i , t_r

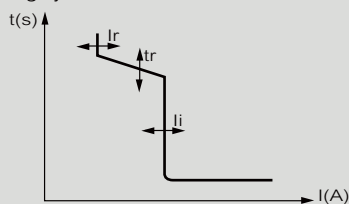

- **Protección retardo largo contra las sobrecargas**
 I_r de 0,4 a $1 \times I_n$ (6+6 pasos) sobre dos selectores (0,4 a 0,9 mediante pasos de 0,1 y 0,00 a 0,1 mediante pasos de 0,02)
- **Tiempo de actuación de la protección retardo largo**
 $t_r - a \times 6 \times I_r$ (4+4 pasos)
 $t_r = 5-10-20-30$ seg (MEM ON) 30-20-10-5 seg (MEM OFF)
- **Protección instantánea frente a cortocircuitos elevados**
 I_i de 2 a $I_{cw} \times I_n$ (9 pasos) $I_i = 2-3-4-6-8-10-12-15-I_{cw} \times I_n$
- **Protección del neutro:** $I_N = (0-50-100\%)$ de I_r
- **Protección retardo corto contra los cortocircuitos**
 I_m fijo = $10 I_r$

Reglaje LSI

Reglaje de I_r , t_r , I_m , t_m , I_i

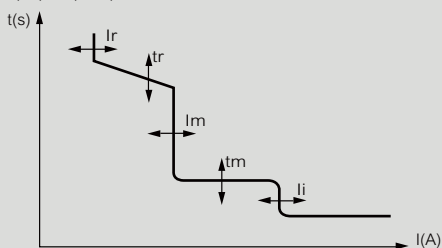

- **Protección retardo largo contra las sobrecargas**
 I_r de 0,4 a $1 \times I_n$ (6+6 pasos) sobre dos selectores (0,4 a 0,9 mediante pasos de 0,1 y 0,00 a 0,1 mediante pasos de 0,02)
- **Tiempo de actuación de la protección retardo largo**
 $t_r - a \times 6 \times I_r$ (4+4 pasos)
 $t_r = 5-10-20-30$ seg (MEM ON) 30-20-10-5 seg (MEM OFF)
- **Protección retardo corto contra los cortocircuitos**
 I_m de 1,5 a $10 I_r$ (9 pasos) / $I_m = 1,5-2-2,5-3-4-5-6-8-10 \times I_r$
- **Tiempo de actuación de la protección retardo corto**
 t_m de 0 a 0,3 seg. (4 +4 pasos) $t_m = 0-0,1-0,2-0,3$ seg (t constante),
 $0,3-0,2-0,1-0,01$ seg (I^2t constante).
- **Protección instantánea frente a cortocircuitos elevados**
 I_i de 2 a $I_{cw} \times I_n$ (9 pasos) $I_i = 2-3-4-6-8-10-12-15-I_{cw} \times I_n$
- **Protección del neutro:** $I_N = (0-50-100\%)$ de I_r

Reglaje LSIg

Reglaje de I_r , t_r , I_i , I_g , t_g , I_m , t_m

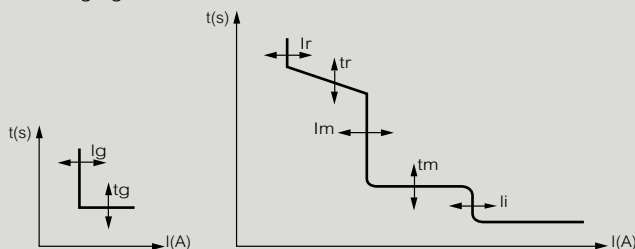

- **Protección retardo largo contra las sobrecargas**
 I_r de 0,4 a $1 \times I_n$ (6+6 pasos) sobre dos selectores (0,4 a 0,9 mediante pasos de 0,1 y 0,00 a 0,1 mediante pasos de 0,02)
- **Tiempo de actuación de la protección retardo largo**
 $t_r - a \times 6 \times I_r$ (4+4 pasos)
 $t_r = 5-10-20-30$ seg (MEM ON) 30-20-10-5 seg (MEM OFF)
- **Protección retardo corto contra los cortocircuitos**
 I_m de 1,5 a $10 I_r$ (9 pasos) / $I_m = 1,5-2-2,5-3-4-5-6-8-10 \times I_r$
- **Tiempo de actuación de la protección retardo corto**
 t_m de 0 a 0,3 seg. (4 +4 pasos) $t_m = 0-0,1-0,2-0,3$ seg (t constante),
 $0,3-0,2-0,1-0,01$ seg (I^2t constante)
- **Protección instantánea frente a cortocircuitos elevados**
 I_i de 2 a $I_{cw} \times I_n$ (9 pasos) $I_i = 2-3-4-6-8-10-12-15-I_{cw} \times I_n$
- **Corriente de defecto a tierra**
 I_g de 0,2 a $1 I_n$ (9 pasos)
- **Tiempo de actuación de la protección contra los defectos a tierra**
 t_g de 0,1 a $1 \times I_n$ (4 pasos)
- **Protección del neutro:** $I_N = (0-50-100\%)$ de I_r

DMX³ 2500/4000/6300

curvas y selectividad

Curvas de funcionamiento

(ejemplo para unidad de protección LCD)

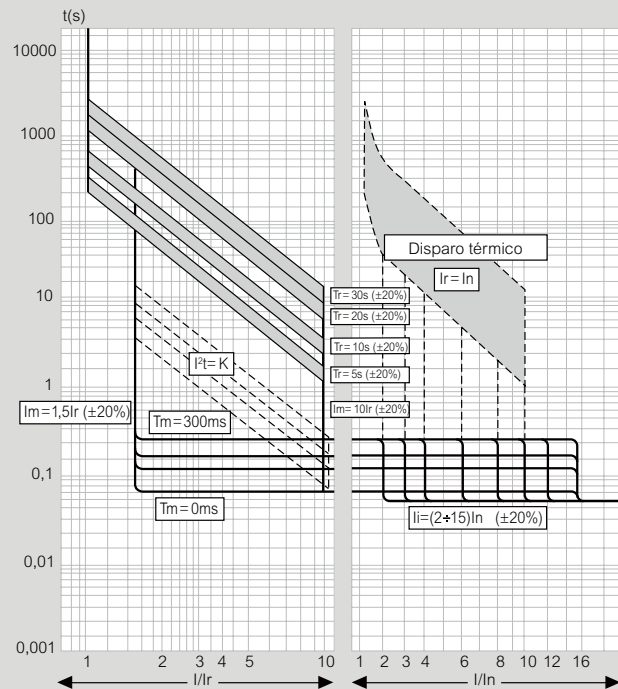

I_r = intensidad largo retardo
 I_m = intensidad corto retardo
 l_i = intensidad instantánea fija
 T_r = tiempo largo retardo
 T_m = tiempo corto retardo

Curva de disparo por fallo a tierra

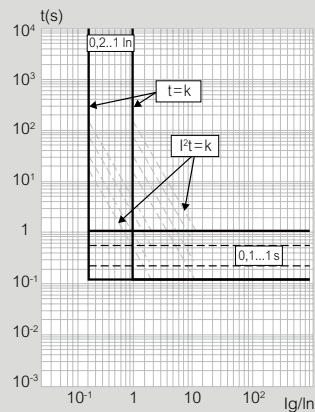

Curva I^2t/lcc

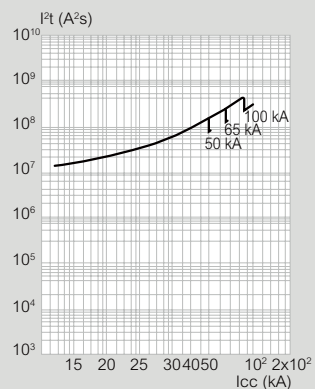

Selectividad en red trifásica 400 V~

DMX³/DPX³

Aguas arriba	DMX ³ 2500							DMX ³ 4000		DMX ³ 6300	
	630 A	800 A	1000 A	1250 A	1600 A	2000 A	2500 A	3200 A	4000 A	5000 A	6300 A
Aguas abajo	T	T	T	T	T	T	T	T	T	T	T
DPX ³ 160 ¹	T	T	T	T	T	T	T	T	T	T	T
DPX ³ 250 ¹	T	T	T	T	T	T	T	T	T	T	T
DPX ³ 630 ¹ MT y elec.		T	T	T	T	T	T	T	T	T	T
DPX ³ 1250 ⁽¹⁾ magneto-térmico	630 A		T	T	T	T	T	T	T	T	T
	800 A			T	T	T	T	T	T	T	T
	1000 A				T	T	T	T	T	T	T
	1250 A					T	T	T	T	T	T
DPX ³ 1600 ¹ elec.	630 A		T	T	T	T	T	T	T	T	T
	800 A			T	T	T	T	T	T	T	T
	1000 A				T	T	T	T	T	T	T
	1250 A					T	T	T	T	T	T
1600 A						T	T	T	T	T	

T : selectividad total hasta el poder de corte del interruptor automático aguas abajo según IEC 60947-2.

DMX³/DMX³

Aguas arriba	DMX ³ 2500							DMX ³ 4000		DMX ³ 6300	
	630 A	800 A	1000 A	1250 A	1600 A	2000 A	2500 A	3200 A	4000 A	5000 A	6300 A
Aguas abajo			T	T	T	T	T	T	T	T	T
DMX ³ 2500	630 A			T	T	T	T	T	T	T	T
	800 A				T	T	T	T	T	T	T
	1000 A					T	T	T	T	T	T
	1250 A						T	T	T	T	T
	1600 A							T	T	T	T
	2000 A								T	T	T
DMX ³ 4000	2500 A								T	T	T
	3200 A									T	T
DMX ³ 6300	4000 A										T
	5000 A										
6300 A											

T : selectividad total hasta el poder de corte del interruptor automático aguas abajo según IEC 60947-2.

Icu del interruptor automático aguas abajo I_{cu} del interruptor automático aguas arriba

DMX³/DX³

	DMX ³ 2500							DMX ³ 4000		DMX ³ 6300	
	630 A	800 A	1000 A	1250 A	1600 A	2000 A	2500 A	3200 A	4000 A	5000 A	6300 A
DX ³ 6000 - 10 kA	T	T	T	T	T	T	T	T	T	T	T
DX ³ 10000 - 16 kA	T	T	T	T	T	T	T	T	T	T	T
DX ³ 25 kA	T	T	T	T	T	T	T	T	T	T	T
DX ³ 36 kA	T	T	T	T	T	T	T	T	T	T	T
DX ³ 50 kA	T	T	T	T	T	T	T	T	T	T	T

T : selectividad total hasta el poder de corte del interruptor automático aguas abajo según IEC 60947-2.

1. Todos los poderes de corte.

DMX³ 2500/4000/6300

características y secciones de conexión

Variación de la In en función de la temperatura ambiente

Versión fija

	Temperatura									
	40 °C		50 °C		60 °C		65 °C		70 °C	
	I _{max} (A)	I _r /I _n	I _{max} (A)	I _r /I _n	I _{max} (A)	I _r /I _n	I _{max} (A)	I _r /I _n	I _{max} (A)	I _r /I _n
DMX ³ 2500	630	1	630	1	630	1	630	1	630	1
	800	1	800	1	800	1	800	1	800	1
	1000	1	1000	1	1000	1	1000	1	1000	1
	1250	1	1250	1	1250	1	1250	1	1250	1
	1600	1	1600	1	1600	1	1600	1	1600	1
	2000	1	2000	1	1960	0,98	1920	0,96	1880	0,94
DMX ³ 4000	2500	1	2450	0,98	2350	0,94	2250	0,9	2150	0,86
	3200	1	3200	1	3200	1	3136	0,98	3008	0,94
DMX ³ 6300	4000	1	3920	0,98	3680	0,92	3440	0,86	3120	0,78
	5000	1	5000	1	5000	1	5000	1	5000	1
	6300	1	6300	1	6048	0,96	5796	0,92	5544	0,82

Versión seccionable

	Temperatura									
	40 °C		50 °C		60 °C		65 °C		70 °C	
	I _{max} (A)	I _r /I _n	I _{max} (A)	I _r /I _n	I _{max} (A)	I _r /I _n	I _{max} (A)	I _r /I _n	I _{max} (A)	I _r /I _n
DMX ³ 2500	630	1	630	1	630	1	630	1	630	1
	800	1	800	1	800	1	800	1	800	1
	1000	1	1000	1	1000	1	1000	1	1000	1
	1250	1	1250	1	1250	1	1250	1	1250	1
	1600	1	1600	1	1600	1	1600	1	1600	1
	2000	1	2000	1	1960	0,98	1920	0,96	1875	0,94
DMX ³ 4000	2500	1	2400	0,96	2250	0,9	2100	0,84	1950	0,78
	3200	1	3200	1	3200	1	3072	0,96	2880	0,9
DMX ³ 6300	4000	1	3760	0,94	3440	0,86	3200	0,8	2960	0,74
	5000	1	5000	1	5000	1	5000	1	5000	1
	6300	1	6174	0,98	5985	0,95	5796	0,92	5292	0,84

Variación en función de la altitud

Interruptor automático abierto	DMX ³ 2500, 4000 y 6300			
Altitud H (m)	< 2000	3000	4000	5000
Intensidad nominal (a 40 °C) I _n (A)	I _n	0,98 × I _n	0,94 × I _n	0,90 × I _n
Tensión nominal U _e (V)	690	600	500	440
Tensión nominal de aislamiento U _i (V)	1000	900	750	600

Secciones mínimas de las barras de conexión

Talla 1 fijo y seccionable

I _n (A)	Barras verticales (mm)	Barras horizontales (mm)
630	50 × 10	60 × 10
800	60 × 10	60 × 10
1000	80 × 10	80 × 10
1250	80 × 10	2 × 60 × 10
1600	2 × 60 × 10	2 × 80 × 10
2000	2 × 80 × 10	3 × 80 × 10
2500	3 × 80 × 10	3 × 80 × 10

Nota: esta tabla únicamente debe usarse como ayuda para la elección de los productos. A causa de la gran diversidad de configuraciones y de sus condiciones de funcionamiento, siempre debe verificarse la solución escogida.

Talla 2 fijo y seccionable

I _n (A)	Barras verticales (mm)	Barras horizontales (mm)
630	1 × 40 × 10 o 2 × 40 × 5	2 × 40 × 5
800	1 × 50 × 10 o 2 × 50 × 5	2 × 50 × 5
1000	1 × 50 × 10 o 2 × 50 × 5	2 × 60 × 5
1250	2 × 60 × 5	2 × 80 × 5
1600	2 × 80 × 5	2 × 50 × 10
2000	2 × 50 × 10	2 × 60 × 10
2500	3 × 50 × 10	3 × 60 × 10
3200	3 × 100 × 10	4 × 80 × 10
4000	4 × 100 × 10	5 × 100 × 10

Nota: esta tabla únicamente debe usarse como ayuda para la elección de los productos. A causa de la gran diversidad de configuraciones y de sus condiciones de funcionamiento, siempre debe verificarse la solución escogida.

Talla 3 fijo y seccionable

I _n (A)	Barras verticales (mm)	Barras horizontales (mm)
5000	6 × 100 × 10	6 × 100 × 10
6300	7 × 100 × 10	7 × 100 × 10

Nota: esta tabla únicamente debe usarse como ayuda para la elección de los productos. A causa de la gran diversidad de configuraciones y de sus condiciones de funcionamiento, siempre debe verificarse la solución escogida.

Descubra la nueva gama DPX³ en legrand.es



APARATOS	DPX ³ 160 magnetotermico (pág. 50)				DPX ³ 250 magnetotermico (pág. 52)				DPX ³ 250 electronico (pág. 53)							
Montaje	Sobre perfil o placa				Sobre perfil o placa				Sobre perfil o placa							
Poder de corte (kA) (NF EN/IEC 60947-2)	16 kA	25 kA	36 kA	50 kA	25 kA	36 kA	50 kA	70 kA	25 kA	36 kA	50 kA	70 kA				
380/415 V~	16	25	36	50	25	36	50	70	25	36	50	70				
220/240 V~	25	35	50	65	40	60	100	100	40	60	100	100				
Poder de corte en servicio Ics (% Icu)	100	100	100	100	100	100	100	100	100	100	100	100				
Características de funcionamiento																
Frecuencia nominal	50/60 Hz															
Tensión nominal máxima de funcionamiento	690 V (500 V con dif.)				690 V (500 V con dif.)				690 V (500 V con dif.)							
Categoría de utilización	A				A				A							
Ajuste protección magnetotérmica																
	Térmica	0,8 a 1 I _n				0,8 a 1 I _n				-						
	Magnética	10 I _n				5 a 10 I _n				-						
Ajuste protección electrónica																
	-				-				I _r : 0,4 a 1 I _n I _{sd} : 1,5 a 10 I _r							
Secciones máximas admisibles																
Cables rígidos	120 mm ²				185 mm ²				185 mm ²							
Cables flexibles	95 mm ²				150 mm ²				150 mm ²							
Barras de cobre/terminales anchura	18 mm				25 mm ⁽¹⁾				25 mm ⁽¹⁾							
Pares de apriete	8 Nm				10 Nm				10 Nm							
Intensidad nominal (I_n) a 40 °C (A)																
I _n (A)	16	25	40	63	80	100	125	160	100	160	200	250	40	100	160	250
Fase	16	25	40	63	80	100	125	160	100	160	200	250	40	100	160	250
N	16	25	40	63	80	100	125	160	100	160	200	250	40	100	160	250
N/2	-	-	-	-	-	-	63	100	-	-	-	160	-	-	-	-
Umbral magnético (I_m) (A)⁽²⁾ de los DPX³																
I _m (A)	Fijo								Regulable				Regulable			
	16	25	40	63	80	100	125	160	100	160	200	250	-			
	400	400	400	630	800	1000	1250	1600	125-250	200-400	315-630	500-1000	-			
	400	400	400	630	800	1000	1250	1600	125-250	200-400	315-630	500-1000	-			
N/2	-	-	-	-	-	-	-	-	-	-	-	-	-			
Resistencia (ciclos)																
Eléctrica	8000				8000				8000							
Mecánica	25000				20000				20000							
Diferencial electrónico																
Tipo	Sin o integrado				Sin o integrado				Sin o integrado							

1. Solo barras de cobre.

2. Intensidad de disparo para 50/60 Hz - Para corriente continua, multiplíquese por 1,5.

DPX³

características técnicas



DPX ³ 630 magnetotérmico (pág. 58)					DPX ³ 630 electrónico (pág. 58)					DPX ³ 1600 magnetotérmico (pág. 60)					DPX ³ 1600 electrónico (pág. 60)				
Sobre placa					Sobre placa					Sobre placa					Sobre placa				
36 kA					36 kA 50 kA 70 kA 100 kA					50 kA					36 kA 50 kA 70 kA 100 kA				
36					36 50 70 100					50					36 50 70 100				
70					70 100 120 170					100					70 100 120 170				
100					100 100 100 100					100					100 100 100 70				
50/60 Hz																			
690 V~					690 V~					690 V~					690 V~				
A					A					A					B				
0,8 a 1 I _n					0,8 a 1 I _n					0,8 a 1 I _n					-				
5 a 10 I _n					5 a 10 I _n					5 a 10 I _n					-				
					S2 Sg										S2 Sg				
					I _r = 0.4 - 1 x I _n										I _r = 0.4 - 1 x I _n				
					t _r = 3-30 s										t _r = 3-30 s				
					I _{sd} = 1.5 - 10 I _r										I _{sd} = 1.5 - 10 I _r				
					t _{sd} (I=K) = 0-500 ms										t _{sd} (I=K) = 0-500 ms				
					t _{sd} (I ² t=K) = 0-500 ms										t _{sd} (I ² t=K) = 0-500 ms				
					I _g = 0.2 - 1 x I _n										I _g = 0.2 - 1 x I _n				
					t _g = 0.1 - 1 s										t _g = 0.1 - 1 s				
300 mm ² o 2 x 240 mm ²					300 mm ² o 2 x 240 mm ²					2 o 4 x 240 mm ²					2 o 4 x 240 mm ²				
240 mm ² o 2 x 185 mm ²					240 mm ² o 2 x 185 mm ²					2 o 4 x 185 mm ²					2 o 4 x 185 mm ²				
32 mm					32 mm					50 mm					50 mm				
15 Nm										20 Nm									
250	320	400	500	630	250	400	630	630	800	1000	1250	630	800	1000	1250	1600			
250	320	400	500	630	250	400	630	630	800	1000	1250	630	800	1000	1250	1600			
250	320	400	500	630	0 - 50 - 100 % del valor de la fase			630	800	1000	1250	0 - 50 - 100 % del valor de la fase							
-	250	250	250	320	-			-	-	-	-	-							
Regulable																			
250	320	400	500	630	-			500	630	800	1000	1250	-						
1250 - 2500	1600 - 3200	2000 - 4000	2500 - 5000	3150 - 6300	-			2500 - 5000	3150 - 6300	4000 - 8000	5000 - 10000	6250 - 12500	-						
1250 - 2500	1600 - 3200	2000 - 4000	2500 - 5000	3150 - 6300	-			2500 - 5000	3150 - 6300	4000 - 8000	5000 - 10000	6250 - 12500	-						
-	1000 - 2000	1250 - 2500	1600 - 2500	2000 - 4000	-			-	-	-	-	-	-						
5000					5000					4000					4000				
10000					20000					10000					10000				
Inferior					Inferior					-					-				

INTERRUPTORES AUTOMÁTICOS DPX³ 160 y DPX³ 250



DPX³ 160 magnetotérmicos interruptores automáticos en caja moldeada de 16 a 160 A

Todo integrado

La función diferencial, el relé magnetotérmico o electrónico, la medida...
 Todo se puede integrar dentro de una misma caja



■ **2 tallas de caja**
 Únicamente, calibres de 16 a 250 A, poder de corte de 16 a 70 kA



■ **Versión electrónica**
 A partir de 40 A, con o sin función de medida integrada



■ **Dispositivo diferencial**
 Integrado (sin bloque externo)

▼
 ■ **Manuales o motorizados, montaje muy simple**



4 200 00

4 200 10

Características técnicas y curvas de funcionamiento: pág. 69
 Dimensiones: pág. 64

Se montan en un perfil o en placa dentro de las cajas y los armarios XL^{3*}.
 Garantizan el corte, el mando, el seccionamiento y la protección de las líneas eléctricas de baja tensión. Ejecución fija conexión anterior. Se suministran con bornas de conexión de 70 mm². Admiten los accesorios y los auxiliares comunes DPX³ (pág. 56). Son conformes a la norma UNE-EN 60947-2.

Emb.	Ref.			Interruptores automáticos magnetotérmicos
	3P	4P	3P+N/2	
				Térmico regulable de 0,8 a 1 In. Magnético fijo: 400 A de 16 a 40 A, 10 In de 63 a 160 A.
				In (A)
				Poder de corte Icu 16 kA (400 V~)
1	4 200 00	4 200 10		16
1	4 200 01	4 200 11		25
1	4 200 02	4 200 12		40
1	4 200 03	4 200 13		63
1	4 200 04	4 200 14		80
1	4 200 05	4 200 15		100
1	4 200 06	4 200 16	4 207 34	125
1	4 200 07	4 200 17	4 207 36	160
				Poder de corte Icu 25 kA (400 V~)
1	4 200 40	4 200 50		16
1	4 200 41	4 200 51		25
1	4 200 42	4 200 52		40
1	4 200 43	4 200 53		63
1	4 200 44	4 200 54		80
1	4 200 45	4 200 55		100
1	4 200 46	4 200 56	4 207 38	125
1	4 200 47	4 200 57	4 207 40	160
				Poder de corte Icu 36 kA (400 V~)
1	4 200 80	4 200 90		16
1	4 200 81	4 200 91		25
1	4 200 82	4 200 92		40
1	4 200 83	4 200 93		63
1	4 200 84	4 200 94		80
1	4 200 85	4 200 95		100
1	4 200 86	4 200 96	4 207 42	125
1	4 200 87	4 200 97	4 207 44	160
				Poder de corte Icu 50 kA (400 V~)
1	4 201 20	4 201 30		16
1	4 201 21	4 201 31		25
1	4 201 22	4 201 32		40
1	4 201 23	4 201 33		63
1	4 201 24	4 201 34		80
1	4 201 25	4 201 35		100
1	4 201 26	4 201 36	4 207 46	125
1	4 201 27	4 201 37	4 207 48	160

* Utilizar los adaptadores de la página siguiente.

DPX³ 160 magnetotérmicos diferenciales

interruptores automáticos en caja moldeada de 16 a 160 A



4 200 37



4 201 57

Características técnicas y curvas de funcionamiento: pág. 69
Dimensiones: pág. 64

Se montan en un perfil o en placa dentro de las cajas y los armarios XL³*. Garantizan el corte, el mando, el seccionamiento y la protección de las líneas eléctricas de baja tensión. Ejecución fija conexión anterior. Se suministran con bornas de conexión de 70 mm². Admiten los accesorios y los auxiliares comunes DPX³ (pág. 56). Son conformes a la norma UNE-EN 60947-2.

Emb.	Ref.	Interruptores automáticos magnetotérmicos diferenciales
		Térmico regulable de 0,8 a 1 In. Magnético fijo: 400 A de 16 a 40 A, 10 In de 63 a 160 A. Diferencial electrónico integrado con pantalla LCD. Sensibilidad regulable: 0,03 - 0,3 - 1 - 3 A. Disparo regulable: 0 - 0,3 - 1 - 3 s. (0 s solo con sensibilidad 0,03 A).
		In (A)
		Poder de corte Icu 16 kA (400 V~)
1	4 200 30	16
1	4 200 31	25
1	4 200 32	40
1	4 200 33	63
1	4 200 34	80
1	4 200 35	100
1	4 207 35	125
1	4 207 37	160
		Poder de corte Icu 25 kA (400 V~)
1	4 200 70	16
1	4 200 71	25
1	4 200 72	40
1	4 200 73	63
1	4 200 74	80
1	4 200 75	100
1	4 207 39	125
1	4 207 41	160
		Poder de corte Icu 36 kA (400 V~)
1	4 201 10	16
1	4 201 11	25
1	4 201 12	40
1	4 201 13	63
1	4 201 14	80
1	4 201 15	100
1	4 207 43	125
1	4 207 45	160
		Poder de corte Icu 50 kA (400 V~)
1	4 201 50	16
1	4 201 51	25
1	4 201 52	40
1	4 201 53	63
1	4 201 54	80
1	4 201 55	100
1	4 207 47	125
1	4 207 49	160

DPX³ 160 magnetotérmicos

versión extraíble y accesorios



4 210 40



4 210 27



4 210 36

Emb.	Ref.	Versión extraíble
		Un DPX ³ versión extraíble es un DPX ³ fijo equipado con una base.
		Bases
		Bases con conexión anterior o posterior.
1	4 210 40	Para DPX ³ 3P.
1	4 210 41	Para DPX ³ 4P con o sin diferencial.
		Conectores para auxiliares
1	4 210 44	Bloque de contacto.
		Accesorios de conexión
		Bornas de gran capacidad
		Para cable Cu/Al flexible 1 x 120 mm ² o rígido 1 x 150 mm ² y pletinas o terminales 18 mm.
1	4 210 26	Juego de 3 bornas.
1	4 210 27	Juego de 4 bornas.
		Tabiques de separación
1	4 210 70	12 juegos de 3 tabiques aislantes.
		Bornas con tornillo para terminales
1	4 210 28	Juego de 3 bornas.
1	4 210 29	Juego de 4 bornas.
		Espaciadores
		Para pletinas o terminales.
1	4 210 32	Para DPX ³ 3P.
1	4 210 33	Para DPX ³ 4P.
		Conexión posterior
		Planas orientables.
1	4 210 36	Juego de 3 tomas posteriores.
1	4 210 37	Juego de 4 tomas posteriores.
		Borna de repartición 160 A
1	0 048 67	Borna 6 salidas de 25 mm ² .
		Cubrebornas precintables
		Para conexión anterior
1	4 210 54	Para DPX ³ 3P.
1	4 210 55	Para DPX ³ 4P.
		Para conexión posterior
1	4 210 50	Para DPX ³ 3P.
1	4 210 51	Para DPX ³ 4P.
		Adaptadores para montaje en perfil o placa
		Permiten instalar el DPX ³ en un perfil o en una placa fija.
1	4 210 71	Para DPX ³ 160.
1	4 210 73	Para DPX ³ 160 diferencial.
1	4 210 68	Para todos los DPX ³ 160 con mando motorizado lateral.

Equipos de montaje en XL³ 400 pág. 229
Equipos de montaje en XL³ 800 pág. 242
Equipos de montaje en XL³ 4000 pág. 253
Accesorios comunes pág. 56

* Utilizar los adaptadores de la columna derecha.

DPX³ 250 magnetotérmicos

interruptores automáticos en caja moldeada de 100 a 250 A



4 202 05

4 202 25

Características técnicas y curvas de funcionamiento: pág. 69
Dimensiones: pág. 65

Se montan en un perfil o en placa dentro de las cajas y los armarios XL³ mediante los adaptadores de la página 55.

Garantizan el corte, el mando, el seccionamiento y la protección de las líneas eléctricas de baja tensión.

Ejecución fija conexión anterior.

Se suministran con tabiques de separación y conexión por terminal.

Admiten los accesorios y los auxiliares comunes DPX³ (pág. 56).

Son conformes a la norma UNE-EN 60947-2.

Emb.	Ref.			Interrupidores automáticos magnetotérmicos
	3P	4P	3P+N/2	
				Térmico regulable de 0,8 a 1 In. Magnético regulable de 5 a 10 In.
				In (A)
				Poder de corte Icu 25 kA (400 V~)
1	4 202 05	4 202 15		100
1	4 202 07	4 202 17		160
1	4 202 08	4 202 18		200
1	4 202 09	4 202 19	4 207 50	250
				Poder de corte Icu 36 kA (400 V~)
1	4 202 35	4 202 45		100
1	4 202 37	4 202 47		160
1	4 202 38	4 202 48		200
1	4 202 39	4 202 49	4 207 52	250
				Poder de corte Icu 50 kA (400 V~)
1	4 202 65	4 202 75		100
1	4 202 67	4 202 77		160
1	4 202 68	4 202 78		200
1	4 202 69	4 202 79	4 207 54	250
				Poder de corte Icu 70 kA (400 V~)
1	4 206 05	4 206 15		100
1	4 206 07	4 206 17		160
1	4 206 08	4 206 18		200
1	4 206 09	4 206 19	4 207 56	250

Emb.	Ref.		Interrupidores automáticos magnetotérmicos diferenciales
	3P+N/2	4P	
			Térmico regulable de 0,8 a 1 In. Magnético regulable de 5 a 10 In. Diferencial electrónico integrado con pantalla LCD. Sensibilidad regulable: 0,03 - 0,3 - 1 - 3 A. Disparo regulable: 0 - 0,3 - 1 - 3 s (0 s solo con sensibilidad 0,03 A).
			In (A)
			Poder de corte Icu 25 kA (400 V~)
1		4 202 25	100
1		4 202 27	160
1		4 202 28	200
1	4 207 51	4 202 29	250
			Poder de corte Icu 36 kA (400 V~)
1		4 202 55	100
1		4 202 57	160
1		4 202 58	200
1	4 207 53	4 202 59	250
			Poder de corte Icu 50 kA (400 V~)
1		4 202 85	100
1		4 202 87	160
1		4 202 88	200
1	4 207 55	4 202 89	250
			Poder de corte Icu 70 kA (400 V~)
1		4 206 25	100
1		4 206 27	160
1		4 206 28	200
1	4 207 57	4 206 29	250

Equipos de montaje en XL³ 400 pág. 229
Equipos de montaje en XL³ 800 pág. 242
Equipos de montaje en XL³ 4000 pág. 253
Accesorios comunes pág. 56

DPX³ 250 electrónicos

interruptores automáticos en caja moldeada de 40 a 250 A



4 203 69

4 206 49

Características técnicas y curvas de funcionamiento: pág. 69
Dimensiones: pág. 65

Se montan en un perfil o en placa dentro de las cajas y los armarios XL³ mediante los adaptadores de la página 55.

Garantizan el corte, el mando, el seccionamiento y la protección de las líneas eléctricas de baja tensión.

Ejecución fija conexión anterior.

Se suministran con tabiques de separación y conexión por terminal.

Admiten los accesorios y los auxiliares comunes DPX³ (pág. 56).

Son conformes a la norma UNE-EN 60947-2.

Emb.	Ref.		
			Interruptores automáticos electrónicos
			Protección contra sobrecargas: I _r regulable de 0,4 a 1 In. T _r regulable de 3 a 15 s. Protección contra cortocircuitos: I _{sd} regulable de 1,5 a 10 I _r . T _{sd} regulable de 0 a 0,5 s.
	3P	4P	In (A)
			Poder de corte I_{cu} 25 kA (400 V_~)
1	4 203 02	4 203 12	40
1	4 203 05	4 203 15	100
1	4 203 07	4 203 17	160
1	4 203 09	4 203 19	250
			Poder de corte I_{cu} 36 kA (400 V_~)
1	4 203 32	4 203 42	40
1	4 203 35	4 203 45	100
1	4 203 37	4 203 47	160
1	4 203 39	4 203 49	250
			Poder de corte I_{cu} 50 kA (400 V_~)
1	4 203 62	4 203 72	40
1	4 203 65	4 203 75	100
1	4 203 67	4 203 77	160
1	4 203 69	4 203 79	250
			Poder de corte I_{cu} 70 kA (400 V_~)
1	4 206 35	4 206 45	40
1	4 206 37	4 206 47	100
1	4 206 38	4 206 48	160
1	4 206 39	4 206 49	250

Emb.	Ref.		
			Interruptores automáticos electrónicos con unidad de medida
			Protección contra sobrecargas: I _r regulable de 0,4 a 1 In. T _r regulable de 3 a 15 s. Protección contra cortocircuitos: I _{sd} regulable de 1,5 a 10 I _r . T _{sd} regulable de 0 a 0,5 s. Unidad de medida integrada con pantalla. LCD: intensidades, tensiones, frecuencia, potencia, energía y armónicos.
	3P	4P	In (A)
			Poder de corte I_{cu} 25 kA (400 V_~)
1	4 204 02	4 204 12	40
1	4 204 05	4 204 15	100
1	4 204 07	4 204 17	160
1	4 204 09	4 204 19	250
			Poder de corte I_{cu} 36 kA (400 V_~)
1	4 204 32	4 204 42	40
1	4 204 35	4 204 45	100
1	4 204 37	4 204 47	160
1	4 204 39	4 204 49	250
			Poder de corte I_{cu} 50 kA (400 V_~)
1	4 204 62	4 204 72	40
1	4 204 65	4 204 75	100
1	4 204 67	4 204 77	160
1	4 204 69	4 204 79	250
			Poder de corte I_{cu} 70 kA (400 V_~)
1	4 206 65	4 206 75	40
1	4 206 67	4 206 77	100
1	4 206 68	4 206 78	160
1	4 206 69	4 206 79	250

Equipos de montaje en XL³ 400 pág. 229
Equipos de montaje en XL³ 800 pág. 242
Equipos de montaje en XL³ 4000 pág. 253
Accesorios comunes pág. 56

DPX³ 250 electrónicos diferenciales

interruptores automáticos en caja moldeada de 40 a 250 A



4 203 25

Características técnicas y curvas de funcionamiento: pág. 69
Dimensiones: pág. 65

Se montan en un perfil o en placa dentro de las cajas y los armarios XL³ mediante los adaptadores de la página 55.

Garantizan el corte, el mando, el seccionamiento y la protección de las líneas eléctricas de baja tensión.

Ejecución fija conexión anterior.

Se suministran con tabiques de separación y conexión por terminal.

Admiten los accesorios y los auxiliares comunes DPX³ (pág. 56).

Son conformes a la norma UNE-EN 60947-2.

Emb.	Ref.	Interruptores automáticos diferenciales
		Protección contra sobrecargas: I _r regulable de 0,4 a 1 In. Tr regulable de 3 a 15 s. Protección contra cortocircuitos: I _{sd} regulable de 1,5 a 10 Ir. T _{sd} regulable de 0 a 0,5 s. Diferencial electrónico integrado con pantalla LCD. Sensibilidad regulable: 0,03 - 0,3 - 1 - 3 A. Disparo regulable: 0 - 0,3 - 1 - 3 s. (0 s solo con sensibilidad 0,03 A).
	4P	In (A)
		Poder de corte I_{cu} 25 kA (400 V\sim)
1	4 203 22	40
1	4 203 25	100
1	4 203 27	160
1	4 203 29	250
		Poder de corte I_{cu} 36 kA (400 V\sim)
1	4 203 52	40
1	4 203 55	100
1	4 203 57	160
1	4 203 59	250
		Poder de corte I_{cu} 50 kA (400 V\sim)
1	4 203 82	40
1	4 203 85	100
1	4 203 87	160
1	4 203 89	250
		Poder de corte I_{cu} 70 kA (400 V\sim)
1	4 206 55	40
1	4 206 57	100
1	4 206 58	160
1	4 206 59	250

Emb.	Ref.	Interruptores automáticos diferenciales con unidad de medida
		Protección contra sobrecargas: I _r regulable de 0,4 a 1 In. Tr regulable de 3 a 15 s. Protección contra cortocircuitos: I _{sd} regulable de 1,5 a 10 Ir. T _{sd} regulable de 0 a 0,5 s. Diferencial electrónico integrado con pantalla LCD. Sensibilidad regulable: 0,03 - 0,3 - 1 - 3 A. Disparo regulable: 0 - 0,3 - 1 - 3 s. (0 s solo con sensibilidad 0,03 A). Unidad de medida integrada con pantalla LCD: intensidades, tensiones, frecuencia, potencia, energía y armónicos.
	4P	In (A)
		Poder de corte I_{cu} 25 kA (400 V\sim)
1	4 204 22	40
1	4 204 25	100
1	4 204 27	160
1	4 204 29	250
		Poder de corte I_{cu} 36 kA (400 V\sim)
1	4 204 52	40
1	4 204 55	100
1	4 204 57	160
1	4 204 59	250
		Poder de corte I_{cu} 50 kA (400 V\sim)
1	4 204 82	40
1	4 204 85	100
1	4 204 87	160
1	4 204 89	250
		Poder de corte I_{cu} 70 kA (400 V\sim)
1	4 206 85	40
1	4 206 87	100
1	4 206 88	160
1	4 206 89	250

Equipos de montaje en XL³ 400 pág. 229
Equipos de montaje en XL³ 800 pág. 242
Equipos de montaje en XL³ 4000 pág. 253
Accesorios comunes pág. 56

DPX³ 250

versión extraíble y accesorios



Emb.	Ref.	Descripción
Versión extraíble		
Un DPX ³ versión extraíble es un DPX ³ fijo equipado con una base.		
Bases		
Bases con conexión anterior o posterior.		
1	4 210 42	Para DPX ³ 3P.
1	4 210 43	Para DPX ³ 4P con o sin diferencial.
Conectores para auxiliares		
1	4 210 44	Bloque de contactos.
Accesorios de conexión		
Bornas de conexión		
Para cable Cu/Al flexible 1 × 120 mm ² o rígido 1 × 150 mm ² y pletinas o terminales 25 × 8 mm.		
1	4 210 30	Juego de 3 bornas.
1	4 210 31	Juego de 4 bornas.
Tabiques de separación		
1	4 210 70	12 juegos de 3 tabiques aislantes.
Espaciadores		
Para pletinas o terminales.		
1	4 210 34	Para DPX ³ 3P.
1	4 210 35	Para DPX ³ 4P.
Conexión posterior		
Planas orientables.		
1	4 210 38	Juego de 3 tomas posteriores.
1	4 210 39	Juego de 4 tomas posteriores.
Borna de repartición		
1	0 048 68	Borna 4 salidas de 35 mm ² y 2 de 25 mm ² .
Cubrebornas precintables		
Para conexión anterior		
1	4 210 56	Para DPX ³ 3P.
1	4 210 57	Para DPX ³ 4P.
Para conexión posterior		
1	4 210 52	Para DPX ³ 3P.
1	4 210 53	Para DPX ³ 4P.
Adaptadores para montaje en perfil o placa		
Permiten instalar el DPX ³ en un perfil o en una placa fija.		
1	4 210 72	Para DPX ³ 250.
1	4 210 74	Para DPX ³ 250 diferencial.
1	4 210 69	Para todos los DPX ³ 250 con mando motorizado lateral.

DPX³ 250, 630 y 1600

alimentación y supervisión



Emb.	Ref.	Descripción
Alimentación auxiliar para DPX³		
Permite la alimentación de las unidades electrónicas de los DPX ³ cuando el interruptor está abierto o cuando la corriente que fluye a través de él es insuficiente.		
1	4 210 83	Tensión de entrada 24 V \sim /=. 2 módulos. Salida 250 mA: permite la alimentación de varios automáticos. Consumo: – DPX ³ magnetotérmicos diferenciales: 42 mA. – DPX ³ electrónicos: 30 mA. – DPX ³ electrónicos con medida: 54 mA. – DPX ³ electrónicos diferenciales: 54 mA. – DPX ³ electrónicos diferenciales con medida: 54 mA. – DPX ³ electrónico: 30 mA.
Supervisión		
Interface de comunicación Modbus en RS485		
1	4 210 75	Permite conectar los DPX ³ electrónicos y el BDA con medida en una red de comunicación Modbus RS485. Todas las informaciones gestionadas por la tarjeta electrónica del interruptor será compartida en la red Modbus. Dimensiones: 2 módulos DIN. Alimentación: 24 V \sim /=. Conexión RS 485 (2 hilos). Dirección, velocidad y codificación modificable con kit configurador. Ref. 359K
1	0 035 67	Alimentador modular Para BUS/SCS. 240 V \sim 27 V = -0,6 A. 2 módulos.
Servidores web		
Permiten la consulta a distancia, mediante un navegador web en un PC, smartphones tipo iPhone o Android, pantallas web, tabletas tipo iPad o Archos, etc., de los valores recogidos en los contadores de energía y las centrales de medida, así como su historial.		
1	4 149 48	Para 32 contadores de impulsos o 32 direcciones Modbus.
1	4 149 49	Para 255 contadores de impulsos o 255 direcciones Modbus.
Software		
Permiten visualizar los valores recogidos en los contadores de energía y las centrales de medida, así como su historial desde un PC conectado a la red.		
1	4 149 38	Para 32 contadores de impulsos o 32 direcciones Modbus.
1	4 149 39	Para 255 contadores de impulsos o 255 direcciones Modbus.
Pantalla táctil trescuadro		
1	0 261 56	Permite visualizar la información proveniente de los diferentes aparatos de protección: DX ³ , DPX ³ , DMX ³ o EDMX ³ . Puede gestionar hasta 9 aparatos. Alimentación: 18 - 30 V =. Conexión IP. Se monta sobre puerta o panel frontal. Dimensiones corte: 92 × 92 mm.

DPX³ 160/250

accesorios y auxiliares comunes



4 210 00 4 210 10 4 210 22 4 210 16 4 210 58 (inversor de redes)

Dimensiones: pág. 66

Emb.	Ref.	Inversores de redes
		Pletina para el montaje en perfil y el interbloqueo de 2 DPX ³ . Permite confeccionar un inversor de redes con 2 DPX ³ 160, 2 DPX ³ 250 o 1 DPX ³ 160 y 1 DPX ³ 250.
1	4 210 58	Para inversor de redes DPX ³ versión fija.
1	4 210 59	Para inversor de redes DPX ³ versión extraíble.

Emb.	Ref.	Mandos rotativos
		Mandos rotativos directos
1	4 210 00	Mando estándar para DPX ³ magnetotérmicos sin diferencial.
1	4 210 01	Mando estándar para DPX ³ diferenciales y electrónicos.
1	4 210 02	Mando de emergencia para DPX ³ magnetotérmicos sin diferencial.
1	4 210 03	Mando de emergencia para DPX ³ diferenciales y electrónicos.
		Mandos rotativos prolongados sobre puerta Para DPX ³ todas las versiones.
1	4 210 04	Mando estándar.
1	4 210 05	Mando de emergencia.
		Accesorios de bloqueo para mandos rotativos
1	4 210 06	Bombín y llave plana nº ABA90GEL6149 para mandos directos.
1	4 210 07	Bombín y llave estrella nº HBA90GPS6149 para mandos directos.
1	4 210 08	Bombín y llave plana nº ABA90GEL6149 para mandos prolongados.
1	4 210 09	Bombín y llave estrella nº HBA90GPS6149 para mandos prolongados.
1	4 228 00*	Bombín y llave Ronis EL43525 para mandos directos
1	4 228 01*	Bombín y llave Ronis EL43363 para mandos directos
1	4 228 02*	Bombín y llave Ronis EL43525 para mandos prolongados
1	4 228 03*	Bombín y llave Ronis EL43363 para mandos prolongados

Emb.	Ref.	Mandos motorizados
		Motor de 24 a 230 V~ y =
1	4 210 60	Montaje lateral.
1	4 210 61	Montaje frontal.
		Accesorios de bloqueo para mandos motorizados Cerraduras Ronis RBA90GEL3149. Cerraduras Profalux PBA90GPS3149.
1	4 210 62	Cerradura Ronis para mandos frontales.
1	4 210 63	Cerradura Profalux para mandos frontales.
1	4 210 64	Bloqueo para mandos frontales.
1	4 210 65	Cerradura Ronis para mandos laterales.
1	4 210 66	Cerradura Profalux para mandos laterales.
1	4 210 67	Bloqueo para mandos laterales.

Emb.	Ref.	Accesorios de bloqueo
1	4 210 49	Candado para bloqueo en posición "abierto".
1	4 210 45	Cerradura Ronis RBA90GEL3149 para bases versión extraíble.
1	4 210 46	Cerradura Profalux PBA90GPS3149 para bases versión extraíble.
1	4 210 47	Bloqueo para bases versión extraíble.

* Cerraduras con la misma llave

Emb.	Ref.	Auxiliares
		Contactos auxiliares
1	4 210 10	Contacto auxiliar 1 NC - 1 NA para mando rotativo.
1	4 210 11	Contacto auxiliar o señal de defecto.
1	4 210 48	Contacto interruptor automático insertado para versión extraíble.
		Bobina de disparo a emisión
1	4 210 12	12 V~ y =.
1	4 210 13	24 V~ y =.
1	4 210 14	48 V~ y =.
1	4 210 15	100-130 V~.
1	4 210 16	200-277 V~.
1	4 210 17	380-480 V~.
		Bobina de disparo de mínima tensión
1	4 210 18	12 V~ y =.
1	4 210 19	24 V~ y =.
1	4 210 20	48 V~ y =.
1	4 210 21	110-130 V~ y 110 V=.
1	4 210 22	200-240 V~.
1	4 210 23	277 V~.
1	4 210 24	380-415 V~.
1	4 210 25	440-480 V~.

Número de auxiliares por aparato DPX³

	DPX ³ 160/250			
	3P	4P	4P dif.	
Contacto auxiliar (CA)	1	1	1	
Señal de defecto (SD)	1	1	1	
Bobina de disparo a emisión (ET)		2	1	0
Bobina de disparo de mínima tensión (MT)	1	0	1	1

DPX³ 160/250

principios de montaje

Montaje de auxiliares

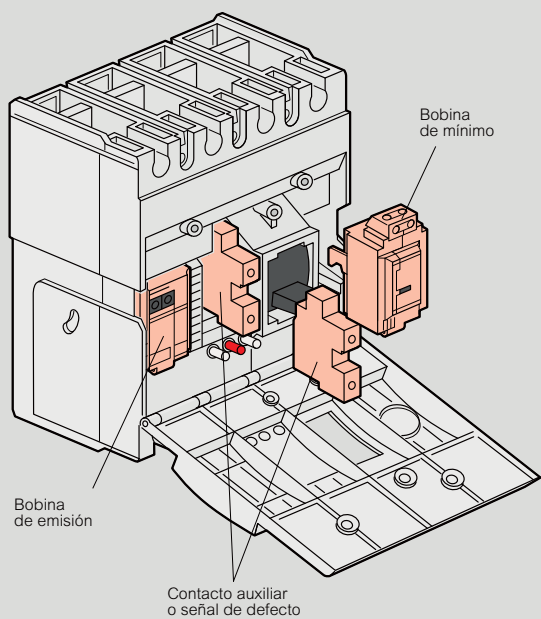

Mando rotativo

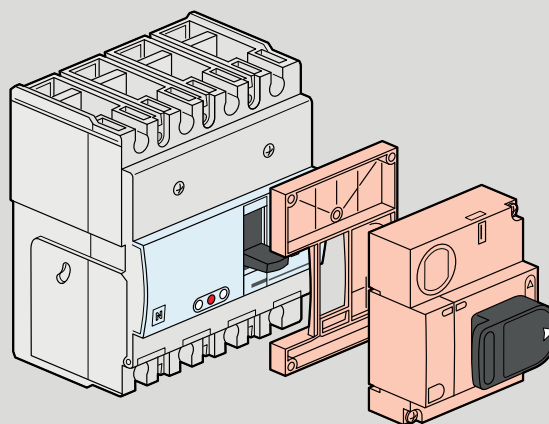

Versión extraíble

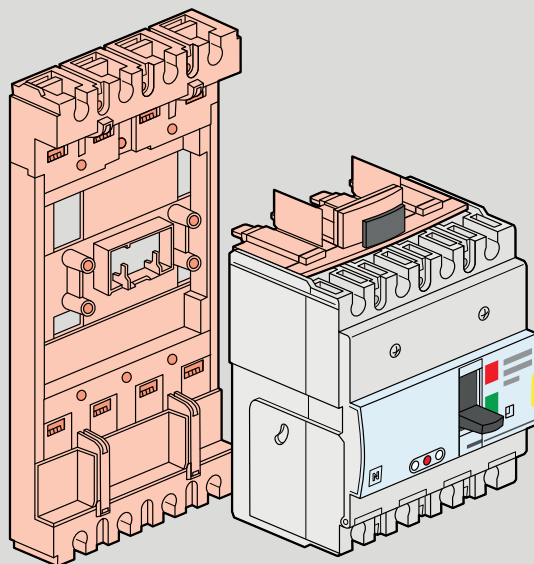

Mando motorizado lateral

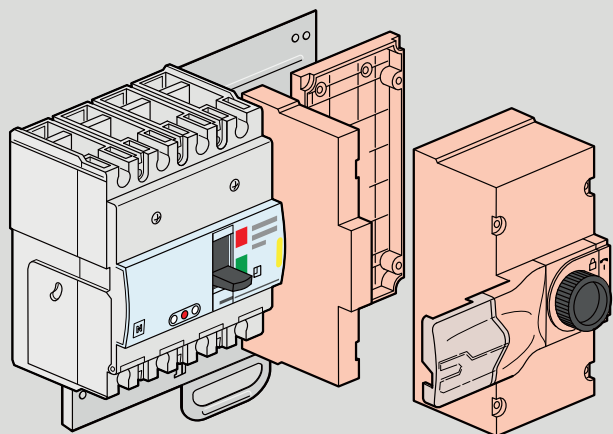

Mando motorizado frontal

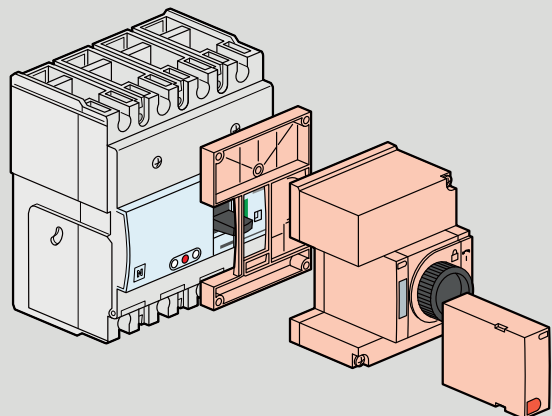

Inversor de redes

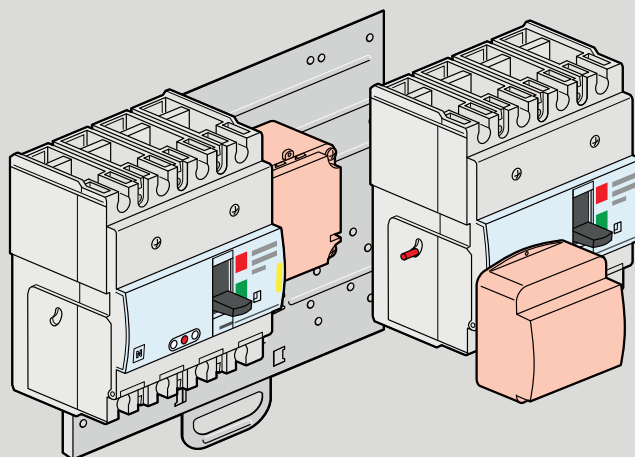

DPX³ 630

interruptores automáticos en caja moldeada de 250 a 630 A



4 220 07

Dimensiones: pág. 67

Conforme a la norma UNE-EN 60947-2 / UNE-EN 60947-3.
Ejecución fija, conexión anterior. Equipados con portaetiquetas.
Tensión nominal 690 V \sim , 50 /60 Hz.



4 220 66

Dimensiones: pág. 67

Conforme a la norma UNE-EN 60947-2 / UNE-EN 60947-3.
Ejecución fija, conexión anterior. Equipados con portaetiquetas.
Tensión nominal 690 V \sim , 50 /60 Hz.
Regulación de protección instantánea. Indicador de funcionamiento.
Conector para unidad de test. Selectividad dinámica y lógica.
Versión 4P: neutro regulable.

Emb.	Ref.		Magnetotérmicos
			DPX³ 630 - 36 kA Térmico regulable 0,8 ÷ 1 In. Magnético regulable 5 ÷ 10 In. Poder de corte Icu: 36 kA (400/415 V \sim).
	3P	4P	In (A)
1	4 220 00	4 220 05	250
1	4 220 01	4 220 06	320
1	4 220 02	4 220 07	400
1	4 220 03	4 220 08	500
1	4 220 04	4 220 09	630
	3P+ N/2		
1	4 220 10		320
1	4 220 11		400
1	4 220 12		500
1	4 220 13		630

Emb.	Ref.		Bloque diferencial electrónico
			Se asocian a DPX ³ 630 y DPX-I 630. Sensibilidad regulable a 0,03/0,3/1/3 A. Retardo regulable a 0/0,3/1/3 seg. Botón test y botón rearme. Contacto de señalización a distancia de fallo diferencial. Conmutador de test (aislamiento de la instalación). 230-500 V, 50/60 Hz. Clase A
	Montaje inferior		
	3P	4P	In (A)
1	0 260 60	0 260 61	400
1	0 260 64	0 260 65	630

Emb.	Ref.		Electrónicos S2
			Ir: regulable de 0,4 a 1 In tr: regulable de 3 a 15 sg Isd: regulable de 1,5 a 10 x Ir tsd: regulable de 0 a 0,5 sg Protección instantánea Ip = 5 kA
	3P	4P	In (A)
1	4 220 56	4 220 61	250
1	4 220 58	4 220 63	400
1	4 220 60	4 220 65	630
1	4 220 66	4 220 71	250
1	4 220 68	4 220 73	400
1	4 220 70	4 220 75	630
1	4 220 76	4 220 81	250
1	4 220 78	4 220 83	400
1	4 220 80	4 220 85	630
1	4 220 86	4 220 91	250
1	4 220 88	4 220 93	400
1	4 220 90	4 220 95	630

Emb.	Ref.		Electrónicos S2 con unidad de medida
			Poder de corte Icu: 36 kA (400 V\sim)
	3P	4P	In (A)
1	4 220 96	4 221 01	250
1	4 220 98	4 221 03	400
1	4 221 00	4 221 05	630
1	4 221 06	4 221 11	250
1	4 221 08	4 221 13	400
1	4 221 10	4 221 15	630
1	4 221 16	4 221 21	250
1	4 221 18	4 221 23	400
1	4 221 20	4 221 25	630
			Poder de corte Icu: 50 kA (400 V\sim)
1	4 221 26	4 221 31	250
1	4 221 28	4 221 33	400
1	4 221 30	4 221 35	630
			Poder de corte Icu: 70 kA (400 V\sim)
1	4 221 26	4 221 31	250
1	4 221 28	4 221 33	400
1	4 221 30	4 221 35	630
			Poder de corte Icu: 100 kA (400 V\sim)

Otros poderes de corte
Consúltenos
Automáticos con otros relés electrónicos
Consúltenos
Mandos eléctricos montados sobre DPX 630
Consúltenos
www.legrand.es

DPX³ 630

equipamiento versión extraíble, seccionable, enclavamiento para conmutación

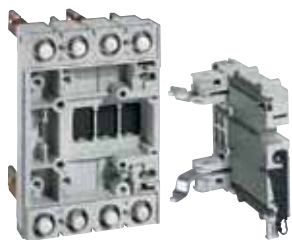

4 222 25

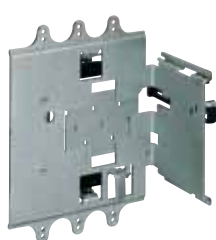

4 222 32

Dimensiones: pág. 67

Emb.	Ref.	Versión extraíble
1	3P 4P 4 222 20 4 222 21	La ejecución extraíble puede realizarse en los DPX ³ montando alveolos en las bornas de los aparatos con conexión anterior más el zócalo fijo correspondiente. Conjunto de alveolos Juego de 6 o 8 alveolos para conexión posterior roscada. Zócalos • Para DPX ³ . Zócalos fijos con conexión anterior. Zócalos fijos con conexión posterior. • Para DPX ³ con diferencial. Zócalo fijo con conexión anterior. Zócalo fijo con conexión posterior. Accesorios Placa de fijación para el contacto de señalización 0 265 74 en versión extraíble. Extractor. Conector (24 pin).
1	4 222 22 4 222 23	
1	4 222 24 4 222 25	
1	4P 4 222 26	
1	4 222 27	
1	4 222 37	
1	4 222 28	
1	4 222 29	
Versión seccionable		
Un DPX versión seccionable, es un DPX extraíble equipado con un mecanismo "Débro-lift", que permite la desconexión del aparato manteniéndolo siempre en su zócalo.		
1	3P 4P 4 222 31 4 222 32	Mecanismo "Débro-lift" Para zócalos DPX ³ sólo. Para zócalos DPX ³ con diferencial.
1	4 222 33	
1	Ronis Profalux 0 265 76 0 263 48	Bloqueo para mecanismo "Débro-lift" Permite el cierre en posición seccionado. Para interruptor sólo.
1	0 265 78 0 265 77	Para zócalos DPX ³ con diferencial.
Accesorios para mecanismos "Débro-lift"		
1	0 265 75	Manivela.
1	0 265 74	Contacto de señalización.
1	4 222 36	Placa de fijación para el contacto de señalización 0 265 74 en versión seccionable.
1	0 263 98	Juego de conectores (8 contactos).
1	4 222 30	Bloque de 6 contactos auxiliares automáticos para versión seccionable (hasta 2 bloques por DPX ³).
Enclavamiento para conmutación		
1	0 264 09	Placa de montaje con enclavamiento mecánico para conmutación de 2 DPX ³ que evita la conexión de los dos aparatos al mismo tiempo (montado en fábrica). Placa para 2 interruptores o magnetotérmicos fijos montados en un armario no XL ³ .

DPX³ 630

mandos rotativos, mandos eléctricos y accesorios



0 261 40



0 262 50



0 262 51

Emb.	Ref.	Mandos rotativos
1	0 262 41	Directo sobre DPX³ 630 Estándar (color negro).
1	4 222 38	De emergencia (rojo y amarillo) se adapta sobre mando estándar ref. 0 262 41 o 0 262 42.
1	0 262 25	Bloqueo llave mando directos.
Prolongado sobre puerta IP55		
Compuesto de: acoplamiento, eje de accionamiento, soporte del eje, accesorios de fijación, dispositivo de bloque de puerta.		
1	0 262 81	Estándar (color gris).
1	0 262 82	Emergencia (color rojo y amarillo).
Accesorio de bloqueo		
Para mando rotativo prolongado.		
1	Llave plana Llave estrella 0 262 93 0 262 94	Bombín y llave Ronis nº EL43525.
1	4 228 04*	Bombín y llave Ronis nº EL46363.
1	4 228 05*	
Mandos eléctricos		
Frontal		
1	0 261 40	24 V~/= rápido.
1	0 261 44	230 V~/= rápido.
1	4 226 30	230 V~/= estándar.
1	Llave plana Llave estrella 0 261 59 0 261 58	Cerraduras de bloqueo Para mandos eléctricos.
Accesorios de instalación		
Tabiques de separación		
Permiten aislar la conexión entre cada polo. Juego de 3 tabiques.		
1	0 262 30	
Cubrebornas		
1	3P 4P 0 262 44 0 262 45	Juego de 2 cubrebornas precintables.
1	4 222 34 4 222 35	Juego de 2 cubrebornas IP20.
Bloqueo		
Accesorio para bloquear la maneta en posición abierta, con posibilidad de utilizar un candado.		
1	0 262 40	
Accesorios de conexión		
Borna conexión estándar		
1	0 262 50	Juego de 4 bornas 300 mm ² máx. (rígido) o 240 mm ² máx. (flexible).
Borna gran capacidad		
1	0 262 51	Juego de 4 bornas para 2 × 240 mm ² (rígido) o 2 × 185 mm ² (flexible).
Prolongador		
1	0 262 47	Juego de 4 prolongadores para la conexión por terminal.
Adaptador/espaciador		
1	3P 4P 0 262 48 0 262 49	Juego de 3 (o 4) barras para incrementar la distancia entre cada polo.
Conexión posterior		
Permiten transformar los DPX de conexión anterior en conexión posterior. Admiten conexiones con pletinas o terminales.		
1	0 263 50 0 263 51	Tomas posteriores roscadas.
1	0 263 52 0 263 53	Tomas posteriores planas orientables.

* Cerraduras con la misma llave.

DPX³ 1600

interruptores automáticos en caja moldeada de 630 a 1250 A



4 222 66

Dimensiones: pág. 68

Conforme a la norma UNE-EN 60947-2 / UNE-EN 60947-3.
Ejecución fija, conexión anterior. Equipados con portaetiquetas.
Tensión nominal 690 V \sim , 50 /60 Hz.

Emb. Ref. Magnetotérmicos

DPX³ 1600 - 50 kA

Térmico regulable 0,8 ÷ 1 In.
Magnético regulable 5 ÷ 10 In.
Poder de corte Icu: 50 kA (380/415 V \sim).

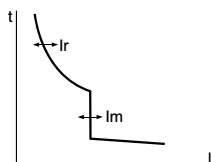

Emb.	Ref.		In (A)
	3P	4P	
1	4 222 63	4 222 68	630
1	4 222 64	4 222 69	800
1	4 222 65	4 222 70	1.000
1	4 222 66	4 222 71	1.250

DPX³ 1600

interruptores automáticos en caja moldeada de 800 a 1600 A



4 223 33

Dimensiones: pág. 68

Conforme a la norma UNE-EN 60947-2 / UNE-EN 60947-3.
Ejecución fija, conexión anterior. Equipados con portaetiquetas.
Tensión nominal 690 V \sim , 50 /60 Hz.
Regulación de protección instantánea. Indicador de funcionamiento.
Conector para unidad de test. Selectividad dinámica y lógica.
Versión 4P: neutro regulable.

Emb. Ref. Electrónicos S2

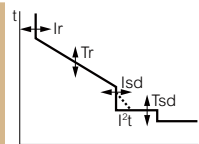

Ir: regulable de 0,4 a 1 In
tr: regulable de 3 a 15 sg
Isd: regulable de 1,5 a 10 x Ir
tsd: regulable de 0 a 0,5 sg
Protección instantánea Ip = 20 kA

Emb.	Ref.		Poder de corte Icu: 50 kA (400 V \sim)
	3P	4P	
1	4 223 12	4 223 18	800
1	4 223 13	4 223 19	1.000
1	4 223 14	4 223 20	1.250
1	4 223 15	4 223 21	1.600
1	4 223 24	4 223 30	Poder de corte Icu: 70 kA (400 V\sim) 800
1	4 223 25	4 223 31	1.000
1	4 223 26	4 223 32	1.250
1	4 223 27	4 223 33	1.600
1	4 223 36	4 223 42	Poder de corte Icu: 100 kA (400 V\sim) 800
1	4 223 37	4 223 43	1.000
1	4 223 38	4 223 44	1.250

Emb. Ref. Electrónicos con unidad de medida

Emb.	Ref.		Poder de corte Icu: 50 kA (400 V \sim)
	3P	4P	
1	4 223 60	4 223 66	800
1	4 223 61	4 223 67	1.000
1	4 223 62	4 223 68	1.250
1	4 223 63	4 223 69	1.600
1	4 223 72	4 223 78	Poder de corte Icu: 70 kA (400 V\sim) 800
1	4 223 73	4 223 79	1.000
1	4 223 74	4 223 80	1.250
1	4 223 75	4 223 81	1.600
1	4 223 84	4 223 90	Poder de corte Icu: 100 kA (400 V\sim) 800
1	4 223 85	4 223 91	1.000
1	4 223 86	4 223 92	1.250

- Mandos motorizados
- Versión inversor de redes
- Otros poderes de corte
- Otros relés electrónicos
Consúltenos
www.legrand.es



DPX³ 1600

mandos rotativos y accesorios



4 225 88 + 4 225 93



0 262 61



0 261 27

Dimensiones: pág. 68

Emb.	Ref.		Versión seccionable
	3P	4P	
1	4 225 86	4 225 87	Un DPX ³ versión seccionable es un DPX ³ equipado con un mecanismo "Débro-lift" que permite la desconexión del aparato manteniéndolo siempre en su base.
1	4 225 88	4 225 89	
1	4 225 93	4 225 94	Base versión seccionable Para DPX ³ 1600 equipados con un mecanismo "Débro-lift" ref. 4 225 93 o 4 225 94. Base con conexión anterior. Base con conexión posterior. Mecanismo "Débro-lift" Para DPX ³ 1600. De fijarse sobre el DPX ³ para componer la parte móvil del automático seccionable. Cerradura de bloqueo Para mecanismo "Débro-lift". Permite la condena del magnetotérmico en posición "desconectado". Para magnetotérmico solo. Para magnetotérmico con mando motor o mando rotativo.
1	0 265 76	0 263 48	Accesorios para mecanismo "Débro-lift" Pletina para el montaje del contacto de señalización ref 0 265 74. Bloque de 6 contactos para DPX ³ seccionable (hasta 2 bloques por DPX ³). Manivela de desconexión aislada. Contacto de señalización (conectado/desconectado). Juego de 8 conectores.
1	0 265 80	0 265 79	
1	4 225 95		
1	4 222 30		
1	0 265 75		
1	0 265 74		
1	0 263 99		

Emb.	Ref.	Mandos rotativos
1	0 262 61	Directo sobre DPX 1600
1	0 262 25	Estándar (color negro). Bloqueo llave mando directo.
1	0 262 83	Prolongado sobre puerta IP55
1	0 262 84	Compuesto de: acoplamiento, eje de accionamiento, soporte del eje, accesorios de fijación, dispositivo de bloque de puerta. Estándar (color gris). Emergencia (color rojo y amarillo).
1	0 262 93	Accesorio de bloqueo
1	0 262 94	Bombín y llave plana nº ABA90GEL6149. Bombín y llave estrella nº HBA90GPS6149.
1	4 228 04*	Bombín y llave Ronis nº EL43525.
1	4 228 05*	Bombín y llave Ronis nº EL46363.

* Cerraduras con la misma llave.

Emb.	Ref.		Accesorios de instalación
1	0 262 66		Tabiques de separación Permiten aislar la conexión entre cada polo. Juego de 3 tabiques.
1	0 262 64	0 262 65	Cubrebornas Juego de 2 cubrebornas precintables. Juego de 2 cubrebornas IP20.
1	4 225 90	4 225 91	
1	0 262 60		Bloqueo Accesorio para bloquear la maneta en posición abierta, con posibilidad de utilizar un candado.
1	0 261 23		Mandos eléctricos Frontal 230 V~/=* Para DPX 1600 hasta 1250 A estándar. Para DPX 1600 In = 1600 A estándar. Para DPX 1600 In =1600 A rápido
1	0 261 27		
1	0 261 54		
1	0 261 59	0 261 58	Cerraduras de bloqueo Para mandos eléctricos.
1	0 262 69		Accesorios de conexión Borna de conexión estándar 2 × 240 mm ² (rígido) o 2 × 185 mm ² (flexible).
1	0 262 70		Borna gran capacidad 4 × 240 mm ² (rígido) o 4 × 185 mm ² (flexible).
1	0 262 67		Prolongador Prolongador para la conexión por terminal (pedir 1 unidad por polo). Para 630 - 1 250 A (2 barras máx. por polo). Para 1 600 A (3 barras máx. por polo).
1	0 262 68		
1	0 262 73	0 262 74	Adaptador/espaciador Juego de 3 (o 4) barras para incrementar la distancia entre cada polo.
1	0 263 80	0 263 82	Conexión posterior Permiten transformar los DPX de conexión anterior en conexión posterior. Admiten conexiones con pletinas o terminales. Cortas. Largas.
1	0 263 81	0 263 83	

* Otras tensiones, consultar.

DPX³ 630 y 1600

accesorios eléctricos internos y de mando



4 210 11

Emb. Ref. Contactos auxiliares y/o señal de defecto

Emb.	Ref.	Contactos auxiliares y/o señal de defecto
1	4 210 11	Para DPX³ / DPX³-I Contacto inversor 3A - 240 V. Permite señalar el estado de los contactos o el disparo del magnetotérmico.

Bobinas de disparo a emisión

Emb.	Ref.	Para DPX³ / DPX³-I
1	4 222 39	Tensión de la bobina 24 V \sim y \dots .
1	4 222 40	Tensión de la bobina 48 V \sim y \dots .
1	4 222 41	Tensión de la bobina 110 V \sim y \dots .
1	4 222 42	Tensión de la bobina 230 V \sim y \dots .
1	4 222 43	Tensión de la bobina 400 V \sim y \dots .

Bobinas de disparo de mínima tensión

Emb.	Ref.	Para DPX³ / DPX³-I
1	4 222 44	Tensión de la bobina 24 V \dots .
1	4 222 45	Tensión de la bobina 24 V \sim .
1	4 222 46	Tensión de la bobina 48 V \dots .
1	4 222 47	Tensión de la bobina (110 - 125) V \sim .
1	4 222 48	Tensión de la bobina (220 - 240) V \sim .
1	4 222 49	Tensión de la bobina (380 - 415) V \sim .

Contactores para la gestión de la conmutación automática

Emb.	Ref.	Contactador 2 NA + 2 NC 230 V \sim .
1	4 168 26	

relés diferenciales y toroidales para interruptores automáticos en caja moldeada



0 260 88



0 260 93



0 260 98

Permite la protección diferencial al asociarlo a interruptores equipados con bobina de disparo.

Emb. Ref. Relé diferencial

Emb.	Ref.	Relé diferencial
		Detectan las corrientes de fallo, y asociado a una bobina de emisión o de mínima tensión, envían la orden de disparo al interruptor.
		<ul style="list-style-type: none"> Equipado con: <ul style="list-style-type: none"> Tapa precintable. Contacto auxiliar. 1 LED verde indicador de la alimentación. 3 LED amarillos que indican respectivamente la corriente máxima de defecto de aislamiento entre fase y tierra: 20, 40 y 60 %. 1 LED rojo que indica en su posición fija, el alcance del valor de la corriente de defecto de aislamiento. En intermitencia significa la no continuidad en el circuito entre los toroides y el relé. Se asocia a los toroides: <ul style="list-style-type: none"> \varnothing35 mm y 80 mm.
		Pasos de ajuste de sensibilidad: 0,03 - 0,05 - 0,075 - 0,1 - 0,15 - 0,2 - 0,3 - 0,5 - 0,75 - 1 - 1,5 - 2 - 3 - 5 - 7,5 - 10 - 15 - 20 - 30 A.
		<ul style="list-style-type: none"> \varnothing140 mm y 210 mm.
		Pasos de ajuste de sensibilidad: 0,3 - 0,5 - 0,75 - 1 - 1,5 - 2 - 3 - 5 - 7,5 - 10 - 15 - 20 - 30 A.
		<ul style="list-style-type: none"> \varnothing150 mm.
		Pasos de ajuste de sensibilidad: 0,5 - 0,75 - 1 - 1,5 - 2 - 3 - 5 - 7,5 - 10 - 15 - 20 - 30 A - \varnothing 300 mm.
		Pasos de ajuste de sensibilidad: 1 - 1,5 - 2 - 3 - 5 - 7,5 - 10 - 15 - 20 - 30 A.
		<ul style="list-style-type: none"> Ajuste del tiempo de actuación: 0 - 0,15 - 0,25 - 0,5 - 1 - 2,5 - 5 segundos. Tensión de alimentación 230 V/240 V - 50/60 Hz Tipo A.
1	0 260 88	Relé diferencial montaje sobre riel \perp . 2 módulos.

Toroidales

		Se conectan al relé diferencial ref. 0 260 88.
1	0 260 92	Toroidal \varnothing 35 mm.
1	0 260 93	Toroidal \varnothing 80 mm.
1	0 260 94	Toroidal \varnothing 105 mm.
1	0 260 95	Toroidal \varnothing 140 mm.
1	0 260 96	Toroidal \varnothing 210 mm.
1	0 260 97	Toroidal \varnothing 150 mm abierto.
1	0 260 98	Toroidal \varnothing 300 mm abierto.

N.º de contactos máximo por aparato DPX-IS

	Aparato	Contacto auxiliar			Disparo	
		CA	CAA	SD	a emisión de corriente	o a mínimo de tensión
Sin disparo	DPX-IS 250	1	2	-	-	-
Con disparo	DPX-IS 250	1	1	1	-	1

CA = contacto auxiliar

CAA = contacto auxiliar "anticipado"

SD = contacto de apertura por disparo

N.º de contactos máximo por aparato DPX³

Aparato	Contacto auxiliar		Disparo	
	CA	SD	a emisión de corriente	o a mínimo de tensión
DPX ³ 630	2	2	-	1
DPX ³ 1600	3	1	-	1



Selectividad en todas las situaciones

Coordine la protección de modo que un defecto en un circuito solo provoque el disparo de la protección situada a la cabecera de ese circuito.

La selectividad dinámica

Para una selectividad óptima entre 2 interruptores automáticos electrónicos con 2 niveles de ajuste:

- baja para aplicaciones que no tienen restricciones evidentes de selectividad,
- alta para las situaciones en que los niveles de selectividad exigidos son máximos.

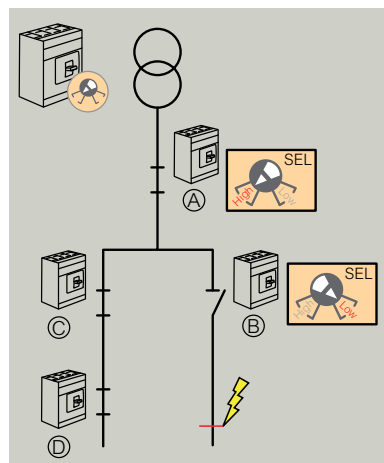

Funcionamiento

Solo el interruptor automático B se dispara cuando la selectividad está en posición máxima entre A y B y la intensidad de cortocircuito es superior al umbral de selectividad normal. Véase la tabla de la **pág. 80**

Ejemplo de una selectividad a 2 niveles

La selectividad lógica

- Para una selectividad en 3 niveles entre varios interruptores automáticos DPX electrónicos, solo se necesita una simple unión filar entre sus tarjetas electrónicas.

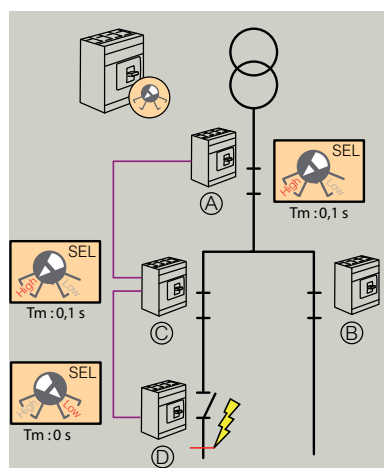

Funcionamiento

Solo se dispara el interruptor automático más próximo al defecto, sin tener en cuenta el ajuste.

Ventajas

- Rapidez en el tiempo de intervención del interruptor automático
- Selectividad total más allá de 2 niveles

Ejemplo de una selectividad a 3 niveles



4 149 48



0 261 56

Emb.	Ref.	Alimentación auxiliar para DPX/DPX ³
1	4 210 83	Permite la alimentación de las unidades electrónicas de los DPX ³ cuando el interruptor está abierto o cuando la corriente que fluye a través de él es insuficiente. Tensión de entrada 24 V~/=. 2 módulos. Salida 250 mA: permite la alimentación de varios automáticos. Consumo: - DPX ³ magnetotérmicos diferenciales: 42 mA. - DPX ³ electrónicos: 30 mA. - DPX ³ electrónicos con medida: 54 mA. - DPX ³ electrónicos diferenciales: 54 mA. - DPX ³ electrónicos diferenciales con medida: 54 mA. - DPX electrónico: 30 mA.
1	4 210 75	Supervisión Interface de comunicación Modbus en RS485 Permite conectar los DPX ³ electrónicos en una red de comunicación Modbus RS485. Todas las informaciones gestionadas por la tarjeta electrónica del interruptor será compartida en la red Modbus. Dimensiones: 2 módulos DIN. Alimentación: 24 V~/=. Conexión RS 485 (2 hilos), Dirección, velocidad y codificación modificable con kit configurador.
1	0 035 67	Alimentador modular Para BUS/SCS. 240 V~ 27 V = -0,6 A. 2 módulos.
1	4 149 48	Servidores web Permiten la consulta a distancia, mediante un navegador de Internet en un PC, smartphones tipo iPhone o Android, pantallas web, tabletas tipo iPad o Archos, etc., de los valores recogidos en los contadores de energía y las centrales de medida, así como su historial. Para 32 direcciones Modbus o 32 contadores por impulsos.
1	4 149 49	Para 255 direcciones Modbus o 255 contadores por impulsos.
1	4 149 38	Software Permiten la consulta local, mediante red privada, de los valores recogidos en los contadores de energía y las centrales de medida, así como su historial. Para 32 direcciones Modbus o 32 contadores por impulsos.
1	4 149 39	Para 255 direcciones Modbus o 255 contadores por impulsos.
1	0 261 56	Pantalla táctil trasucadro Permite visualizar la información proveniente de los diferentes aparatos de protección: DX ³ , DPX ³ , DMX ³ o EDMX ³ . Puede gestionar hasta 9 aparatos. Alimentación: 18 - 30 V =. Conexión IP. Se monta sobre puerta o panel frontal. Dimensiones corte: 92 x 92 mm.

DPX³ 160 magnetotérmicos

dimensiones

Versión fija

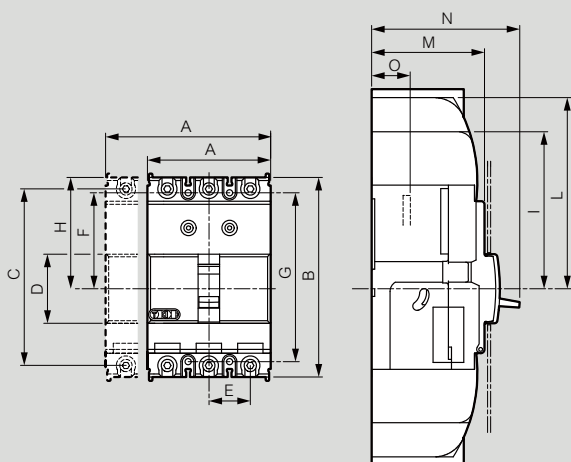

Diferencial versión fija

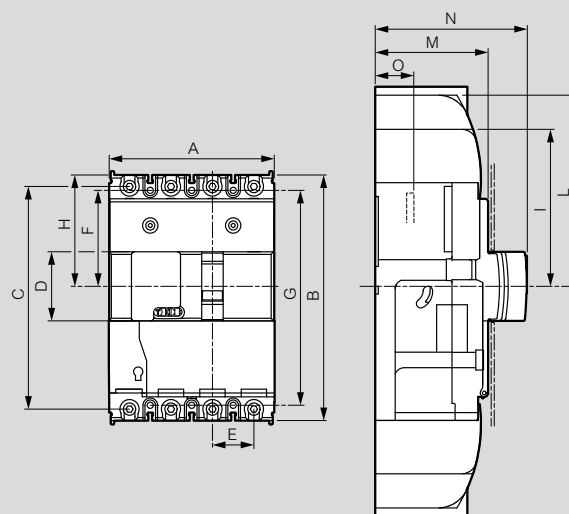

	A	B	C	D	E	F	G	H	I	L	M	N	O
3P	81	130	115	45	27	62,5	110	72,5	102,5	125	74	100	18
4P	108	130	115	45	27	62,5	110	72,5	102,5	125	74	100	18
DIF.	108	160	145	45	27	62,5	140	72,5	102,5	125	74	100	18

Versión extraíble

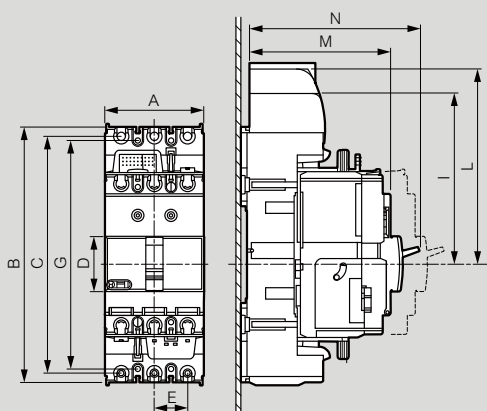

Diferencial versión extraíble

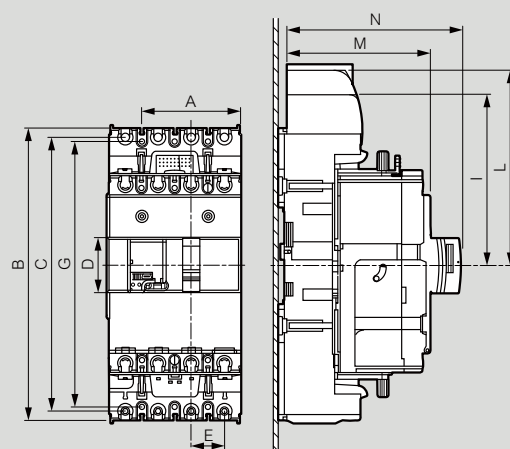

	A	B	C	D	E	F	G	H	I	L	M	N
3P	81	208	193	45	27	100,5	186	111,5	141,5	164	122	148
4P	108	238	223	45	27	100,5	216	111,5	141,5	164	122	148
DIF.	108	230	223	45	27	100,5	216	111,5	141,5	164	122	148

DPX³ 250 magnetotérmicos y electrónicos

dimensiones

■ Versión fija

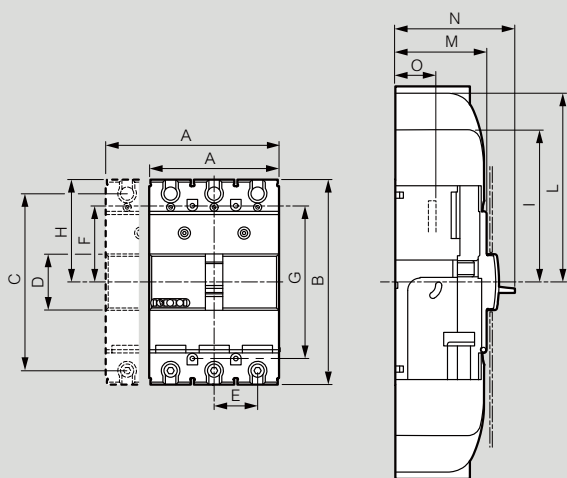

■ Diferencial versión fija

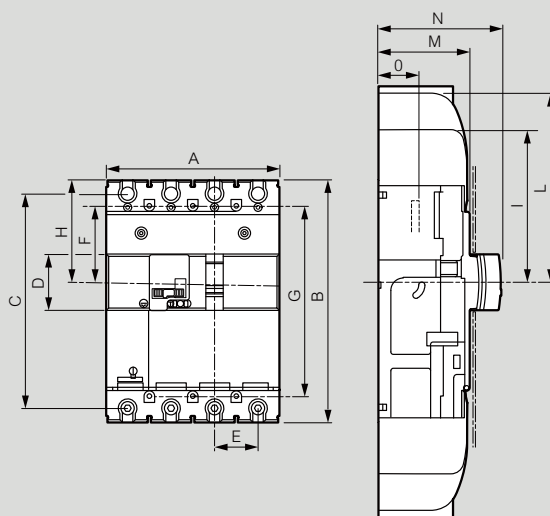

	A	B	C	D	E	F	G	H	I	L	M	N	O
3P	105	165	142,5	45	35	61,5	123	82,5	112,5	150	74	100	18
4P	140	165	142,5	45	35	61,5	123	82,5	112,5	150	74	100	18
DIF.	140	195	172,5	45	35	61,5	153	82,5	112,5	150	74	100	18

■ Versión extraíble

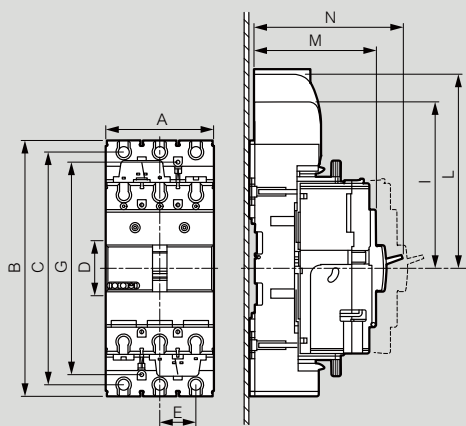

■ Diferencial versión extraíble

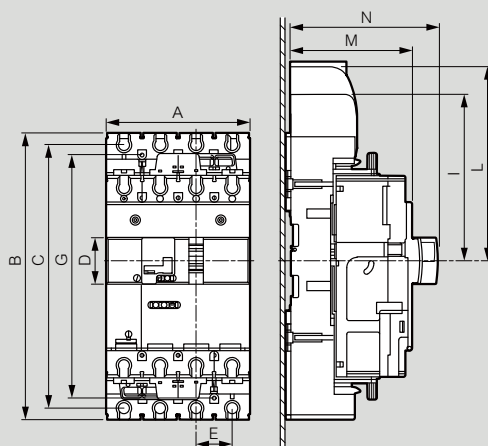

	A	B	C	D	E	F	G	H	I	L	M	N
3P	105	248	225,5	45	35	103	206	150	180	217,5	122	148
4P	140	278	225,5	45	35	103	236	150	180	217,5	122	148
DIF.	140	278	225,5	45	35	103	236	150	180	217,5	122	148

Dimensiones

Mandos rotativos directos ref. 4 210 00/01/02/03

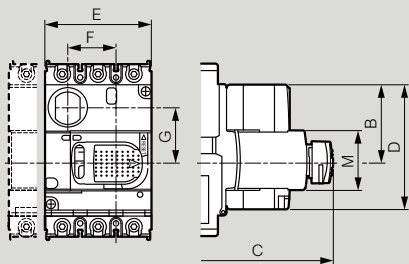

	A	B	C	D	E	F	G	H min	H máx	I	L	M
160	122	57	155	94	80,5	36,5	41,7	132	361	62	74	45
160 DIF.	122	57	155	94	93	36,5	41,7	132	361	62	74	45
250	122	57	155	94	80,5	40,5	41,7	132	361	62	74	45
250 DIF.	122	57	155	94	93	40,5	41,7	132	361	62	74	45
250 ELECT.	122	57	155	94	93	40,5	41,7	132	361	62	74	45
250 ELECT. DIF.	122	57	155	94	93	40,5	41,7	132	361	62	74	45

Mando rotativo sobre puerta ref. 4 210 04/05

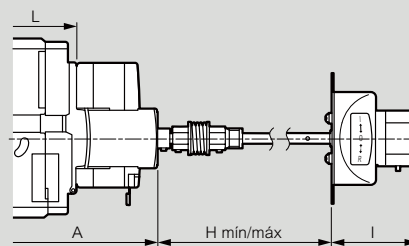

Mando motorizado frontal ref. 4 210 61

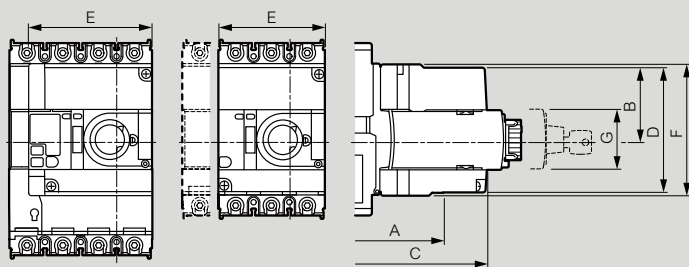

	A	B	C	D	E	F	G	H
160	125	54,5	154	94	80,5	99	45	74
160 DIF.	125	54,5	154	94	93	99	45	74
250	125	54,5	154	94	80,5	99	45	74
250 DIF.	125	54,5	154	94	93	99	45	74
250 ELECT.	125	54,5	154	94	93	99	45	74
250 ELECT. DIF.	125	54,5	154	94	93	99	45	74

Conexiones posteriores ref. 4 210 36/37/38/39

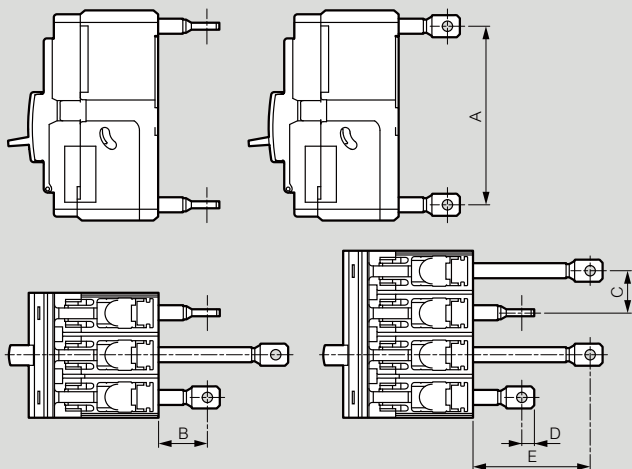

	A	B	C	D	E
160	115	35	27	21,5	79
160 DIF.	145	35	27	21,5	79
250	142,5	36	35	22,5	80
250 DIF.	172,5	36	35	22,5	80

Espaciadores ref. 4 210 32/33/34/35

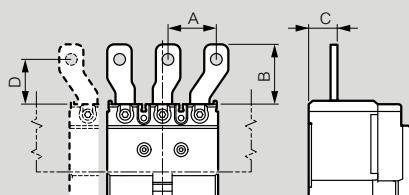

	A	B	C	D
160	35	41	23	33
160 DIF.	35	41	23	33
250	48,5	55	23	39
250 DIF.	48,5	55	23	39

DPX³ 630

dimensiones

■ Versión fija conexión anterior

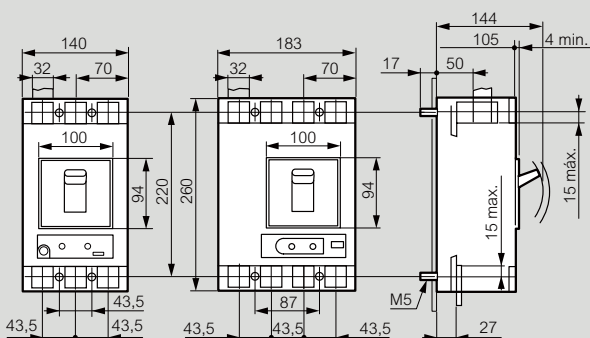

■ Versión fija con bloque diferencial inferior

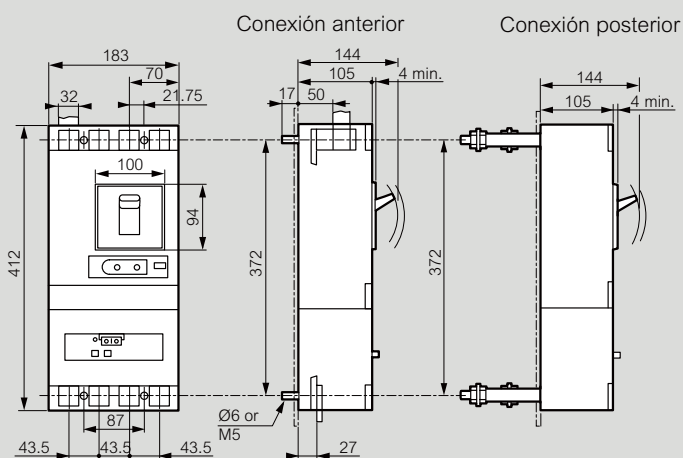

■ Versión seccionable conexión anterior

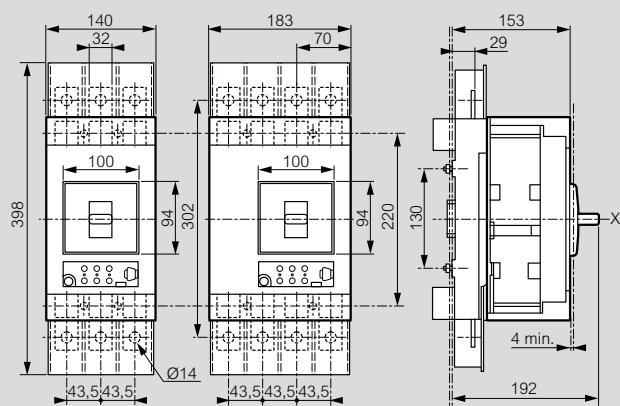

■ Versión seccionable conexión posterior

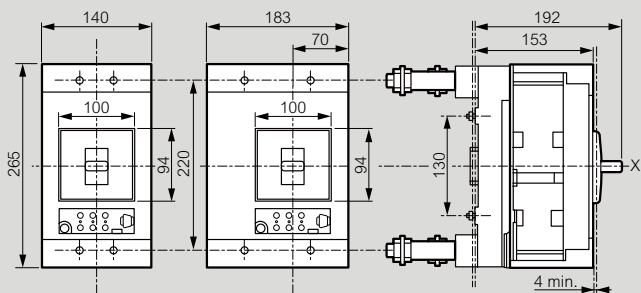

■ Versión seccionable conexión anterior

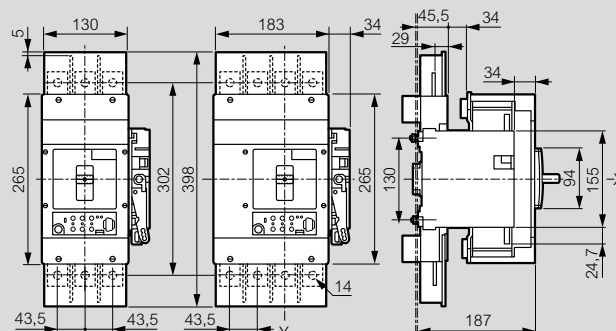

■ Versión seccionable conexión posterior

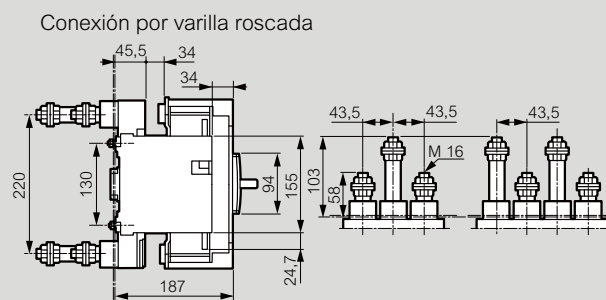

■ Conexión por pletina o terminal

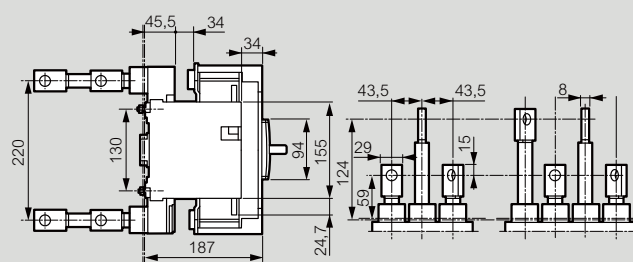

■ Mando rotativo directo sobre DPX³

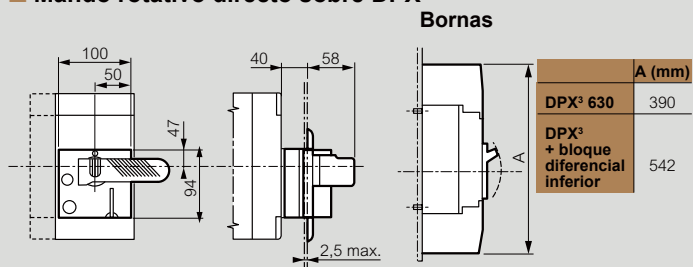

■ Mando rotativo sobre puerta

Montaje con junta flexible

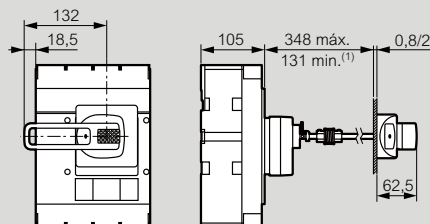

1. 75 mm sin sistema mecánico.

■ Versión fija conexión anterior

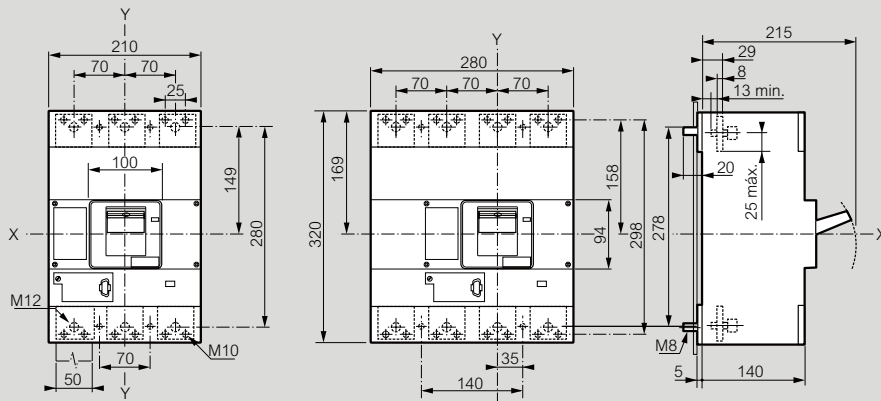

■ Versión fija conexión posterior

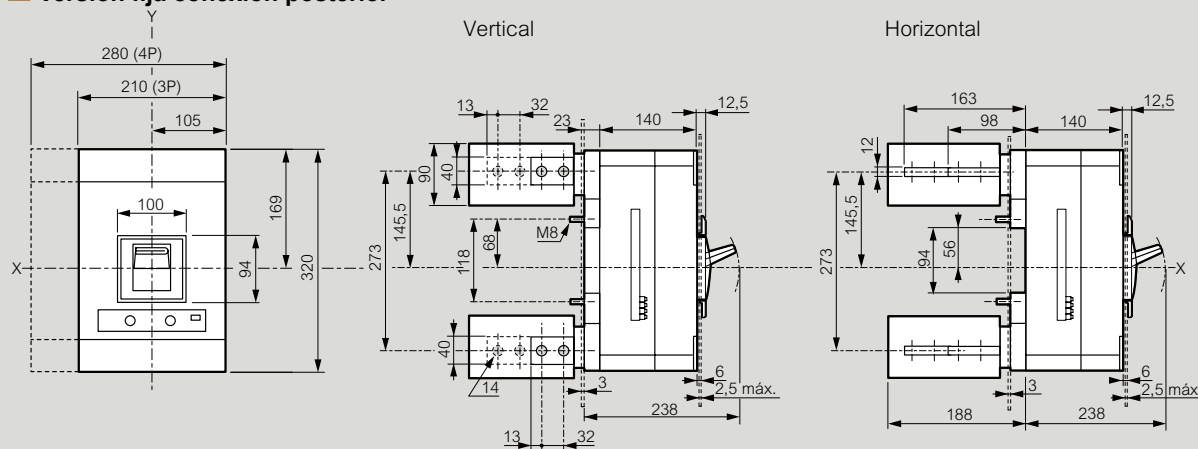

■ Versión seccionable conexión posterior

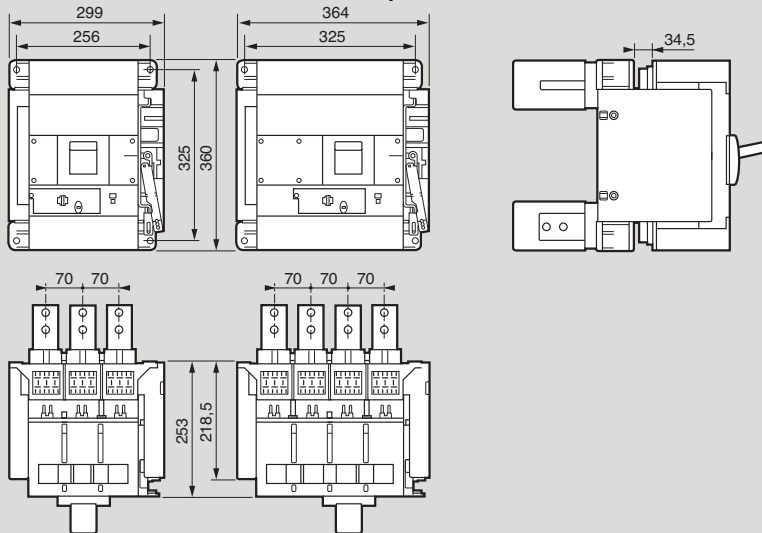

Bornas

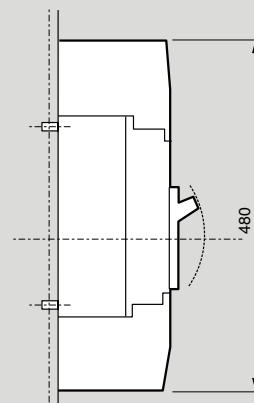

■ Mando rotativo directo

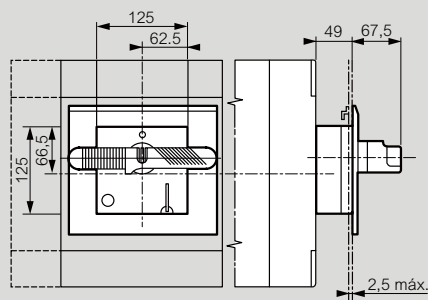

■ Mando rotativo sobre puerta

Montaje con junta flexible

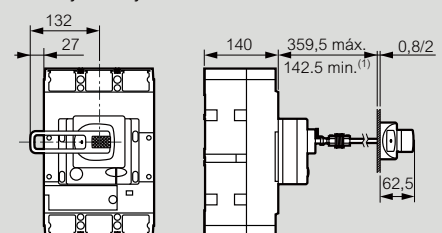

DPX³ 160/250

características técnicas

Características técnicas (a 40 °C)

Automáticos de potencia	DPX ³ 160 magnetotérmico				DPX ³ 160 con diferencial				
	16 kA	25 kA	36 kA	50 kA	16 kA	25 kA	36 kA	50 kA	
Corriente nominal In (A)	16-25-40-63-80-100-125-160				16-25-40-63-80-100-125-160				
Tensión asignada de aislamiento (V)	50-60 Hz				600				
Tensión asignada de servicio (V)	50-60 Hz				690				
	Continua				500				
Tensión asignada de resistencia a los choques Uimp (kV)	8				8				
Categoría de empleo	A				A				
Poder de corte último (kA) CA	220/240 V±	25	35	50	65	25	35	50	65
	380/415 V±	16	25	36	50	16	25	36	50
	440 V±	10	18	25	30	10	18	25	30
	480/500 V±	8	10	12	15	8	10	12	15
	690 V±	5	5	8	10	5	5	8	10
Poder de corte último (kA) CC	125 V ⁽¹⁾	32	50	60	80	32	50	60	80
	250 V ⁽¹⁾	16	25	30	40	16	25	30	40
	400 V ⁽²⁾	16	25	30	40	16	25	30	40
	500 V ⁽²⁾	10	20	25	35	10	20	25	35
Poder de corte de servicio Ics (% Icu)	100				100				
Poder de cierre en cortocircuito Icm (kA)	415 V±				32				
Poder de cierre en 1 polo Isu (kA)	220/240 V±	6,25	8,75	12,5	16,3	6,25	8,75	12,5	16,3
	380/415 V±	4	6,25	9	12,5	4	6,25	9	12,5
	440 V±	2,5	4,5	6,25	7,5	2,5	4,5	6,25	7,5
Para régimen de neutro IT	480/500 V±	2	2,5	3	3,75	2	2,5	3	3,75
	690 V±	1,25	1,25	2	2,5	1,25	1,25	2	2,5

Automáticos de potencia	DPX ³ 250 magnetotérmico				DPX ³ 250 electrónico				
	25 kA	36 kA	50 kA	70 kA	25 kA	36 kA	50 kA	70 kA	
Corriente nominal In (A)	100-160-200-250				40-100-160-250				
Tensión asignada de aislamiento (V)	50-60 Hz				800 (con diferencial integrado: 500)				
Tensión asignada de servicio (V)	50-60 Hz				690 (con diferencial integrado: 500)				
	Continua				500				
Tensión asignada de resistencia a los choques Uimp (kV)	8				8				
Categoría de empleo	A				A				
Poder de corte último (kA) CA	220/240 V±	40	60	80	100	40	60	80	100
	380/415 V±	25	36	50	70	25	36	50	70
	440 V±	20	30	40	60	20	30	40	60
	480/500 V±	10	25	30	40	10	25	30	40
	690 V±	8	16	18	20	8	16	-	20
Poder de corte último (kA) CC	125 V ⁽¹⁾	50	72	80	90	50	72	80	90
	250 V ⁽¹⁾	25	36	40	45	25	36	40	45
	400 V ⁽²⁾	30	45	50	55	30	45	50	55
	500 V ⁽²⁾	25	36	40	45	25	36	40	45
Poder de corte de servicio Ics (% Icu)	100				100				
Poder de cierre en 1 polo Isu (kA)	220/240 V±	10	15	20	25	15	15	20	25
	380/415 V±	6,25	9	12,5	17,5	6,25	9	12,5	17,5
	440 V±	5	7,5	10	15	5	7,5	10	15
Para régimen de neutro IT	480/500 V±	2,5	6,25	7,5	10	2,5	6,25	7,5	10
	690 V±	2	4	4,5	5	-	-	-	-

Desclasificación por temperatura ambiente

DPX³ 160

In (A)	Temperatura (C)											
	-25	-20	-10	-5	0	10	20	30	40	50	60	70
16	23	22	21	21	20	19	18	17	16	15	15	14
25	37	35	34	33	32	30	28	26	25	23	22	21
40	55	54	52	51	50	47	43	42	40	38	36	34
63	88	87	84	83	81	76	69	66	63	60	57	55
80	115	113	111	109	107	97	87	84	80	78	75	72
100	135	133	130	123	115	108	100	100	100	95	90	85
125	160	158	155	153	150	138	125	125	125	118	112	105
160	224	221	214	210	205	192	176	168	160	152	145	139

DPX³ 250

In (A)	Temperatura (C)											
	-25	-20	-10	-5	0	10	20	30	40	50	60	70
40	54	53	51	50	49	48	45	41	40	38	36	34
100	135	132	128	126	123	120	112	102	100	94	90	84
160	216	211	205	201	197	192	179	163	160	151	143	134
200	270	264	256	251	246	240	224	203	200	189	179	168
250	338	330	320	314	308	300	280	254	250	236	224	210

1: 2 polos en serie
2: 3 polos en serie

Desclasificación por altitud

Altitud (m)	2000	3000	4000
Corriente asignada (A)	1 × In	0.96 × In	0.93 × In
Tensión asignada (V)	DPX ³ sin dif.	690	690
	DPX ³ con dif.	500	500

DPX³ 160/250

características técnicas

Curvas de funcionamiento DPX³ 160 magnetotérmico

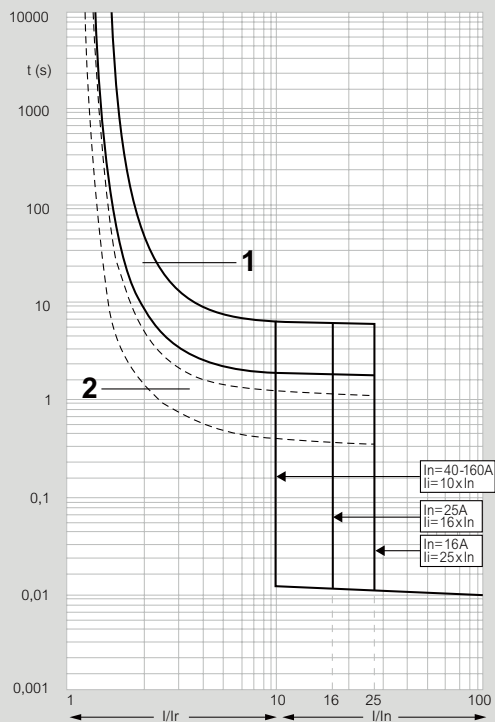

t: tiempo
I: corriente real
I_r: protección térmica contra sobrecargas (ajuste: I_r = x I_n)
Curva n°1: zona de disparo en frío
Curva n°2: zona de disparo en caliente

Curvas de funcionamiento DPX³ 250 magnetotérmico

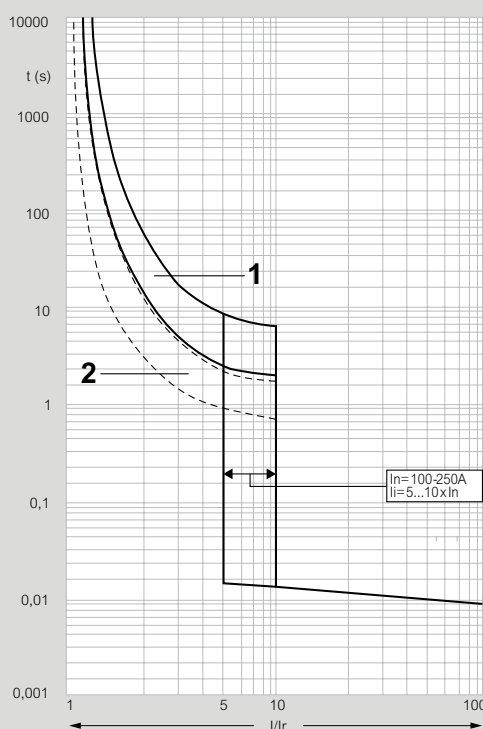

t: tiempo
I: corriente real
I_r: protección térmica contra sobrecargas (ajuste: I_r = x I_n)
Curva n°1: zona de disparo en frío
Curva n°2: zona de disparo en caliente

Curvas de funcionamiento DPX³ 160 magnetotérmico con diferencial integrado

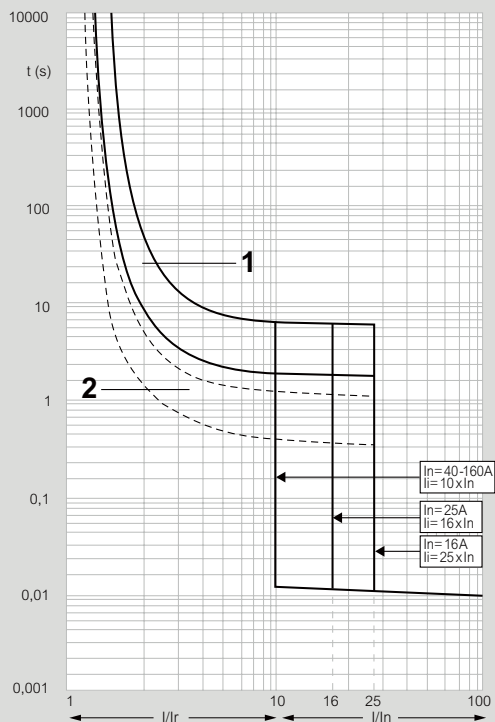

t: tiempo
I: corriente real
I_r: protección térmica contra sobrecargas (ajuste: I_r = x I_n)
Curva n°1: zona de disparo en frío
Curva n°2: zona de disparo en caliente

Curvas de funcionamiento DPX³ 250 magnetotérmico con diferencial integrado

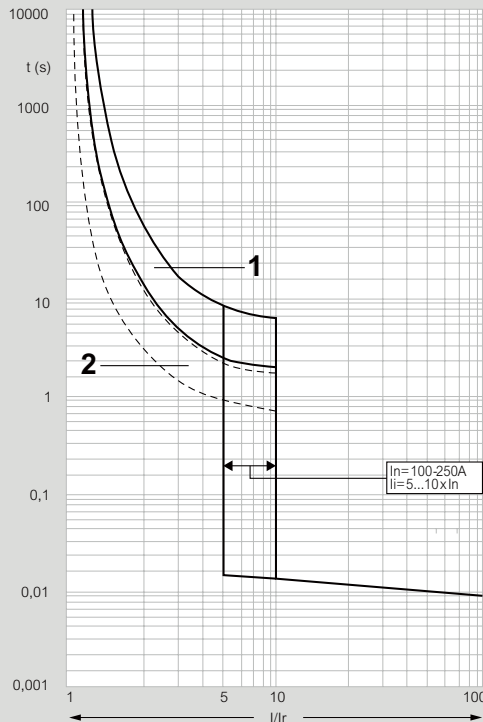

t: tiempo
I: corriente real
I_r: protección térmica contra sobrecargas (ajuste: I_r = x I_n)

DPX³ 160/250

características técnicas

DPX³ 630/1600

características técnicas

Curvas de funcionamiento DPX³ 250 electrónico

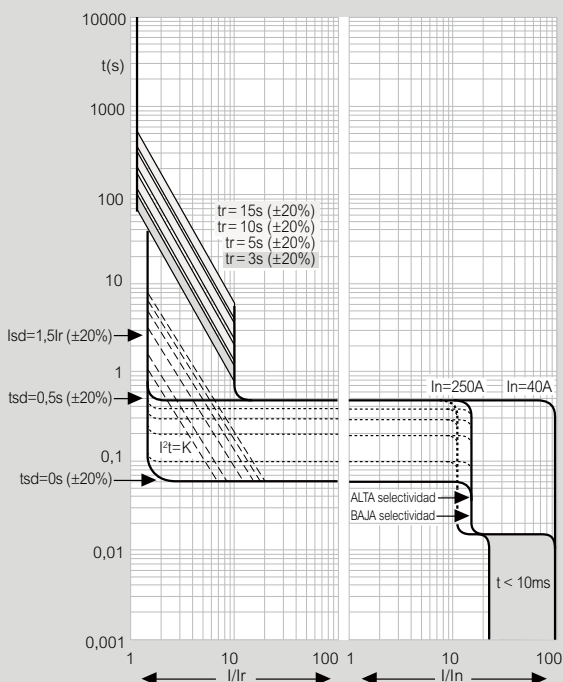

Ajuste del DPX³ magnetotérmico

	DPX ³ magneto-térmico	DPX ³ con diferencial integrado
Umbral de disparo por sobrecarga	0,4 a 1 In	0,4 a 1 In
Umbral de disparo por cortocircuito	fijo: 10 In ⁽¹⁾	fijo: 10 In ⁽¹⁾
I _{Δn} (A)	-	0,03 - 0,03 - 1 - 3
Δt (s)	-	0 - 0,3 - 1 - 3

1: 400 A para DPX³ 160 In 16 A y 25 A

Ajuste del DPX³ electrónico

	DPX ³ y DPX ³ con diferencial integrado
Umbral de disparo por sobrecarga (retardo largo)	0,4 a 1 In
Temporización del disparo de retardo largo (sobrecarga)	3 - 5 - 10 - 15s
Umbral de disparo por cortocircuito (retardo corto)	1,5 - 2 - 2,5 - 3 - 4 - 5 - 6 - 7 - 8 - 9 - 10 x Ir
Temporización del disparo de retardo corto (cortocircuitos)	0,01 - 0,1 - 0,2 - 0,3 - 0,4 - 0,5 s
Ig	(0,2 - 0,3 - 0,4 - 0,5 - 0,6 - 0,7 - 0,8 - 1 - OFF) x In
tg	0,1 - 0,2 - 0,5 - 1s

Curva de disparo de un interruptor automático DPX³ magnetotérmico

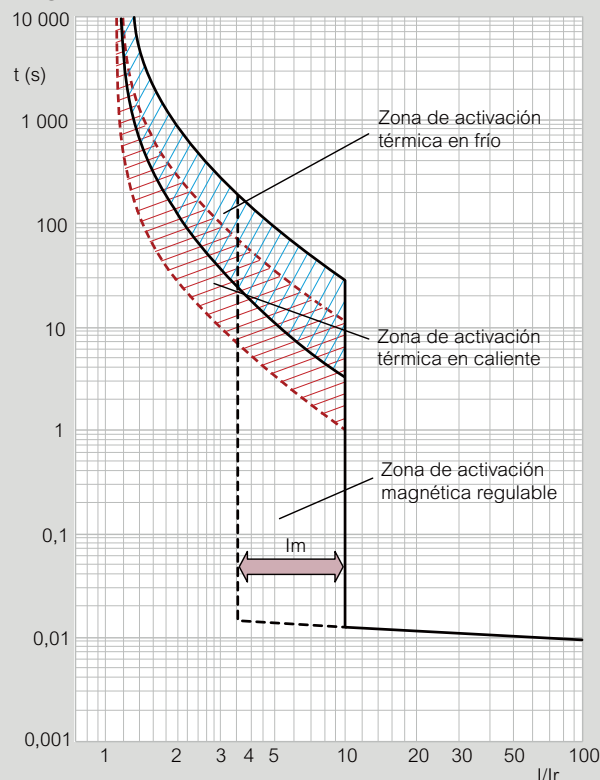

I: corriente real.
 Ir: protección térmica contra sobrecargas (ajuste: $I_r = x \cdot I_n$).
 Im: protección magnética contra cortocircuitos (ajuste: $I_m = x \cdot I_n$).
 Teniendo en cuenta que la abscisa de las curvas expresa la relación I/I_r , la modificación del ajuste de I_r no cambia la representación gráfica de la activación térmica. En contrapartida, el ajuste magnético es directamente legible (de 3,5 a 10 en el ejemplo).

DPX³ 630/1600

características técnicas

Curva de disparo de un DPX³ electrónico S2, regulaciones Ir, Isd, tr y tsd

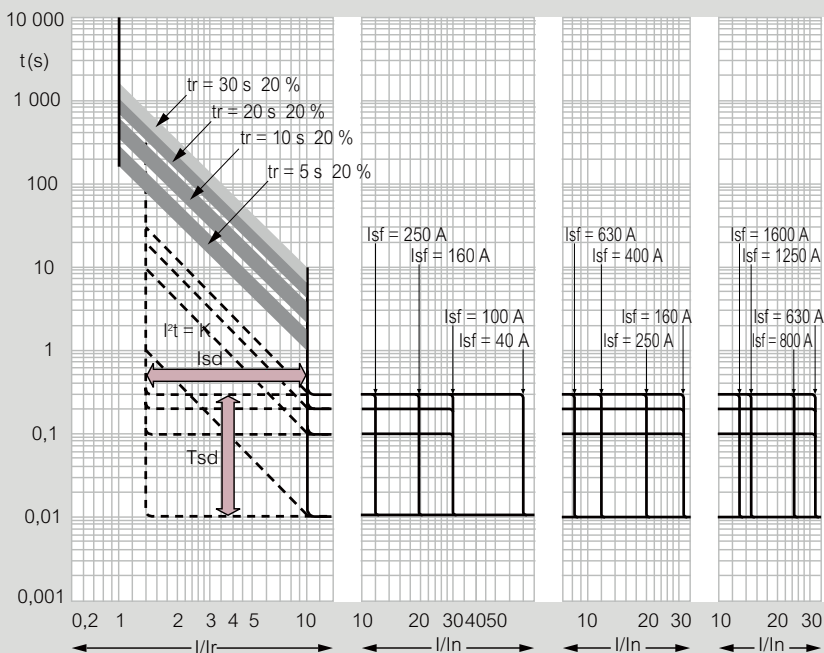

- I: corriente real.
- Ir: protección de retardo largo contra sobrecargas (regulable: $I_r = x I_n$).
- tr: tiempo de intervención de la protección de retardo largo (regulable de 5 a 30 s).
- Isd: protección de retardo corto contra cortocircuitos (regulable: $I_{sd} = x I_r$, entre 1,5 y 10 Ir en el ejemplo).
- tsd: tiempo de intervención de la protección de retardo corto (regulable de 0 a 0,3 s).
- I²t: constante (ajustable en tsd).
- If: protección instantánea de umbral fijo (4 a 20 kA según el modelo).

Ajuste del DPX³ magnetotérmico

	DPX ³ 630	DPX ³ 1600
Ir: umbral de disparo por sobrecarga (térmico)	0,8 a 1 In	0,8 a 1 In
Im: umbral de disparo por cortocircuito (magnético)	5 a 10 In	5 a 10 In

Ajuste del DPX³ electrónico

	DPX ³ 630 / 1600 S2
Ir: umbral de disparo por sobrecarga (retardo largo)	$(0,4 - 0,5 - 0,6 - 0,7 - 0,8 - 0,9 - 0,95 - 1) \times I_n$
tr: temporización del disparo de retardo largo (sobrecarga)	5 - 10 - 20 - 30 s (a 6 Ir)
Isd: umbral de disparo por cortocircuito (retardo corto)	$(1,5 - 2 - 3 - 4 - 5 - 6 - 8 - 10) \times I_r^{(1)}$
tsd: temporización del disparo de retardo corto (cortocircuitos)	0 - 0,1 - 0,2 - 0,3 s

1: 7,9 Ir para DPX³ 630 In 630 A

DPX³/DPX³ magnetotérmicos

tablas de selectividad

■ Límites de selectividad (valores medios en kA)

Automáticos aguas arriba magnetotérmicos

Automáticos aguas abajo ⁽¹⁾	In (A)	DPX ³ 160 16, 25, 36 y 50 kA						DPX ³ 250 MT 16, 36, 50 y 70 kA				DPX ³ 630 MT 36, 70 y 100 kA				DPX ³ 1600 50 y 70 kA			
		H40	63	80	100	125	160	100	160	200	250	320	400	500	630	630	800	1000	1250
DPX ³ 160 16, 25, 36 y 50 kA	16	-	0,63	0,8	1	1,25	1,6	1	1,6	2	2,5	3,2	4	5	6,3	16	16	16	16
	25	-	0,63	0,8	1	1,25	1,6	1	1,6	2	2,5	3,2	4	5	6,3	16	16	16	16
	40	-	0,63	0,8	1	1,25	1,6	1	1,6	2	2,5	3,2	4	5	6,3	16	16	16	16
	63	-	-	0,8	1	1,25	1,6	1	1,6	2	2,5	3,2	4	5	6,3	16	16	16	16
	80	-	-	-	1	1,25	1,6	-	1,6	2	2,5	3,2	4	5	6,3	16	16	16	16
	100	-	-	-	-	1,25	1,6	-	1,6	2	2,5	3,2	4	5	6,3	16	16	16	16
	125	-	-	-	-	-	1,6	-	1,6	2	2,5	3,2	4	5	6,3	16	16	16	16
	160	-	-	-	-	-	-	-	-	2	2,5	3,2	4	5	6,3	16	16	16	16
DPX ³ 160 MS 16 y 25 kA	16	-	0,63	0,8	1	1,25	1,6	1	1,6	2	2,5	3,2	4	5	6,3	16	16	16	16
	25	-	0,63	0,8	1	1,25	1,6	1	1,6	2	2,5	3,2	4	5	6,3	16	16	16	16
	50	-	-	0,8	1	1,25	1,6	1	1,6	2	2,5	3,2	4	5	6,3	16	16	16	16
	63	-	-	-	-	1,25	1,6	-	1,6	2	2,5	3,2	4	5	6,3	16	16	16	16
DPX ³ 250 MT 25, 36, 50 y 70 kA	100	-	-	-	-	1,25	1,6	0,8	1,6	2	2,5	3,2	4	5	6,3	16	16	16	16
	160	-	-	-	-	-	-	-	1,3	2	2,5	3,2	4	5	6,3	16	16	16	16
	200	-	-	-	-	-	-	-	-	1,6	2,5	3,2	4	5	6,3	16	16	16	16
	250	-	-	-	-	-	-	-	-	-	2	3,2	4	5	6,3	16	16	16	16
DPX ³ 250 Elec Sel = Low 25, 36, 50 y 70 kA	40	-	0,63	0,8	1	1,25	1,6	-	-	-	-	3,2	4	5	6,3	16	16	16	16
	100	-	-	-	-	1,25	1,6	-	-	-	-	3,2	4	5	6,3	16	16	16	16
	160	-	-	-	-	-	-	-	-	-	-	3,2	4	5	6,3	16	16	16	16
	250	-	-	-	-	-	-	-	-	-	-	3,2	4	5	6,3	16	16	16	16
DPX ³ 250 MS 36 y 70 kA	100	-	-	-	-	1,25	1,6	-	1,6	2	2,5	3,2	4	5	6,3	16	16	16	16
	160	-	-	-	-	-	-	-	1,3	2	2,5	3,2	4	5	6,3	16	16	16	16
	200	-	-	-	-	-	-	-	-	1,6	2,5	3,2	4	5	6,3	16	16	16	16
	250	-	-	-	-	-	-	-	-	-	2	3,2	4	5	6,3	16	16	16	16
DPX ³ 630 MT 36, 70 y 100 kA	320	-	-	-	-	-	-	-	-	-	-	-	4	5	6,3	16	16	16	16
	400	-	-	-	-	-	-	-	-	-	-	-	-	5	6,3	16	16	16	16
	500	-	-	-	-	-	-	-	-	-	-	-	-	-	6,3	16	16	16	16
	630	-	-	-	-	-	-	-	-	-	-	-	-	-	-	16	16	16	16
DPX ³ 630 Elec Sel = Low 36 y 70 kA	250	-	-	-	-	-	-	-	-	-	-	-	-	-	6,3	8	10	12,5	
	400	-	-	-	-	-	-	-	-	-	-	-	-	-	6,3	8	10	12,5	
	630	-	-	-	-	-	-	-	-	-	-	-	-	-	-	8	10	12,5	
DPX ³ 630 MS Sel = Low 36 y 70 kA	320	-	-	-	-	-	-	-	-	-	-	-	-	-	6,3	8	10	12,5	
	400	-	-	-	-	-	-	-	-	-	-	-	-	-	6,3	8	10	12,5	
DPX ³ 1600 50 y 70 kA	630	-	-	-	-	-	-	-	-	-	-	-	-	-	-	8	10	12,5	
	800	-	-	-	-	-	-	-	-	-	-	-	-	-	-	-	10	12,5	
	1000	-	-	-	-	-	-	-	-	-	-	-	-	-	-	-	-	12,5	
	1250	-	-	-	-	-	-	-	-	-	-	-	-	-	-	-	-	-	

Los valores de selectividad se pueden modificar sin previo aviso. Consulte la guía Legrand "Coordinación entre los dispositivos de protección" en el catálogo electrónico.



Descargar la aplicación XL Pro Tool
Selectividad Coordinación



1: Interruptor electrónico aguas abajo: el selector debe estar en posición baja (low)

DPX³/DPX³ electrónicos

tablas de selectividad

■ Selectividad alta aguas arriba (valores medios en kA)

Automático electrónico aguas arriba (selector en posición "High")

Automático aguas abajo ⁽¹⁾	Icu(kA)	In(A)	Automático electrónico aguas arriba (selector en posición "High")												
			DPX ³ 250 electrónico Sel = High				DPX ³ 630 electrónico Sel = High			DPX ³ 1600 electrónico Sel = High					
			25, 36, 50 y 70 kA				36 y 70 kA			50 y 70 kA					
			40	100	160	250	250	400	630	630	800	1000	1250	1600	
DPX ³ 160	16, 25 y 36 kA	16	T	T	T	T	T	T	T	T	T	T	T	T	
		25	T	T	T	T	T	T	T	T	T	T	T	T	
		40	T	T	T	T	T	T	T	T	T	T	T	T	
		63 a 160	-	T	T	T	T	T	T	T	T	T	T	T	
DPX ³ 160 magnético solo	16 y 25 kA	16	T	T	T	T	T	T	T	T	T	T	T	T	
		25	T	T	T	T	T	T	T	T	T	T	T	T	
		50	-	T	T	T	T	T	T	T	T	T	T	T	
		63	-	T	T	T	T	T	T	T	T	T	T	T	
DPX ³ 250 magnetotérmico	25	100	-	16	16	16	T	T	T	T	T	T	T	T	
		160	-	-	16	16	T	T	T	T	T	T	T	T	
		200	-	-	-	16	T	T	T	T	T	T	T	T	
		250	-	-	-	16	T	T	T	T	T	T	T	T	
	36 kA	100	-	25	25	25	T	T	T	T	T	T	T	T	
		160	-	-	25	25	T	T	T	T	T	T	T	T	
		200	-	-	-	25	T	T	T	T	T	T	T	T	
		250	-	-	-	25	T	T	T	T	T	T	T	T	
	50 kA	100	-	25	25	25	36	36	36	T	T	T	T	T	
		160	-	-	25	25	36	36	36	T	T	T	T	T	
		200	-	-	-	25	36	36	36	T	T	T	T	T	
		250	-	-	-	25	36	36	36	T	T	T	T	T	
70 kA	100	-	36	36	36	36	36	36	36	36	36	T	T		
	160	-	-	36	36	36	36	36	36	36	36	T	T		
	200	-	-	-	36	36	36	36	36	36	36	T	T		
	250	-	-	-	36	36	36	36	36	36	36	T	T		
DPX ³ 250 electrónico Sel = Low	25 y 36 kA	40	T	T	T	T	T	T	T	T	T	T	T	T	
		100	-	T	T	T	T	T	T	T	T	T	T	T	
		160	-	-	T	T	T	T	T	T	T	T	T	T	
		250	-	-	-	T	T	T	T	T	T	T	T	T	
50 y 70 kA	40	36	36	36	36	36	36	36	40	40	40	40	T	T	
	100	-	36	36	36	36	36	36	40	40	40	40	T	T	
	160	-	-	36	36	36	36	36	40	40	40	40	T	T	
	250	-	-	-	36	36	36	36	40	40	40	40	T	T	
DPX ³ 250 magnético solo	36 kA	100	-	25	25	25	T	T	T	T	T	T	T	T	
		160	-	-	25	25	T	T	T	T	T	T	T	T	
		200	-	-	-	25	T	T	T	T	T	T	T	T	
		250	-	-	-	25	-	T	T	T	T	T	T	T	
	70 kA	100	-	36	36	36	36	36	36	36	36	36	36	T	T
		160	-	-	36	36	36	36	36	36	36	36	36	T	T
		200	-	-	-	36	36	36	36	36	36	36	36	T	T
		250	-	-	-	36	36	36	36	36	36	36	36	T	T
DPX ³ 630 magnetotérmico	36 kA	320	-	-	-	-	25	25	25	T	T	T	T	T	
		400	-	-	-	-	-	25	25	T	T	T	T	T	
		500	-	-	-	-	-	-	25	25	T	T	T	T	
		630	-	-	-	-	-	-	25	25	T	T	T	T	
	70 kA	320	-	-	-	-	25	25	25	T	T	T	50	50	
		400	-	-	-	-	-	25	25	T	T	T	50	50	
		500	-	-	-	-	-	-	25	25	T	T	50	50	
		630	-	-	-	-	-	-	25	25	T	T	50	50	
	100 kA	320	-	-	-	-	25	25	25	70	70	70	50	50	
		400	-	-	-	-	-	25	25	70	70	70	50	50	
		500	-	-	-	-	-	-	25	70	70	70	50	50	
		630	-	-	-	-	-	-	25	70	70	70	50	50	
DPX ³ 630 electrónico Sel = Low	36 kA	250	-	-	-	-	16	16	16	T	T	T	T	T	
		400	-	-	-	-	-	16	16	T	T	T	T	T	
		630	-	-	-	-	-	-	16	16	T	T	T	T	
	70 kA	250	-	-	-	-	16	16	16	36	36	36	36	36	
		400	-	-	-	-	-	16	16	36	36	36	36	36	
		630	-	-	-	-	-	-	16	36	36	36	36	36	
DPX ³ 630 electrónico magnético solo Sel = Low	36 y 70 kA	320	-	-	-	-	-	16	16	T	T	T	T	T	
		400	-	-	-	-	-	16	16	T	T	T	T	T	
	36 y 70 kA	320	-	-	-	-	-	16	16	36	36	36	36	36	
		400	-	-	-	-	-	16	16	36	36	36	36	36	
DPX ³ 1600 magnetotérmico	50 y 70 kA	630	-	-	-	-	-	-	-	-	T	T	T	T	
		800	-	-	-	-	-	-	-	-	-	T	T	T	
		1000	-	-	-	-	-	-	-	-	-	-	T	T	
		1250	-	-	-	-	-	-	-	-	-	-	T	T	
DPX ³ 1600 electrónico Sel = Low	50 y 70 kA	630	-	-	-	-	-	-	-	-	36	36	36	36	
		800	-	-	-	-	-	-	-	-	-	36	36	36	
		1000	-	-	-	-	-	-	-	-	-	-	36	36	
		1250	-	-	-	-	-	-	-	-	-	-	36	36	

Los valores de selectividad se pueden modificar sin previo aviso, Consulte la guía Legrand "Coordinación entre los dispositivos de protección" en el catálogo electrónico.

1: En los interruptores electrónicos aguas abajo, el selector debe estar en posición baja. Posibilidad de tener la selectividad lógica (ver esquema p. 45).

equipamientos para inversores de redes



4 226 82



4 226 83



4 226 86

Permiten accionar los inversores de redes, gestionar el encendido/apagado de un generador, controlar las redes mono, bi y trifásicas; así como las tensiones fase-fase y fase-neutro. Para interruptores de potencia DPX³ y DMX³ y contactores CTX³.

Emb.	Ref.	Unidad de automatismo estándar
1	4 226 80	Para la gestión estándar de dos interruptores 6 entradas digitales programables y 6 salidas de relé programables. Pantalla digital. Alimentación 12...48 Vcc; IP54.
1	4 226 82 ¹	Unidades de automatismo configurables Para la gestión avanzada de dos interruptores 6 entradas digitales programables y 7 salidas de relé programables. Puede equiparse con un máximo de 2 de los módulos extraíbles siguientes: – módulos de extensión ref. 4 226 90/91/92 – interfaz de comunicación RS485 opto aislada ref. 4 226 89. Pantalla LCD. Puerto de comunicación IR en el frontal, para la conexión de módulos USB o WIFI ref. 4 226 87/88 Puede configurarse por medio de los pulsadores del frontal o del software Legrand específico. Alimentación 12...24 Vcc; 110-240 Vca; IP40.
1	4 226 83 ¹	Para la gestión avanzada de tres interruptores 8 entradas digitales programables y 7 salidas de relé programables. Puede equiparse con un máximo de 3 módulos de extensión extraíbles ref. 4 226 90/91/92. Interfaz de comunicación RS485 opto aislada integrada. Pantalla LCD. Puerto de comunicación IR en el frontal, para la conexión de módulos USB o WIFI ref. 4 226 87/88 Puede configurarse por medio de los pulsadores del frontal o del software Legrand específico. Alimentación 12...24 Vcc; 110-240 Vca; IP65
	A consultar	Para la gestión avanzada de 3 fuentes a 5 interruptores. 12 entadas digitales programables y 11 salidas de relé programables. Puede equiparse con un máximo de 3 módulos extraíbles ref. 422690/91/92. Interfaz de comunicación RS485 opto aislada integrada. Pantalla LCD. Puerto de comunicación IR en el frontal, para la conexión de módulos USB o WIFI ref. 422687/88. Puede configurarse por medio de los pulsadores en el frontal o del software Legrand específico. Alimentación: 12 - 24 -48 Vcc;100 -240 V~; IP65.

Emb.	Ref.	Módulo para doble alimentación
1	4 226 86	El módulo para doble alimentación mide y controla dos tensiones de alimentación en sus entradas (monofásicas, 230 Vca) y selecciona la tensión más apta para la alimentación de los circuitos auxiliares. Equipado con 1 contacto de alarma, por si no se pudiera seleccionar ninguna tensión de alimentación dentro de los límites.
1	4 226 89	Módulos de expansión Interfaz RS485 opto aislada.
1	4 226 90	4 salidas estáticas opto aisladas.
1	4 226 91	2 salidas de relé; corriente y tensión asignadas: 5A, 250 Vca.
1	4 226 92	2 entradas digitales opto aisladas y 2 salidas de relé: corriente y tensión asignadas: 5A, 250 Vca.
1	4 226 87 ¹	Accesorios Conector frontal USB para la programación de las unidades de control o la descarga del informe de eventos por medio de un PC (equipado con el software Legrand específico).
1	4 226 88 ¹	Conector frontal WiFi para la programación de las unidades de control o la descarga del informe de eventos por medio de un PC, un Smartphone o una tableta (equipados con el software Legrand específico).

1. Software de programación disponible para descarga en el catálogo electrónico. Aplicación para Smartphone y tableta disponible en la Apple Store y en Google Play.

interruptores-seccionadores y portafusibles

DX-IS corte aparente pág. 83



4 065 44

Calibre (A)	Con disparo			Sin disparo		
	Bipolar	Tetrapolar	Unipolar	Bipolar	Tripolar	Tetrapolar
20			4 064 01	4 064 32	4 064 57	4 064 77
32			4 064 03	4 064 34	4 064 59	4 064 79
40	4 065 27	4 065 43				
63	4 065 28	4 065 44		4 064 41	4 064 61	4 064 81
100		4 065 46		4 064 49	4 064 69	4 064 89
125		4 065 47		4 064 50	4 064 70	4 064 90

Vistop corte visible pág. 78



0 225 15

Calibre (A)	Mando frontal		Mando lateral	
	3P	4P	3P	4P
32 ¹			0 225 05	0 225 07
63 ²	0 225 12	0 225 15	0 225 16	0 225 18
125 ²	0 225 34	0 225 39	0 225 44	0 225 46
160 ²	0 225 51	0 225 53	0 225 54	0 225 56

DPX-IS corte visible págs. 79 a 81



0 266 13

Calibre (A)	Mando frontal		Mando lateral dcho.	
	3P	4P	3P	4P
63				
100				
160	0 266 02	0 266 06	0 266 12	0 266 16
250	0 266 03	0 266 07	0 266 13	0 266 17
400	0 266 60	0 266 62	0 266 64	0 266 66
630	0 266 61	0 266 63	0 266 65	0 266 67

DPX³-I corte aparente pág. 82



4 201 99

Calibre (A)	Tipo	3P	4P	4P diferencial
160	DPX ³ -I 160	4 201 98	4 201 99	4 201 97 ³
250	DPX ³ -I 250	4 202 99	4 203 00	4 202 98 ³
400	DPX ³ -I 630	4 222 16	4 222 18	
630	DPX ³ -I 630	4 222 17	4 222 19	
800	DPX ³ -I 1.600	4 224 91	4 224 95	
1250	DPX ³ -I 1.600	4 224 92	4 224 96	
1600	DPX ³ -I 1.600	4 224 93	4 224 97	

Portafusibles SP pág. 84



0 214 02

Fusible	Unipolar	Unipolar + Neutro	Tripolar	Tripolar + Neutro
10 × 38	0 214 01	0 214 02	0 214 04	0 214 05
14 × 51	0 215 01	0 215 02	0 215 04	0 215 05
22 × 58	0 216 01	–	0 216 04	0 216 05

1. 2 polos.

2. Mando lateral reversible derecha/izquierda.

3. Sensibilidad regulable 0,03-0,3-1-3 A. Tiempo de desconexión regulable 0-0,3-1-3 s.

interruptores-seccionadores Vistop

32 a 160 A de corte visible en carga



0 225 53



0 225 56

Conforme a la normas UNE-EN 60947-3.

CEI 60947-3, BS 5419, VDE 0660 (Certificado Bureau Veritas).

Interruptor de seguridad, asegura el corte en carga por seccionamiento visible de los contactos en cara frontal (salvo 32 A).

Portaetiquetas incorporado (salvo 32 A).

Doble corte y conexión bruscos de las fases por contactos autolimpiantes.

Bloqueo de maneta por candado en posición abierto.

Emb. Ref. 2 versiones

Emb.	Ref.						
		Mando lateral					
		<ul style="list-style-type: none"> • Directo. • Exterior: suministrado con accesorio de mando exterior, juntas, tornillería y eje de prolongación de 30 a 170 mm. 					
		Mando frontal					
		<ul style="list-style-type: none"> • Directo. • Exterior (salvo 32 A): opcional con posibilidad de mando sobre puerta ref. 0 227 32. 					
		32 A - Fijación por tornillos o sobre perfil					
	Mando frontal	Mando lateral	Conexión	Módulos de 17,5 mm		Empuñadura lateral desmontada	
1		0 225 05	3P	Por bornas	4	3,5	
1		0 225 07	4P	16 mm ²	5	4,5	
		63 A - Fijación por tornillos o sobre perfil					
1	0 225 12	0 225 16	3P	Por bornas	7	7	
1	0 225 15	0 225 18	4P	50 mm ²	7	7	
		125 A - Fijación por tornillos o sobre perfil					
1	0 225 34	0 225 44	3P	Por bornas	7,5	7,5	
1	0 225 39	0 225 46	4P	70 mm ²	9	9	
		160 A - Fijación por tornillos o sobre perfil					
1	0 225 51	0 225 54	3P	Por bornas	7,5	7,5	
1	0 225 53	0 225 56	4P	70 mm ²	9	9	

Emb. Ref. Mando frontal exterior para puerta*

		Este conjunto contiene: eje, soporte de eje accesorios de fijación y dispositivo de bloqueo que impide la apertura de la puerta con circuito cerrado en un vistop con mando frontal.		
		Para interruptores	Distancia puerta (mm)	
1	0 227 32	63, 125 A y 160 A	35 a 465	
		Contacto auxiliar de precorte y de señalización (NA + NC)		
		Se fija al lado de la empuñadura. Suministrados con tornillos de fijación.		
		Conexiones	Para Interruptores	Potencia del contacto
1	0 227 04	63, 125 A y 160 A	5 A 250 V	Ter. 2,58 mm

* Se suministra con una junta que mantiene el IP de la envolvente hasta un valor máximo de IP 55.

interruptores-seccionadores DPX-IS 250

63 a 250 A



0 266 07

0 266 17

0 262 39

Garantizan el corte en carga por seccionamiento visible y acción positiva de los contactos.

Función de bloqueo por candados integrada en la empuñadura.

Conexión por bornas prisioneras. Conformes con la norma CEI 60947-3.

Clase de utilización AC 23 A.

Fijación sobre perfil en EN 50022.

Emb.	Ref.		DPX-IS
	3P	4P	
1	0 266 02	0 266 06	Mando frontal 160 A
1	0 266 03	0 266 07	250 A
1	0 266 12	0 266 16	Mando lateral derecho 160 A
1	0 266 13	0 266 17	250 A

Emb.	Ref.	Contacto auxiliar
1	0 261 60	Permite señalar el estado de los contactos. Contacto inversor 3A-240 V.

Emb.	Ref.	Accesorios de montaje
1	0 266 89	Mando frontal de emergencia Se montan en lugar de los mandos estándar y en su misma posición. Mando frontal y lateral derecho (rojo/amarillo).
1	0 266 86	Kits para mando sobre puerta IP 55 Conjunto que incluye: – Varillaje. – Soporte de eje. – Plantilla de taladrado autoadhesiva. – Accesorios de fijación: junta de mantenimiento del IP 55 y bloqueo de puerta en posición de circuito cerrado.
1	0 266 87	Para aparato con mando frontal y lateral de urgencia (rojo/amarillo).
1	0 262 39	Montaje sobre perfil en Pletina para montaje sobre perfil .
1	4 052 26	Elevador para aparatos modulares. Se adapta al perfil para permitir su instalación conjunta en una misma fila con el DPX-IS 250.
1	0 262 87	Cubrebornas Juego de 2 cubrebornas.

Emb.	Ref.	Accesorios de conexión
1	0 262 88	Bornas de conexión Juego de 4 bornas para cables de 185 mm ² (rígido) o de 150 mm ² (flexible).
1	0 273 22	Espaciadores Juego de 3 (o 4) barras para incrementar la distancia entre cada polo a ser conectado.

interruptores-seccionadores DPX-IS 250

63 a 250 A
características técnicas

Características técnicas

Intensidad		160 A	250 A
Conexión	Cu flexible	150 mm ²	
	Cu rígido / Alu	185 mm ²	
Barra de cobre/terminal redondo		Anchura máx. 28 mm	
Tensión nominal (Ue)		690 V \sim - 250 V=	
Tensión de aislamiento (Ui)		800 V \sim	
Tensión de resistencia a los choques (Uimp)		8 kV \sim	
AC 23 A	415 V \sim	160 A	250 A
	690 V \sim	160 A	200 A
AC 22 A	690 V \sim	160 A	250 A
I admisible Is (Icw)		12 kA eficaces	
I admisible con fusible (kA eficaces) (Icc)		100 kA	
Calibre máx. fusible gG		160 A	250 A
Calibre máx. fusible aM		160 A	160 A
Capacidad de cierre en cortocircuito (kA pico presumible) (Icm)		40 kA	40 kA
Resistencia	mecánica	25000 maniobras	
	eléctrica (AC 23 400 V \sim)	2500 maniobras	
Índice de protección		IP 20 en pared	

Dimensiones 3P y 4P

Mando frontal

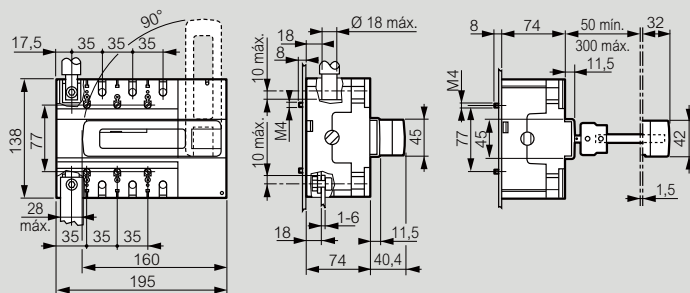

Mando lateral derecho

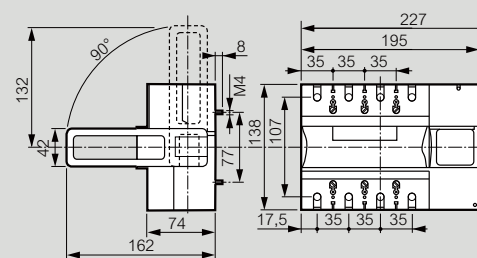

Montado sobre perfil

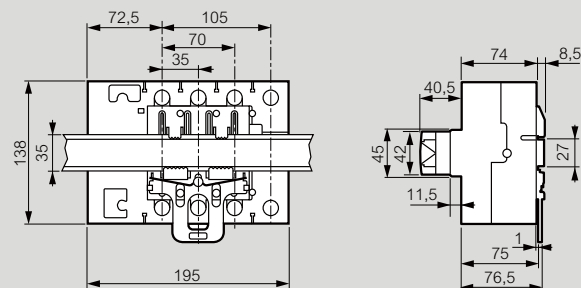

Con cubrebornas

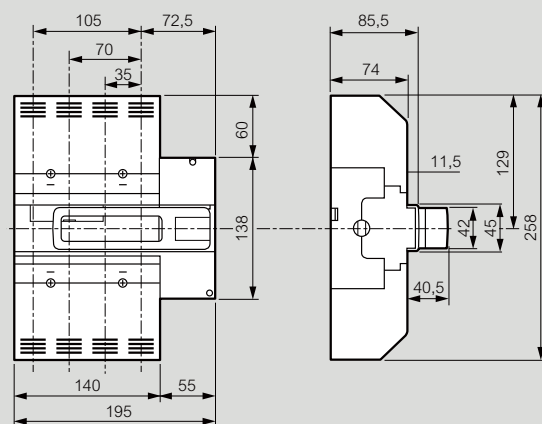

Montaje

Montaje sobre perfil con pletina (montaje en XL³ 400, 800 y 4000)

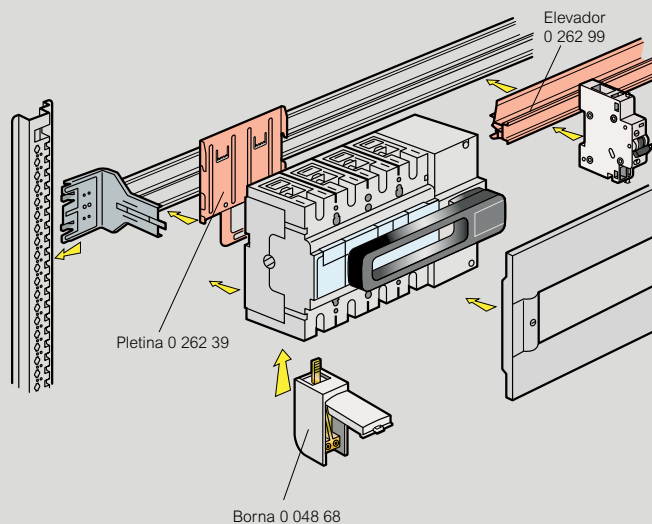

interruptores-seccionadores DPX-IS 630

400 a 630 A



Garantizan el corte en carga por seccionamiento visible y acción positiva de los contactos. Función de bloqueo por candados integrada en la empuñadura. Conexión por bornas prisioneras. Conformes con la norma CEI 60947-3. Clase de utilización AC 23 A.

Emb.	Ref.	DPX-IS
	3P	4P
1	0 266 60	0 266 62
1	0 266 61	0 266 63
	Mando lateral derecho	
1	0 266 64	0 266 66
1	0 266 65	0 266 67

Accesorios de montaje

Mando frontal de emergencia

Se montan en lugar de los mandos estándar y en su misma posición. Mando frontal y lateral derecho (rojo/amarillo).

Kit para mando sobre puerta IP 55

Conjunto que incluye:
 - Varillaje.
 - Soporte de eje.
 - Plantilla de taladrado autoadhesiva.
 - Accesorios de fijación: junta de mantenimiento del IP 55 y bloqueo de puerta en posición de circuito cerrado. Para aparato con mando frontal y lateral de urgencia rojo/amarillo.

Cubrebornas

Juego de 2 cubrebornas.

Cerradura de bloqueo

Permite bloquear el aparato en posición abierta.
 Ronis.

1	0 266 89
1	0 266 86
1	0 266 87 ¹
1	0 262 45
1	0 266 97

Contacto auxiliar

Permite señalar los estados de los contactos.
 Contacto inversor 3A-240 V.

1	0 261 60
---	----------

Accesorios de conexión

Bornas de conexión

Juego de 4 bornas.
 Para cables 300 mm² (rígido) o 240 mm² (flexible).
 Para cables de 300 mm² (rígido) o 200 mm² (flexible).

1	0 262 50
1	0 262 51

Espaciadores

Juego de 3 (o 4) barras para incrementar la distancia entre cada polo.

1	0 262 48
1	0 262 49

Conexión posterior

Juego de tomas posteriores roscadas.
 Juego de tomas posteriores planas orientables.

1	0 263 50
1	0 263 51
1	0 263 52
1	0 263 53

interruptores-seccionadores DPX-IS 630

400 a 630 A
 características técnicas

Características técnicas

Intensidad		400 A	630 A
Conexión	Cu flexible	1 × 240 o 2 × 185 mm ²	
	Cu rígido / Alu	1 × 300 o 2 × 240 mm ²	
Barra de cobre/terminal redondo		Anchura máx. 32 mm	
Tensión nominal (Ue)		690 V~	
Tensión de aislamiento (Ui)		800 V~	
Tensión de resistencia a los choques (Uimp)		8 kV~	
AC 23 A	415 V~	400 A	630 A
	500 V~	400 A	630 A
	690 V~	400 A	630 A
AC 22 A	690 V~	400 A	630 A
DC 23 A	250 V=	400 A	630 A
I admisible Is (Icw)		20 kA eficaces	
I admisible con fusible (kA eficaces) (Icc)		100 kA	
Calibre máx. fusible	gG	400 A	630 A
	aM	400 A	630 A
Capacidad de cierre en cortocircuito (kA pico presumible) (Icm)		40 kA	
Resistencia	mecánica	15000 maniobras	
	eléctrica (AC 23 400 V~) (Icm)	1500 maniobras	
Índice de protección		IP 20 en pared	

Dimensiones 3P y 4P

Mando frontal

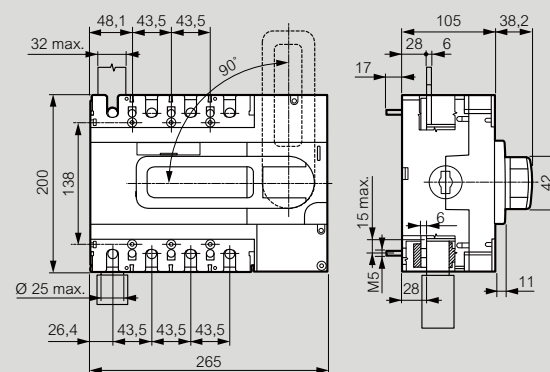

Mando lateral derecho

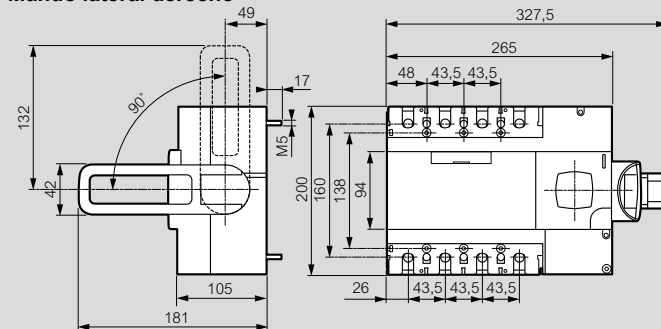

Con cubrebornas

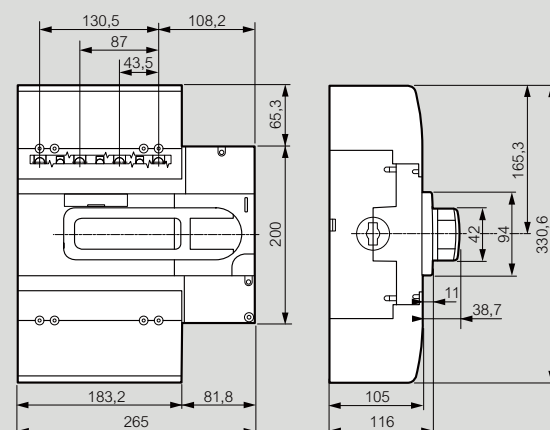

1. Debe pedirse junto con la ref. 0 266 89

interruptores de desconexión libre DPX³-I de 160 a 1600 A

interruptores de desconexión libre DPX³-I de 160 a 1600 A



4 202 99

Dimensiones: págs. 64 a 68

Garantizan el corte en carga y el seccionamiento de los circuitos eléctricos de baja tensión. Se asocian a los bloques diferenciales o a los relés diferenciales de los DPX correspondientes. Se montan en perfil hasta el DPX³ 250 con ayuda de las placas ref. 4 210 71 (DPX³-I 160) y ref. 4 210 72 (DPX³ 250). Son conformes a la norma UNE-EN 60947-3. Categoría de utilización AC - 23 A. Conexión idéntica a la de los DPX correspondientes.

Emb. Ref. DPX³-I 160

Emb.	Ref.	In (A)
1	3P 4P 4 201 98 4 201 99	160
1	4P diferencial 4 201 97	160

Emb. Ref. DPX³-I 250

Emb.	Ref.	In (A)
1	3P 4P 4 202 99 4 203 00	250
1	4P diferencial 4 202 98	250

Emb. Ref. DPX³-I 630

Emb.	Ref.	In (A)
1	3P 4P 4 222 16 4 222 18	400
1	4 222 17 4 222 19	630

Emb. Ref. DPX³-I 1600

Emb.	Ref.	In (A)
1	3P 4P 4 224 91 4 224 95	800
1	4 224 92 4 224 96	1.250
1	4 224 93 4 224 97	1.600

Características eléctricas

		DPX ³ -I 160	DPX ³ -I 250	DPX ³ -I 630	DPX ³ -I 1600
Tensión de utilización U _e (V)	50/60 Hz	690 ⁽¹⁾	690 ⁽¹⁾	690	690
	continua	250	250	250	250
Tensión de aislamiento U _i (VA)		800	800	690	690
Tensión de resistencia a impulsos U _{imp} (kV)		8	8	8	8
Poder de cierre en cortocircuito a 400 V l _{cm} (kA)		3	3	6,5 ⁽³⁾ / 13 ⁽⁴⁾	40
Intensidad de corta duración admisible t = 1 s I _{cw} (kA)		1,7	1,7	4 ⁽³⁾ / 7,6 ⁽⁴⁾	10 ⁽⁵⁾ / 15 ⁽⁶⁾ / 20 ⁽⁷⁾
Resistencia (ciclos)	mecánica	25000	25000	15000	10000
	eléctrica	8000	8000	5000	2000 ⁽²⁾
Intensidad térmica convencional (A)		160	250	630	1600
Intensidad asignada de utilización (A):					
- AC 23 A (690 V ~)		160 (160 V)	250 (250 V)	630	1600
- DC 23 A (250 V ~)		160	160	630	-

1: 500 V para DPX³-I con diferencial integrado

2: Hasta 1250 A

3: I_n = 400 A

4: I_n = 630 A

5: I_n = 800 A

6: I_n = 1250 A

7: I_n = 1600 A

Dimensiones

Las dimensiones de los DPX³-I son idénticas a las de los DPX³ correspondientes.

DPX ³ -I	Dimensiones
DPX ³ -I 160	DPX ³ 160 (p. 67)
DPX ³ -I 250	DPX ³ 250 (p. 68)
DPX ³ -I 630	DPX ³ 630 (p. 70)
DPX ³ -I 1600	DPX ³ 1600 (p. 71)

interruptores-seccionadores DX³-IS



4 065 27

4 065 44

4 064 59

4 064 81

Montaje sobre perfil EN 60715.
Contactos de doble corte.
Corte plenamente aparente.

Emb.	Ref.	Interruptores-seccionadores con disparo a distancia	
		Categoría de empleo AC23 según EN 60947-3. Maneta roja. Disparo a distancia con auxiliar de mando asociado. Admiten los auxiliares de mando y señalización (pág. 119). Admiten los mandos motorizados hasta 63A (pág. 120). Indicación visual real del estado de los contactos: - Posición cerrado (visor rojo - I). - Posición abierto (visor verde) sobre la maneta. En caso de defecto en el momento de la apertura, el indicador en posición roja, señala el polo defectuoso, estando la maneta en posición central.	
		Bipolares 400 V~	Módulos 17,5 mm
1	4 065 27	40	2
1	4 065 28	63	2
		Tetrapolares 400 V~	
1	4 065 43	40	4
1	4 065 44	63	4
1	4 065 46	100	6
1	4 065 47	125	6

Emb.	Ref.	Interruptores-seccionadores	
		Categoría de empleo AC22 según EN 60947-3. Maneta gris. Admiten los auxiliares de señalización (pág. 119).	
		Unipolares 250 V~	Módulos 17,5 mm
		Intensidad nominal (A)	
10	4 064 01	20	1
10	4 064 03	32	1
		Bipolares 400 V~	
10	4 064 32	20	1
10	4 064 34	32	1
5	4 064 41	63	2
5	4 064 49	100	2
5	4 064 50	125	2
		Tripolares 400 V~	
5	4 064 57	20	2
5	4 064 59	32	2
1	4 064 61	63	3
1	4 064 69	100	3
1	4 064 70	125	3
		Tetrapolares 400 V~	
5	4 064 77	20	2
5	4 064 79	32	2
1	4 064 81	63	4
1	4 064 89	100	4
1	4 064 90	125	4

Icc en asociación con un automático o fusible del mismo calibre

Interruptores-seccionadores

	DX ³ -IS	400 V~	250 V~
Automático DX³ o DPX³	20a 40A 1/2 mód/polo	4,5 kA	6 kA
	40a 125A 1 mód/polo	10 kA	16 kA
Fusibles gG/aM	20a 40A 1/2 mód/polo	6 kA	10 kA
	40a 125A 1 mód/polo	16 kA	25 kA

Interruptores-seccionadores con disparo a distancia

	DX ³ -IS	400 V~	250 V~
Automático DX³ o DPX³	16 a 63A	16 kA	25 kA
	100 y 125A	25 kA	25 kA
Fusibles gG/aM	16 a 40A	40 kA	40 kA
	63A	30 kA	30 kA

Interruptores seccionadores DX³ - IS

Características eléctricas

Intensidad térmica (Ith.)	16 - 40 A	40 - 63 A	100 - 125 A
Bornas	De estribo	De estribo	De estribo
Conexión (flexible/rigido mm²)	1,5 a 10/ 1,5 a 16	1,5 a 25/ 1,5 a 35	4 a 35/ 4 a 50
Tensión de aislamiento (Ui)	500 V~	500 V~	500 V~
Tensión de resistencia al choque (Uimp)	6 kV	6 kV	6 kV
Categoría de empleo¹	AC 22 A	AC 22 A	AC 22 A
Corriente asignada admisible (Icw)	750 A	2000 A	2500 A
Poder de cierre en cortocircuito (Icm)	1500 A	3000 A	3700 A
Número de maniobras eléctricas	30000	20000	5000
Índice de protección	IP 2x cableado	IP 2x cableado	IP 2x cableado

1: Condiciones de ensayo según norma IEC 60947-3.
AC 22A : corte mixto motor-resistencia.

portafusibles SP



Conformes con la norma CEI EN 60269-2 y NFC 63-210/60-200-2. Homologados por Bureau Veritas. Bornas protegidas, tornillos con cabeza de ranura mixta para facilitar el apriete de los cables. Fijación atornillada o sobre perfil

Emb.	Ref.	SP 38	Conexión	N.º de módulos
		Para fusibles 10 × 38. Sin indicador de fusión. Para la protección de las salidas del motor.		
10	0 214 01	1 P	1 × 16 mm ²	1
5	0 214 02	1 P + N equipado		2
3	0 214 04	3 P		3
2	0 214 05	3 P + N equipado	2 × 20 mm ²	4

Emb.	Ref.	SP 51	Conexión	N.º de módulos
		Para fusibles 14 × 51. Sin microinterruptor		
5	0 215 01	1 P	1 × 35 mm ²	1,5
1	0 215 02	1 P + N equipado		3
1	0 215 04	3 P	2 × 16 mm ²	4,5
1	0 215 05	3 P + N equipado		6
		Con microinterruptor		
		Presencia del fusible, precorte y dispositivo de protección contra la marcha en monofásico. Microcontacto inversor 5A - 250 V~ accionado por el percutor del fusible y 3 terminales de 2,8 mm.		
1	0 215 33	1 P	1 × 35 mm ²	1,5
1	0 215 36	3 P	2 × 16 mm ²	4,5

Emb.	Ref.	SP 58	Conexión	N.º de módulos
		Para fusibles 22 × 58. Sin microinterruptor.		
3	0 216 01	1 P		2
1	0 216 04	3 P	2 × 25 mm ²	6
1	0 216 05	3 P + N equipado		8

Accesorios	
5	0 216 96 Empuñadura de solidarización Para SP 38, SP 51 y SP 58. Longitud 300 mm, recortable.

portafusibles SP

características técnicas

Elección de los aparatos

Tipo	Corriente asignada	Calibre máximo del fusible					
		400 V~		500 V~		690 V~	
		gG	aM	gG	aM	gG	aM
SP 38	25 A	25	16	25	16	-	-
SP 51	50 A	50	50	50	40	25	25
SP 58	100 A (125 A en 400 V)	125	125	100	100	50	50

Estos valores normalizados según CEI 60269-2/2-1 pueden reducirse o aumentarse en ciertas condiciones específicas de utilización.

Índice de protección: IP 2x, IP 2x C bajo chapa.

Reducción del calibre de los aparatos

- Temperatura ambiente superior a 35 °C: reducir un calibre por cada 10 °C (UTE C 20-051/CEI 60943).
- Aparatos yuxtapuestos y funcionamiento simultáneo.

2 o 3 aparatos	0,9 × I _n
4 o 5 aparatos	0,8 × I _n
6, 7, 8 o 9 aparatos	0,7 × I _n
≥ 10 aparatos	0,6 × I _n

Dimensiones

SP 38

Se fijan sobre perfil EN 50022 y EN 50035 con el accesorio ref. 0 364 78

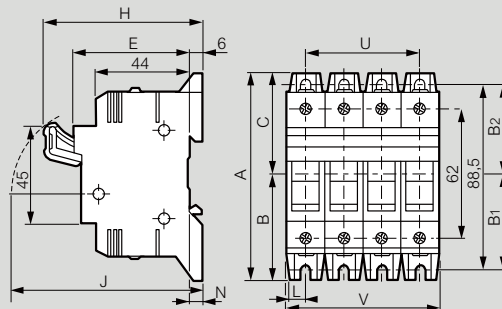

SP 51 y SP 58

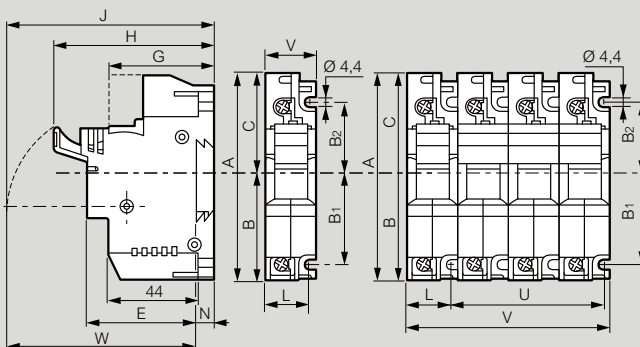

Cotas (mm)	A	B	B ₁	B ₂	C	E	G	H	J
SP 38	100	51	46	42,5	48,5	52	-	73	83
SP 51	106	54,5	45	35	51,5	55	53	81	96
SP 58	140	74	65	45	66	59	53	87	111

Cotas (mm)	J	L	N	U	V	W
SP 38	86	9	6	17,7	35,4	53,1
SP 51	99	20,7	9	26,5	53	79,5
SP 58	114	27	9	36	72	108

fusibles cilíndricos



Conformes con la norma UNE 2103 CEI EN 60269-1/2 y NFC 60-200-1 y 2.

Emb.	Ref.	Cilíndricos tipo gG		
		Calibre (A)	Tensión (V)	Poder de corte (A)
		Talla 00 - 8 x 32		
		Sin indicador de fusión,		
10	0 123 02	2	400	20.000
10	0 123 04	4		
10	0 123 06	6		
10	0 123 10	10		
10	0 123 16	16		
10	0 123 20	20		

Emb.	Ref.	Cilíndricos tipo aM		
		Calibre (A)	Tensión (V)	Poder de corte (A)
		Talla 00 - 8 x 32		
10	0 120 01	1	400	20.000
10	0 120 02	2		
10	0 120 04	4		
10	0 120 06	6		
10	0 120 10	10		

Emb.	Ref.	Cilindros tipo gG-APR				
		Calibre (A)	Tensión (V)	Poder de corte (A)		
		Fusibles de alto poder de corte de ruptura.				
		Talla 0 - 10 x 38				
		Sin indicador de fusión.				
10	0 133 02	2	500	100.000		
10	0 133 04	4				
10	0 133 06	6				
10	0 133 10	10				
10	0 133 16	16				
10	0 133 20	20				
10	0 133 25	25	400	20.000		
10	0 133 32	32				
		Talla 1 - 14 x 51				
		Sin percutor.				
10	0 143 10	10	500	100.000		
10	0 143 16	16				
10	0 143 20	20				
10	0 143 25	25				
10	0 143 32	32				
10	0 143 40	40				
10	0 143 50	50	500	100.000		
		Talla 2 - 22 x 58				
		Sin percutor.				
10	0 153 25	25				
10	0 153 32	32				
10	0 153 40	40				
10	0 153 50	50				
10	0 153 63	63	400			
10	0 153 80	80				
10	0 153 96	100				
10	0 153 97	125				

Emb.	Ref.	Cilindros tipo aM-APR				
		Calibre (A)	Tensión (V)	Poder de corte (A)		
		Fusibles de alto poder de corte de ruptura.				
		Talla 0 - 10 x 38				
10	0 130 02	2	500	100.000		
10	0 130 04	4				
10	0 130 06	6				
10	0 130 10	10				
10	0 130 16	16				
10	0 130 20	20				
		Talla 1 - 14 x 51				
10	0 140 10	10	500	100.000		
10	0 140 16	16				
10	0 140 20	20				
10	0 140 25	25				
10	0 140 32	32				
10	0 140 40	40				
10	0 140 50	50	400			
		Talla 2 - 22 x 58				
10	0 150 25	25				
10	0 150 32	32				
10	0 150 40	40				
10	0 150 50	50				
10	0 150 63	63	500	100.000		
10	0 150 80	80				
10	0 150 96	100				

Emb.	Ref.	Tubos de Neutro	
		Talla	Dimensiones (mm)
10	0 123 00	Talla 00	8 x 31,5
10	0 133 00	Talla 0	10 x 38
10	0 143 00	Talla 1	14 x 51
10	0 153 00	Talla 2	22 x 58

Emb.	Ref.	Cilíndricos tipo F		
		Calibre (A)	Tensión (V)	Poder de corte (A)
		Conformes con la norma CEI EN 60127 y NFC 60-431.		
		Fusibles de cuerpo cerámico en miniatura para protección de equipos sensibles.		
		5 x 20 tipo F (rápidos)		
		Conformes a Normas NF EN 60-127 y CEI 60127.		
10	0 102 05	0,5	250	1.500
100	0 102 10	1		
10	0 102 20	2		
10	0 102 25	2,5		
10	0 102 50	5		
10	0 102 96	10		



MPX³, CTX³, RTX³

una gama completa para
la protección y control
de motores



GUARDAMOTORES MPX³

- Diseño compacto.
- Calibres hasta 63 A.
- Elevado poder de corte: 100 kA a 230 V en todos los calibres.
- Gama completa de accesorios y auxiliares de control y señalización.

PODER DE CORTE ESTÁNDAR

ALTO PODER DE CORTE



MPX³ 32S



MPX³ 63H

CONTACTORES CTX³

- Diseño compacto.
- 3 y 4 polos.
- Contadores CTX³ 3 polos de 9 a 65 A (AC-3).
- Contactores CTX³ 4 polos de 40 a 135 A (AC-1).
- Gama completa de auxiliares y accesorios.



RELÉS TÉRMICOS RTX³

- Conexión directa al contactor CTX³.



guardamotores MPX³

características técnicas

																						
Guardamotor		MPX ³ 32S					MPX ³ 63H															
	Talla	1					3															
	Tipo	Magnetotérmico					Magnetotérmico															
	Poder de corte	Estándar					Elevado															
	Tipo de mando	Maneta					Rotativo															
	Número de polos	3					3															
Características de funcionamiento																						
	Tensión nominal (Ve)	Hasta 690 V					Hasta 690 V															
	Frecuencia nominal	50/60 Hz					50/60 Hz															
	Tensión de aislamiento (Vi)	690 V					1000 V															
	Tensión de impulso (Vimp)	6 kV					8 kV															
Categoría de utilización	CEI 60947-2 (automático)	Cat. A					Cat. A															
	CEI 60947-4 (arrancador motor)	AC3					AC3															
	Resistencia mecánica (maniobras)	100000					50000															
	Resistencia eléctrica (ciclos)	100000					25000															
	Frecuencia máx. Utilización (maniobras/hora)	25					25															
	Compensación de temperatura	-20 a +60 °C					-20 a +60 °C															
	Disparo instantáneo relé magnético	13 x le máx.					13 x le máx.															
	Clase de disparo	10					10															
	Protección sobrecarga	●					●															
	Protección falta de fase	●					●															
	Indicador de disparo	Con contacto de alarma ref. 4 174 06					Con contacto de alarma ref. 4 174 08															
	Función test	●					●															
	Peso (g)	320					1000															
Poder de corte (kA)	Intensidad le (A)	Rango de ajuste del relé térmico (A)	240 V 230 V 220 V		415 V 400 V		460 V 440 V		525 V 500 V		690 V 600 V		240 V 230 V 220 V		415 V 400 V		460 V 440 V		525 V 500 V		690 V 600 V	
			Icu	Ics	Icu	Ics	Icu	Ics	Icu	Ics	Icu	Ics	Icu	Ics	Icu	Ics	Icu	Ics	Icu	Ics	Icu	Ics
	0,16	0,1 a 0,16	100	100	100	100	100	100	100	100	100	100	-	-	-	-	-	-	-	-	-	-
	0,25	0,16 a 0,25	100	100	100	100	100	100	100	100	100	100	-	-	-	-	-	-	-	-	-	-
	0,4	0,25 a 0,4	100	100	100	100	100	100	100	100	100	100	-	-	-	-	-	-	-	-	-	-
	0,63	0,4 a 0,63	100	100	100	100	100	100	100	100	100	100	-	-	-	-	-	-	-	-	-	-
	1	0,63 a 1	100	100	100	100	100	100	100	100	100	100	-	-	-	-	-	-	-	-	-	-
	1,6	1 a 1,6	100	100	100	100	100	100	100	100	3	3	-	-	-	-	-	-	-	-	-	-
	2,5	1,6 a 2,5	100	100	100	100	100	100	50	38	3	3	-	-	-	-	-	-	-	-	-	-
	4	2,5 a 4	100	100	100	100	50	38	15	11	3	3	-	-	-	-	-	-	-	-	-	-
	6	4 a 6	100	100	100	100	15	11	10	8	3	3	-	-	-	-	-	-	-	-	-	-
	8	5 a 8	100	100	100	100	15	11	10	8	3	3	-	-	-	-	-	-	-	-	-	-
	10	6 a 10	100	100	50	38	15	11	6	5	3	3	100	100	100	100	50	38	50	38	6	5
	13	9 a 13	100	100	50	38	10	8	6	5	3	3	100	100	100	100	50	38	42	32	6	5
	17	11 a 17	50	38	20	15	10	8	6	5	3	3	100	100	50	50	50	38	12	9	5	5
	22	14 a 22	40	30	15	11	8	6	6	5	3	3	100	100	50	50	50	38	12	9	5	5
	26	18 a 26	40	30	15	11	8	6	5	4	3	3	100	100	50	50	35	27	12	9	5	5
	32	22 a 32	30	22	15	11	6	4	5	4	3	3	100	100	50	50	35	27	10	8	5	5
	40	28 a 40	-	-	-	-	-	-	-	-	-	-	100	100	50	50	35	27	10	8	5	5
	50	34 a 50	-	-	-	-	-	-	-	-	-	-	100	100	50	50	35	27	10	8	5	5
	63	45 a 63	-	-	-	-	-	-	-	-	-	-	100	100	50	50	35	27	10	8	5	5

guardamotores MPX³

protección de motores de 0,16 A hasta 63 A



4 173 08

4 173 68

Características técnicas p. 89

Conformes a la norma IEC 60947-1, IEC 60947-2, IEC 60947-4.

Emb.	Ref.	Guardamotores (*)			
		Relé térmico ajustable. Relé magnético 13 le máx.			
		MPX³ 32S			
		Poder de corte estándar. Profundidad 75 mm. Montaje sobre perfil			
	3P	Intensidad le (A)	Rango de ajuste del relé térmico	Intensidad relé magnético (A)	Poder de corte 415 V Icu (kA)
1	4 173 00	0,16	0,1 a 0,16	2,1	100
1	4 173 01	0,25	0,16 a 0,25	3,3	100
1	4 173 02	0,4	0,25 a 0,4	5,2	100
1	4 173 03	0,63	0,4 a 0,63	8,2	100
1	4 173 04	1	0,63 a 1	13	100
1	4 173 05	1,6	1 a 1,6	20,8	100
1	4 173 06	2,5	1,6 a 2,5	32,5	100
1	4 173 07	4	2,5 a 4	52	100
1	4 173 08	6	4 a 6	78	100
1	4 173 09	8	5 a 8	104	100
1	4 173 10	10	6 a 10	130	50
1	4 173 11	13	9 a 13	169	50
1	4 173 12	17	11 a 17	221	20
1	4 173 13	22	14 a 22	286	15
1	4 173 14	26	18 a 26	338	15
1	4 173 15	32	22 a 32	416	15
		MPX³ 63H			
		Alto poder de corte. Maneta rotativa. Profundidad 130,3 mm. Montaje sobre perfil o sobre placa.			
1	4 173 60	10	6 a 10	130	100
1	4 173 61	13	9 a 13	169	100
1	4 173 62	17	11 a 17	221	50
1	4 173 63	22	14 a 22	286	50
1	4 173 64	26	18 a 26	338	50
1	4 173 65	32	22 a 32	416	50
1	4 173 66	40	28 a 40	520	50
1	4 173 67	50	34 a 50	650	50
1	4 173 68	63	45 a 63	819	50

accesorios MPX³



4 174 00

4 174 12

4 174 22

4 174 56

4 174 61

Emb.	Ref.	Contactos auxiliares
		Se montan en el lado izquierdo del guardamotor. Dos contactos auxiliares por guardamotor.
2	4 174 00	1 NA + 1 NC.
2	4 174 01	2 NA.
2	4 174 02	2 NC.
		Señal de defecto
		Actúan en caso de disparo. Se montan en el lado izquierdo del guardamotor. Se puede montar junto con un contacto auxiliar (excepto en los MPX ³ 63H).
1	4 174 06	Para MPX ³ 32S.
1	4 174 08	Para MPX ³ 63H.
		Bobinas de emisión (*)
		Se montan en el lado derecho del guardamotor. Una bobina auxiliar por guardamotor.
1	4 174 12	220-230 V ~.
1	4 174 13	380-400 V ~.
		Bobinas de mínima tensión (*)
1	4 174 22	220-230 V ~.
1	4 174 23	380-400 V ~.
		Adaptadores
		Para conectar directamente el guardamotor con el contacto.
2	4 174 40	Para un MPX ³ S32 con un contactor CTX ³ MINIAC (ver pág. 176).
2	4 174 48	Para un MPX ³ S32 con un contactor CTX ³ 22AC (ver pág. 175).
2	4 174 52	Para un MPX ³ S32 con un contactor CTX ³ 40AC (ver pág. 175).
2	4 174 56	Para un MPX ³ 63H con un contactor CTX ³ 65AC (ver pág. 175).
		Unidad de montaje
		Se utiliza para montar juntos un guardamotor MPX ³ y un contactor CTX ³ .
		Se suministra sin tornillos.
1	4 174 60	Para MPX ³ 32S.
1	4 174 61	Para MPX ³ 63H.

(*) Otras intensidades, consultar.

(*) Otras tensiones, consultar.

guardamotores MPX³

características técnicas

Montaje

MPX³ 32: 35 mm perfil (profundidad 15 mm).

MPX³ 63: 35 mm perfil (profundidad 15 mm) o tornillos.

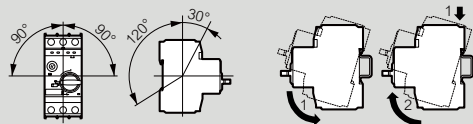

Posiciones de funcionamiento

Montaje en perfil DIN

Entorno

Temperatura ambiente:

– Almacenamiento: –50...+80 °C.

– Funcionamiento: –20...+60 °C.

Altitud máxima de funcionamiento: 2000 m.

Grado de protección: IP20.

Resistencia al impacto: 25 g.

Resistencia a las vibraciones: 5~150 Hz.

Precauciones para el ajuste del relé térmico

1. El rango de ajuste es el que se indica en la figura adjunta.

2. Situar el cursor del rango de ajuste puede dañar el aparato.

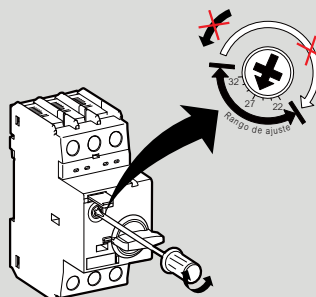

Ajuste del selector

3. Calibración en función de la temperatura ambiente.

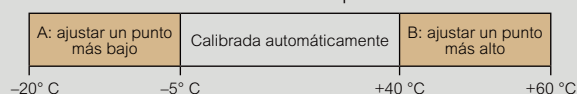

En caso de utilización fuera del rango de temperatura de funcionamiento es necesario reajustar un punto.

Consumo

	MPX ³ 32S	MPX ³ 63H
Pérdidas totales P _v a carga nominal y temperatura de funcionamiento (W)	In = 0.16 a 1.6 A: 4.4	In = 10 a 22 A: 10.2
	In = 2.5 a 26 A : 7.4	In = 26 a 63 A: 9.7
	In = 32 A : 4.0	

MPX³ 32S



Intensidad nominal I _e (A)	0,16	0,25	0,4	0,63	1	1,6	2,5	4	6	8	10	13	17	22	26	32
Desconexión de motores trifásicos estándar AC-2, AC-3																
230/240V (kW)	-	0,03	0,06	0,09	0,12	0,18/0,25	0,37	0,55/0,75	1,1/1,5	1,5	2,2/3	3	3,7/4	4	5,5	7,5
400/415V (kW)	0,02	0,06	0,09	0,12	0,18/0,25	0,37/0,55	0,75	1,1/1,5	2,2	3	3,7/4	5,5	7,5	7,5	11	15
500V (kW)	-	-	-	0,25	0,37	0,55/0,75	1,1	1,5/2,2	3	3,7	4/5,5	7,5	11	11	15	18,5
690V (kW)	-	-	-	0,25	0,37/0,55	0,75/1,1	1,5	2,2/3	3,7/4	5,5	7,5	11	11	15	18,5	22
Fusibles de protección gG, gL, sólo si I_{cc} > I_{cu} (*No se necesitan fusibles de protección)																
230/240V (A)	*	*	*	*	*	*	*	*	*	*	*	*	*	125	125	125
400/415V (A)	*	*	*	*	*	*	*	*	*	*	80	80	100	100	100	
440/460V (A)	*	*	*	*	*	*	*	50	50	63	63	80	80	100	100	
500V (A)	*	*	*	*	*	*	50	40	50	63	63	80	80	80	80	
690V (A)	*	*	*	*	*	20	35	40	50	63	63	63	63	63	63	



MPX³ 63H

Intensidad nominal I _e (A)	10	13	17	22	26	32	40	50	63
Desconexión de motores trifásicos estándar AC-2, AC-3									
230/240V (kW)	2,2/3	3	3,7/4	4	5,5	7,5	7,5	11	15
400/415V (kW)	3,7/4	5,5	7,5	7,5	11	15	18,5	22	30
500V (kW)	4/5,5	7,5	11	11	15	18,5	22	30	37
690V (kW)	7,5	11	11	15	18,5	22	30	45	55
Fusibles de protección gG, gL, sólo si I_{cc} > I_{cu} (*No se necesitan fusibles de protección)									
230/240V (A)	*	*	*	*	*	*	*	*	*
400/415V (A)	*	*	100	125	125	125	160	160	160
440/460V (A)	100	100	100	125	125	125	125	125	160
500V (A)	100	100	100	100	100	100	100	100	100
690V (A)	63	63	63	80	80	80	80	80	80

contactores tripolares CTX³ y relés térmicos RTX³

características técnicas

										
Contactor		CTX ³ 22				CTX ³ 40		CTX ³ 65		
Talla		2				3		4		
Tipo de conexión		Tornillo				Tornillo		Terminal		
Tensión nominal, U _e		690 V				690 V		690 V		
Tensión de aislamiento, U _i		690 V				1000 V		1000 V		
Frecuencia nominal		50/60 Hz				50/60 Hz		50/60 Hz		
Resistencia al impulso de tensión, U _{imp}		6 kV				8 kV		8 kV		
Frecuencia máx. Utilización (maniobras/hora)		1200				1800		1800		
Resistencia en millones de maniobras		Mecánica				12		12		
		Eléctrica				2		2		
Tipo		9 A	12 A	18 A	22 A	32 A	40 A	50 A	65 A	
Corriente y potencia	AC-1	Corriente térmica (A)	25	25	40	40	50	60	70	100
		AC-3	200/240 V (kW)	2,5	3,5	4,5	5,5	7,5	11	15
	(A)		11	13	18	22	32	40	55	65
	380/440 V (kW)	(A)	4	5,5	7,5	11	15	18,5	22	30
		(A)	9	12	18	22	32	40	50	65
	500/550 V (kW)	(A)	4	7,5	7,5	15	18,5	22	30	33
		(A)	7	12	13	20	28	32	43	60
	690 V (kW)	(A)	4	7,5	7,5	15	18,5	22	30	33
(A)		5	9	9	18	20	23	28	35	
Clasificación UL 50/60 Hz	Corriente continua (A)		25	25	40	40	50	60	70	100
	Monofásico	110/220 V (HP)	0,5	0,75	1	2	2	3	3	5
		220/240 V (HP)	1,5	2	3	3	5	7,5	10	15
	Trifásico	200/208 V (HP)	2	3	5	7,5	7,5	15	20	25
		220/240 V (HP)	3	5	7,5	10	10	15	25	30
		440/480 V (HP)	5	7,5	10	15	20	30	40	50
		550/600 V (HP)	7,5	10	15	20	25	30	50	60
Talla NEMA		00	00	0	1	1	1	2	2	
Peso y dimensiones	Peso (kg)		0,34				0,4		0,9	
	Dimensiones (An. x Al. x Prof.) (mm)		45 × 73,5 × 87,4				45 × 83 × 90		55 × 106 × 119	
	Contactos auxiliares integrados		1 NO + 1 NC				2 NO + 2 NC		2 NO + 2 NC	
Montaje de auxiliares	Lateral		Sí				Sí		Sí	
	Frontal		Sí				Sí		Sí	

Relés térmicos		RTX ³ 40		RTX ³ 40		RTX ³ 65		
								
Tipo de conexión		Tornillo		Tornillo		Terminal		
Tensión nominal, U _e		690 V		690 V		690 V		
Tensión de aislamiento, U _i		690 V		690 V		690 V		
Resistencia al impulso de tensión, U _{imp}		6 kV		6 kV		6 kV		
Clase de disparo		10 A		10 A		10 A		
Ajustes		0,1 a 40 A		0,1 a 40 A		9 a 65 A		
Peso y dimensiones	Peso (kg)		0,17		0,17		0,31/0,33	
	Dimensiones (An. x Al. x Prof.) (mm)		45 × 75 × 90		45 × 75 × 90		55 × 81 × 100	

contactores tripolares CTX³

contactores industriales de 9 a 65 A



Características técnicas p. 90

Conforme a la norma IEC 60947-1, IEC 60947-4-1.
Se pueden equipar con relés térmicos RTX³ (p. 175) con bloques de contactos auxiliares y con elementos de interbloqueo (p. 176).

Emb.	Ref.	CTX ³ 22		
		Con contactos auxiliares integrados. Conexiones de potencia: bornas de tornillo.		
		9 A (AC 3) - 25 A (AC 1)		
		Potencia máxima AC3 380/440 V	Tensión de control (*)	Contactos auxiliares integrados
1	4 160 80	4 kW	24 V~	1 NA + 1 NC
1	4 160 86	4 kW	230 V~	1 NA + 1 NC
		12 A (AC 3) - 25 A (AC 1)		
1	4 160 90	5,5 kW	24 V~	1 NA + 1 NC
1	4 160 96	5,5 kW	230 V~	1 NA + 1 NC
		18 A (AC 3) - 40 A (AC 1)		
1	4 161 00	7,5 kW	24 V~	1 NA + 1 NC
1	4 161 06	7,5 kW	230 V~	1 NA + 1 NC
		22 A (AC 3) - 40 A (AC 1)		
1	4 161 10	11 kW	24 V~	1 NA + 1 NC
1	4 161 16	11 kW	230 V~	1 NA + 1 NC
		CTX ³ 40		
		Con contactos auxiliares integrados. Conexiones de potencia: bornas de tornillo.		
		32 A (AC 3) - 50 A (AC 1)		
		Potencia máxima AC3 380/440 V	Tensión de control (*)	Contactos auxiliares integrados
1	4 161 20	15 kW	24 V~	2 NA + 2 NC
1	4 161 26	15 kW	230 V~	2 NA + 2 NC
		40 A (AC 3) - 50 A (AC 1)		
1	4 161 30	18,5 kW	24 V~	2 NA + 2 NC
1	4 161 36	18,5 kW	230 V~	2 NA + 2 NC
		CTX ³ 65		
		Con contactos auxiliares integrados. Conexión de potencia: terminales.		
		50 A (AC 3) - 70 A (AC 1)		
		Potencia máxima AC3 380/440 V	Tensión de control (*)	Contactos auxiliares integrados
1	4 161 50	22 kW	24 V~	2 NA + 2 NC
1	4 161 56	22 kW	230 V~	2 NA + 2 NC
		65 A (AC 3) - 100 A (AC 1)		
1	4 161 70	30 kW	24 V~	2 NA + 2 NC
1	4 161 76	30 kW	230 V~	2 NA + 2 NC
		CTX ³ 100		
		Con contactos auxiliares integrados. Conexión de potencia: terminales		
		75 A (AC 3) - 110 A (AC 1)		
		Potencia máxima AC3 380/440 V	Tensión de control	Contactos auxiliares integrados
1	4 161 90	37 kW	24 V~	2 NA + 2 NC
1	4 161 96	37 kW	230 V~	2 NA + 2 NC
		85 A (AC 3) - 135 A (AC 1)		
1	4 162 10	45 kW	24 V~	2 NA + 2 NC
1	4 162 16	45 kW	230 V~	2 NA + 2 NC
		100 A (AC 3) - 160 A (AC 1)		
1	4 162 30	55 kW	24 V~	2 NA + 2 NC
1	4 162 36	55 kW	230 V~	2 NA + 2 NC

Emb.	Ref.	CTX ³ 150		
		Con contactos auxiliares integrados. Conexiones de potencia: terminales.		
		130 A (AC 3) - 160 A (AC 1)		
		Potencia máxima AC3 380/440 V	Tensión de control	Contactos auxiliares integrados
1	4 162 56	60 kW	100-240 V~/100-220 V=	2 NA + 2 NC
1	4 162 59	60 kW	400-440 V~	2 NA + 2 NC
		150 A (AC 3) - 210 A (AC 1)		
1	4 162 76	75 kW	100-240 V~/100-220 V=	2 NA + 2 NC
1	4 162 79	75 kW	400-440 V~	2 NA + 2 NC
		CTX ³ 225		
		Con contactos auxiliares integrados. Conexiones de potencia: bornas de tornillo.		
		185 A (AC 3) - 230 A (AC 1)		
		Potencia máxima AC3 380/440 V	Tensión de control	Contactos auxiliares integrados
1	4 162 86	90 kW	100-240 V~/100-220 V=	2 NA + 2 NC
1	4 162 89	90 kW	380-450 V~	2 NA + 2 NC
		225 A (AC 3) - 275 A (AC 1)		
1	4 162 96	132 kW	100-240 V~/100-220 V=	2 NA + 2 NC
1	4 162 99	132 kW	380-450 V~	2 NA + 2 NC
		CTX ³ 400		
		Con contactos auxiliares integrados. Conexiones de potencia: bornas de tornillo.		
		265 A (AC 3) - 300 A (AC 1)		
		Potencia máxima AC3 380/440 V	Tensión de control	Contactos auxiliares integrados
1	4 163 06	147 kW	100-240 V~/100-220 V=	2 NA + 2 NC
1	4 163 09	147 kW	380-450 V~	2 NA + 2 NC
		330 A (AC 3) - 350 A (AC 1)		
1	4 163 16	160 kW	100-240 V~/100-220 V=	2 NA + 2 NC
1	4 163 19	160 kW	380-450 V~	2 NA + 2 NC
		400 A (AC 3) - 450 A (AC 1)		
1	4 163 26	200 kW	100-240 V~/100-220 V=	2 NA + 2 NC
1	4 163 29	200 kW	380-450 V~	2 NA + 2 NC
		CTX ³ 800		
		Con contactos auxiliares integrados. Conexiones de potencia: bornas de tornillo.		
		500 A (AC 3) - 580 A (AC 1)		
		Potencia máxima AC3 380/440 V	Tensión de control	Contactos auxiliares integrados
1	4 163 36	265 kW	200-240 V~/200-220 V=	2 NA + 2 NC
1	4 163 39	265 kW	380-450 V~	2 NA + 2 NC
		630 A (AC 3) - 660 A (AC 1)		
1	4 163 46	330 kW	200-240 V~/200-220 V=	2 NA + 2 NC
1	4 163 49	330 kW	380-450 V~	2 NA + 2 NC
		800 A (AC 3) - 900 A (AC 1)		
1	4 163 56	440 kW	200-240 V~/200-220 V=	2 NA + 2 NC
1	4 163 59	440 kW	380-450 V~	2 NA + 2 NC

(*) Otras tensiones, consultar.

relés térmicos RTX³ para contactores tripolares CTX³



4 166 70



4 167 10

Características técnicas p. 90

Protección frente a sobrecargas, largos tiempos de arranque y bloqueos del motor.

Protección frente a la falta de una fase.

Conforme a la norma IEC 60947-1, IEC 60947-4-1.

Emb.	Ref.	Relés térmicos
		Clase 10. Contactos auxiliares integrados 1 NA + 1 NC.

RTX³ 40

Para CTX³ 22 y 40.

Conexión mediante bornas de tornillo.

Emb.	Ref.	Rango de ajuste	
		I mín. (A)	I máx. (A)
1	4 166 60	0,1	0,16
1	4 166 61	0,16	0,25
1	4 166 62	0,25	0,4
1	4 166 63	0,4	0,63
1	4 166 64	0,63	1
1	4 166 65	1	1,6
1	4 166 66	1,6	2,5
1	4 166 67	2,5	4
1	4 166 68	4	6
1	4 166 69	5	8
1	4 166 70	6	9
1	4 166 71	7	10
1	4 166 72	9	13
1	4 166 73	12	18
1	4 166 74	16	22
1	4 166 75	18	25
1	4 166 76	22	32
1	4 166 77	28	40

RTX³ 65

Para CTX³ 65.

Conexión mediante terminales.

Emb.	Ref.	I mín. (A)	I máx. (A)
1	4 167 03	9	13
1	4 167 04	12	18
1	4 167 05	16	22
1	4 167 06	18	25
1	4 167 07	24	36
1	4 167 08	28	40
1	4 167 09	34	50
1	4 167 10	45	65

contactores, mini contactores y relés de control CTX³

contactores industriales de 22 a 400 A



4 164 36



4 170 00



4 168 26

Características técnicas p. 94

Emb.	Ref.	Contactores 4P CTX ³		
		Tetrapolares. Conforme a la norma IEC 60947-1, IEC 60947-4-1. Conexiones de potencia: bornas de tornillo.		
		Intensidad máxima AC 1	Intensidad máxima AC 3	Tensión de control (*)
1	4 164 26	40 A	22 A	230 V~
1	4 164 36	60 A	40 A	230 V~
1	4 164 46	100 A	65 A	230 V~
1	4 164 56	135 A	85 A	230 V~
1	4 164 66 ⁽¹⁾	165 A	120 A	100-240 V~/=
1	4 164 76 ⁽¹⁾	250 A	150 A	100-240 V~/=
1	4 164 86 ⁽¹⁾	330 A	225 A	100-240 V~/=
1	4 164 96 ⁽¹⁾	420 A	330 A	100-240 V~/=
1	4 165 06 ⁽¹⁾	500 A	400 A	100-240 V~/=
1	4 165 16 ⁽¹⁾	750 A	630 A	200-240 V~/=
1	4 165 26 ⁽¹⁾	900 A	800 A	200-240 V~/=

Emb.	Ref.	Relés de control CTX ³	
		Tetrapolares. Conforme a la norma IEC 60947. I _{th} = 16 A. Bobina de bajo consumo.	
		4 NA	
1	4 168 00	24 V~.	
1	4 168 06	230 V~.	
		2 NA + 2 NC	
1	4 168 20	24 V~.	
1	4 168 26	230 V~.	

Emb.	Ref.	Mini contactores 3P CTX ³	
		Con un contacto auxiliar NA integrado. Conexiones de potencia: bornas de tornillo.	
		Intensidad máxima AC 3	Tensión de control (*)
1	4 170 00	6 A	24 V~
1	4 170 06	6 A	230 V~
1	4 170 20	9 A	24 V~
1	4 170 26	9 A	230 V~
1	4 170 40	12 A	24 V~
1	4 170 46	12 A	230 V~
1	4 170 60	16 A	24 V~
1	4 170 66	16 A	230 V~

Emb.	Ref.	Mini contactores 4P CTX ³	
		Intensidad máxima AC 3	Tensión de control
1	4 171 40	20 A	24 V~
1	4 171 46	20 A	230 V~

(*) Otras tensiones consultar.

(1) Contactos auxiliares 2NA+2NC integrada.

accesorios CTX³



Emb.	Ref.	Bloques de contactos auxiliares CTX³
		Montaje frontal
		Para contactores tripolares CTX ³ 22/40/95. 2 y 4 polos. Ith: 16 A.
20	4 168 50	1 NA + 1 NC
20	4 168 51	2 NA
10	4 168 53	4 NA
10	4 168 54	3 NA + 1 NC
10	4 168 55	2 NA + 2 NC
		Montaje lateral
		2 polos. Se pueden montar en ambos lados. Ith: 16 A.
1	4 168 58	1 NA + 1 NC Para contactores tripolares CTX ³ 22/40/65.
60	4 168 49	1 NO + 1 NC - Ith: 16 A Para contactores tetrapolares CTX ³ de 40 A a 135 A (AC-1).

Emb.	Ref.	Interbloqueo mecánico
		Componentes a ensamblar.
		Montaje horizontal
1	4 168 79	Para contactores tetrapolares CTX ³ de 40 A a 135 A (AC-1).
1	4 168 80	Para contactores tripolares CTX ³ 22/40/65.
12	4 168 87	Para contactores tetrapolares CTX ³ de 165 a 500 A (AC-1).
5	4 171 60	Para minicontadores.

contactores CTX³

características técnicas

Coordinación tipo 2 con guardamotores MPX³

Según IEC 60947-4-1.

Intensidad de cortocircuito $I_{cc} = 50 \text{ kA}$

Voltaje 400/415 V \sim

50/60 Hz

Motores estándar AC-3 a 400/415 V 1500 rpm		Arranque manual del motor				Contactor	
Potencia nominal (kW)	Intensidad (A)	Tipo de guardamotor		Rango de ajuste del relé térmico (A)	Respuesta a la corriente del relé magnético (A)	Contactor	
		Tipo	Corriente asignada (A)			Tipo	Intensidad máxima (A)
-	-	MPX ³ 32S	0,16	0,1 - 0,16	2,08	CTX ³ 22	9
0,06	0,20	MPX ³ 32S	0,25	0,16 - 0,25	3,25	CTX ³ 22	9
0,09	0,30	MPX ³ 32S	0,40	0,25 - 0,4	5,2	CTX ³ 22	9
0,12	0,40	MPX ³ 32S	0,63	0,4 - 0,63	8,19	CTX ³ 22	9
0,18	0,60	MPX ³ 32S	0,63	0,4 - 0,63	8,19	CTX ³ 22	9
0,25	0,80	MPX ³ 32S	1	0,63 - 1	13	CTX ³ 22	9
0,37	1,1	MPX ³ 32S	1,6	1 - 1,6	20,8	CTX ³ 22	9
0,55	1,5	MPX ³ 32S	1,6	1 - 1,6	20,8	CTX ³ 22	9
0,75	1,9	MPX ³ 32S	2,5	1,6 - 2,5	32,5	CTX ³ 22	12
1,1	2,7	MPX ³ 32S	4	2,5 - 4	52	CTX ³ 22	18
1,5	3,6	MPX ³ 32S	4	2,5 - 4	52	CTX ³ 22	18
2,2	5,2	MPX ³ 32S	6	4 - 6	78	CTX ³ 22	18
3	6,8	MPX ³ 32S	8	5 - 8	104	CTX ³ 22	18
4	9	MPX ³ 32S	10	6 - 10	130	CTX ³ 22	18
5,5	11,5	MPX ³ 32S	13	9 - 13	169	CTX ³ 22	22
7,5	15,5	MPX ³ 32S	17	11 - 17	221	CTX ³ 22	22
10	20	MPX ³ 32S	22	14 - 22	286	CTX ³ 40	32
11	22	MPX ³ 32S	25	18 - 26	338	CTX ³ 40	32
15	29	MPX ³ 32S	32	22 - 32	416	CTX ³ 40	32
18,5	35	MPX ³ 63H	40	28 - 40	520	CTX ³ 65	50
22	41	MPX ³ 63H	50	34 - 50	650	CTX ³ 65	50
30	55	MPX ³ 63H	63	45 - 63	819	CTX ³ 65	65

Definición de la coordinación tipo 2 según IEC 60947-4-1:

- En caso de cortocircuito, el contactor o el arrancador no debe poner en peligro a personas o sistemas.
- El contactor o el arrancador deben estar en condiciones para su uso posterior.
- Existe el riesgo de que se suelden los contactos, pero éstos se deben poder separar fácilmente sin deformaciones significativas.

BIBLIOTECA DE DOCUMENTOS

Encuentra todos los datos técnicos de productos en www.legrand.es

1. Clic en DOCUMENTACIÓN



Localiza la familia y descarga...

- Cuadernos de taller
- Guías técnicas

También por referencia en el E-CATALOGO



Busca por referencia y obtén...

- Descripción, imagen y precio
- Características técnicas
- Catálogo de producto
- Certificaciones
- Documentación técnica
- Vídeos de producto

... y más!



E-catalogo de Legrand

También disponible desde tu móvil.



PROTECCIÓN MANDO Y PROGRAMACIÓN



Pág. 98
DX³ tablas de características y funciones

Protección magnetotérmica y diferencial hasta 125 A

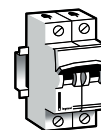

Pág. 108
ICP-M

Limitadores de sobretensión

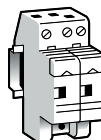

Pág. 128
Limitadores de sobretensión sector residencial

Conmutadores, pulsadores, pilotos y telerruptores



Pág. 134
Cortacircuitos seccionables

Contactores modulares



Pág. 138
Contactores CX³

Minuterías, interruptores y contadores horarios, reguladores y tomas

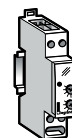

Pág. 142
Relés temporizados

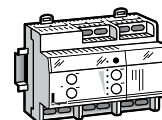

Pág. 148
Reguladores

Fuentes de alimentación, transformadores, timbres y zumbadores

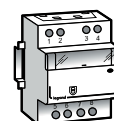

Pág. 151
Alumbrado de emergencia - termostato de ambiente



Pág. 104
Magnetotérmicos y
diferenciales RX³

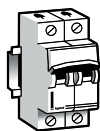

Pág. 105
Magnetotérmicos y
diferenciales TX³

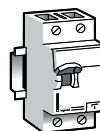

Pág. 106
Interruptores
diferenciales DX³

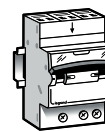

Pág. 107
Magnetotérmicos
diferenciales DX³

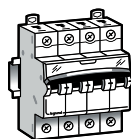

Pág. 109
Interruptores
automáticos
DX³

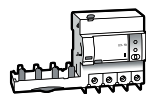

Pág. 117
Bloques
diferenciales
adaptables DX³

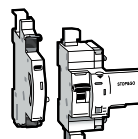

Pág. 119
Auxiliares

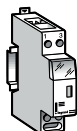

Pág. 129
Limitadores de
sobretensiones
sector terciario-
industrial



Pág. 131
Limitadores.
Características
técnicas

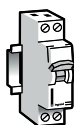

Pág. 134
Conmutadores
y conmutadores
rotativos



Pág. 136
Pulsadores,
interruptores y
pilotos luminosos

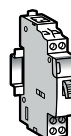

Pág. 136
Telerruptores CX³



Pág. 137
Auxiliares para
telerruptores CX³



Pág. 139
Auxiliares para
contactores CX³



Pág. 140
Características y
tabla de selección.
Contactores CX³

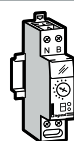

Pág. 143
Minuterías

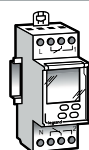

Pág. 144
Interruptores
horarios
programables

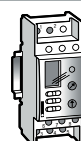

Pág. 146
Interruptores
crepusculares



Pág. 147
Interruptores
y contadores
horarios

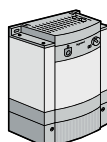

Pág. 150
Reguladores
de potencia

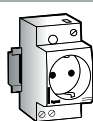

Pág. 152
Tomas de
corriente
y soportes
especiales

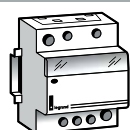

Pág. 152
Fuentes de
alimentación

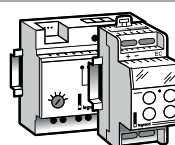

Pág. 152
Transformadores,
timbres y
zumbadores

DX³ interruptores diferenciales 16 a 100 A

protección de cabecera/protección de salidas

Seguridad reforzada mediante una señalización de los circuitos integrada en el producto

Visualización del estado de los contactos en la maneta

- I-ON sobre fondo rojo = contactos cerrados
- O-OFF sobre fondo verde = contactos abiertos

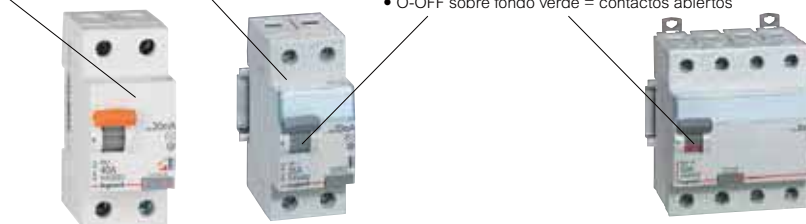

Modo de conexión	RX ³ (pág. 104)		TX ³ (pág. 105)		DX ³ (pág. 106)	
Número de polos	2P		2P	4P	2P	4P
Intensidad nominal (A)	25-40		25-40		16-25-40-63-80	25-40-63-80-100
Bornas de tornillos	•		•		•	•
Tipos	AC/A		AC		AC/A/F/B	AC/A/F/B
Sensibilidad (mA)	30			10-30-300-300 selectivo		30-300-300 selectivo-500
Resistencia a la corriente de cortocircuito	según la protección asociada aguas arriba					
Dimensiones (número de módulos)	2	2	4	2 (4 módulos para el tipo B)	4	
Características de funcionamiento						
Frecuencia nominal	50 Hz/60 Hz					
Tensión nominal	230 V~	230 V~	400 W	230 V~	400 V~	
Funcionalidades DX³						
Grado de protección	IP 40 cara frontal - IP 20 bornes - IK 04					
Temperatura de funcionamiento	-25 °C a +40 °C					
Auxiliares (pág. 153)	Admiten los auxiliares comunes a toda la gama					
Mecanismo de rearme automático (STOP&GO) (pág. 154)	•					
Enclavamiento	Candado posible en posición abierta o cerrada					
Normas	EN 61008 - 1					

DX³ magnetotérmicos diferenciales monobloque 6 a 63 A

protección de cabecera/protección de salidas

Seguridad reforzada mediante una señalización de los circuitos integrada en los productos

Visualización del estado de los contactos mediante marcado en la maneta:
 • I-ON sobre fondo rojo = contactos cerrados
 • O-OFF sobre fondo verde = contactos abiertos

Visualizador de disparo diferencial amarillo: indica el disparo por fallo diferencial

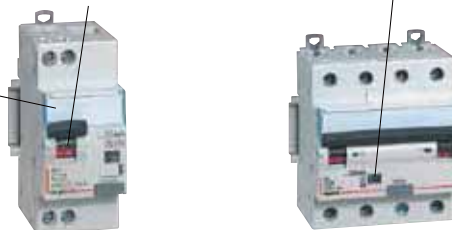

Modo de conexión	Tipo	DX ³ 6000 - 10 kA (pág. 107)	
Tipo de bornas		Tornillo	
Número de polos		1P+N	4P
Intensidad nominal (A)		6 a 40	10 a 63
Tipo de curva			
Tipos de detección diferencial		AC/F	AC/A/F
Sensibilidad (mA)		10-30-300	30-300
Dimensiones (n.º de módulos de 17,5 mm)		2	4 módulos 32 A 7 módulos 40 A
Poder de corte			
Icn (A) según EN 60898-1	127/230 V~ y 230/400 V~ (230 V~ para los F+N)	6000	
Icu (kA) según EN 60947-2	230/400 V~ (trifásico)	-	10
	230 V~ (entre F y N) o en trifásico 230 V	25	25
Características de funcionamiento			
Frecuencia nominal		50/60 Hz	
Tensión nominal		230 V~	400 V~
Protección contra los disparos intempestivos en líneas expuestas a frecuentes perturbaciones. Garantía de continuidad de servicio		• (F)	
Funcionalidades DX³			
Grado de protección		IP 40 (cara frontal) e IP 20 (bornes) - IK 04	
Temperatura de funcionamiento		De -25 °C a +40 °C	De -25 °C a +70 °C
Auxiliares (pág. 153)		Admiten los auxiliares comunes a toda la gama	
Mando a distancia (pág. 154)		•	•
Mecanismo de rearme automático (STOP&GO) (pág. 154)		•	
Enclavamiento		Candado posible en posición abierta o cerrada (accesorio de candado)	
Normas		EN 61009-1	

DX³ magnetotérmicos de 1 a 125 A

protección de salidas



	ICP-M (pág. 142)					RX ³ (pág. 104)		TX ³ (pág. 105)				
Bornas con tornillo: con guía de cables (bornas equipadas con un obturador)	•					•		•				
Tipo de curvas	ICP-M					C		C				
Polaridad	1P	1P+N	2P	3P	4P	1P+N	2P	1P	1P+N	2P	3P	4P
Calibre Corriente asignada I_n (A) a 30 °C	5 a 50 A					10 a 40	10 a 40	6 a 40	6 a 40	6 a 40	6 a 40	6 a 40
Poder de corte												
I_{cn} (A) según EN 60898-1												
127/230 V \sim y 230/400 V \sim (230 V \sim para los F+N)	6000					6000		6000				
I_{cu} (kA) según EN 60947-2												
230/400 V \sim (trifásico)	/	/	/	/	/	/	/	/	/	/	/	/
230 V \sim (entre F y N) o en trifásico 230 V	/	/	/	/	/	6	6	6	6	6	6	6
Características de funcionamiento												
Frecuencia nominal	50/60 Hz											
Tensión nominal	230 V \sim	230 V \sim	400 V \sim	400 V \sim	400 V \sim	230 V \sim	230 V \sim	230 V \sim	230/400 V \sim	400 V \sim	400 V \sim	400 V \sim
Clase protección	IP 20 - IK 02											
N.º de módulos de 17,5 mm	1	2	2	3	4	2	2	1	2	2	3	4
Funcionalidades Lexic												
Seccionamiento corte plenamente aparente	Visualización del estado de los contactos marcado en la maneta - I-ON sobre fondo rojo = contactos cerrados y 0/OFF sobre fondo verde = contactos abiertos											
Portaetiquetas	Seguridad mejorada mediante la identificación de los productos del circuito integrado											
Temperatura de funcionamiento	De -25 °C a +70 °C											
Bloque diferencial adaptable												
Auxiliares comunes												
Mando a distancia												
Bloqueo de la maneta	Posibilidad de bloqueo en posición abierta o cerrada mediante accesorio											
Normas	UNE 20317 y UNE-EN 60898-1					UNE-EN 60898-1						

DX³ 6000 - 10 kA (pág. 109)

Conexión														
Bornas con tornillo: con guía de cables (bornas equipadas con un obturador)	•			•						•				
Tipo de curva														
	B			C						D				
Número de polos														
	2P	3P	4P	1P	1P+N	1P+N	2P	3P	4P	1P	2P	3P	4P	
Calibre														
Intensidad asignada In (A) a 30 °C	6 a 63	6 a 63	6 a 63	1 a 63	6 a 40	1 a 63	1 a 63	1 a 63	1 a 63	6 a 63	6 a 63	6 a 63	6 a 63	
Poder de corte														
Icn (A) según EN 60898-1														
127/230 V~ y 230/400 V~ (230 V~ para los Ph+N)	6000													
Icu (kA) según EN 60947-2														
230/400 V~ (trifásico)	10	10	10	-	-	10	10	10	10	-	10	10	10	
230 V~ (entre Ph y N) o en trifásico 230 V	25	25	25	10	10	10	25	25	25	10	25	25	25	
Características de funcionamiento														
Frecuencia nominal														
	50/60 Hz													
Tensión nominal														
	230/400 V~		230/ 400 V~	230 V~	230 V~	230/400 V~			230/400 V~					
Grado de protección														
	IP 20 - IK 02													
Dimensiones (número de módulos)														
	2	3	4	1	1	2	2	3	4	1	2	3	4	
Funcionalidades DX³														
Seccionamiento con corte plenamente aparente														
	Visualización del estado de los contactos por marcado de la maneta - I-ON sobre fondo rojo = contactos cerrados y O-OFF sobre fondo verde = contactos abiertos													
Portaetiquetas														
	Seguridad reforzada mediante una señalización de los circuitos integrada en los productos													
Temperatura de funcionamiento														
	De -25 °C a +70 °C													
Bloque diferencial adaptable (pág. 155)														
	•					•		•			•			
Auxiliarización común (pág. 157)														
	Admiten los auxiliares comunes a toda la gama													
Mando a distancia (pág. 157)														
	•			•						•				
Enclavamiento														
	Candado posible en posición abierta o cerrada (accesorio de candado)													
Normas														
	EN 60898-1													

DX³ magnetotérmicos de 1 a 125 A

protección de salidas



DX³ 10000 - 16 kA (pág. 112)

Bornas con tornillo: con guía de cables (bornas equipadas con un obturador)	•			•				•		
Curvas	B			C				D		
Polaridad	2P	3P	4P	1P	2P	3P	4P	2P	3P	4P
Calibre Intensidad nominal I_n (A)	80 a 100	80 a 100	80 a 100	6 a 63	6 a 125	6 a 125	6 a 125	80 a 125	80 a 125	80 a 125
Poder de corte										
I_{cn} (A) según EN 60898-1 127/230 V~ y 230/400 V~ (230 VA para los Ph+N)	10000			10000				10000		
I_{cu} (kA) según EN 60947-2										
230/400 V~ (trifásico)	16	16	16	-	16	16	16	16	16	16
230 VA (entre Ph y N) o en trifásico 230 V	32	32	32	16	32	32	32	32	32	32
Características de funcionamiento										
Frecuencia nominal	50/60 Hz									
Tensión nominal	230/400 VA			230/400 VA				230/400 VA		
Grado de protección	IP 20 - IK 02									
Dimensiones (número de módulos)	3	4,5	4,5	< 80 A: 1 ≥ 80 A: 1,5	< 80 A: 2 ≥ 80 A: 3	< 80 A: 3 ≥ 80 A: 4,5	< 80 A: 4 ≥ 80 A: 6	3	4,5	6
Funcionalidades DX³										
Seccionamiento con corte plenamente aparente	Visualización del estado de los contactos mediante un indicador (rojo = cerrado, verde = abierto)									
Portaetiquetas	Seguridad reforzada mediante una señalización de los circuitos integrada en los productos									
Temperatura de funcionamiento	De -25 °C a +70 °C									
Bloque diferencial adaptable	•			•				•		
Auxiliarización (pág. 157)	•									
Mando a distancia	• ¹									
Enclavamiento	Candado posible en posición abierta o cerrada (accesorio de candado)									
Normas	EN 60898-1 y EN 60947-2									

1. Automáticos 1 módulo/polo I_n < 80 A.

DX³ 25 kA (pág. 114)
DX³ 36 kA (pág. 116)
DX³ 50 kA (pág. 116)

DX³ 25 kA (pág. 114)								DX³ 36 kA (pág. 116)			DX³ 50 kA (pág. 116)		
C								D			C		
1P	2P	3P	4P	1P	2P	3P	4P	2P	3P	4P	2P	3P	4P
6 a 125	6 a 125	6 a 125	6 a 125	6 a 125	6 a 40	6 a 125	6 a 125	10 a 80	10 a 80	10 a 80	10 a 63	10 a 63	10 a 63
-								-			-		
-								25			36		
50								72			100		
50/60 Hz													
230/400 VA								230/400 VA			230/400 VA		
IP 20 - IK 02													
1,5	3	4,5	6	1,5	3	4,5	6	3	4,5	6	3	4,5	6
Visualización del estado de los contactos mediante un indicador (rojo = cerrado, verde = abierto)													
Seguridad reforzada mediante una señalización de los circuitos integrada en los productos													
De -25 °C a +70 °C													
•								•			•		
•								•			•		
Candado posible en posición abierta o cerrada (accesorio de candado)													
EN 60947-2													

magnetotérmicos RX³

curva C **6000 A**



4 199 37

Poder de corte: 6.000A UNE-EN 60898-1.
Tornillos imperdibles y de cabeza mixta.
Capacidad de embornamiento: 25 mm² flexible/35 mm² rígido.

Emb. Ref. Unipolares + neutro 230 V

Emb.	Ref.	Intensidad nominal (A)	Módulos 17,5 mm
	Curva C		
6	4 199 25	10	2
6	4 199 26	16	2
6	4 199 27	20	2
6	4 199 28	25	2
6	4 199 29	32	2
6	4 199 30	40	2

Emb. Ref. Bipolares 230/400 V

Emb.	Ref.	Intensidad nominal (A)	Módulos 17,5 mm
	Curva C		
6	4 199 34	10	2
6	4 199 35	16	2
6	4 199 36	20	2
6	4 199 37	25	2
6	4 199 38	32	2
6	4 199 39	40	2

diferenciales RX³ limitadores de sobretensiones



4 020 57

0 039 51

Emb. Ref. Interruptores diferenciales

Emb.	Ref.		Intensidad nominal (A)	Módulos 17,5 mm
	Tipo AC	Tipo A		
5	4 020 56	4 020 59	25	2
5	4 020 57	4 020 60	40	2

Bipolares 230 V 30 mA tipos AC y A

Conformes a la norma UNE-EN 61008-1:96, A11 y UNE-EN 61008-2-1.
Tornillos imperdibles y de cabeza mixta.
Capacidad de embornamiento: 25 mm² flexible/35 mm² rígido.

Limitador de sobretensiones transitorias autoprotegido

Tipo 2. Imáx: 12 kA.
Protección de instalaciones domésticas y pequeño terciario. Protegido contra las sobrecargas y cortocircuitos hasta 4,5 kA. Bornas de entrada y salida superiores que permiten la derivación directa.
Equipado con 2 LED de señalización:
- Verde: limitador en estado de funcionamiento.

Emb.	Ref.	Módulos 17,5 mm
1	0 039 51	2
1	0 039 54	

Bipolar.
Cartucho de recambio para limitador ref. 0 039 51.

Emb. Ref. Protección contra sobretensiones permanentes

Emb.	Ref.	Módulos 17,5 mm	
		Curva C, Bipolares 230 V	
1	4 024 10	25 A	3
1	4 024 11	32 A	3
1	4 024 12	40 A	3

Interruptor general automático con bobina de protección contra sobretensiones permanentes.
Conforme a la norma EN 50550.

CARACTERÍSTICAS ELÉCTRICAS DE LOS CIRCUITOS¹ SEGÚN LA ITC-BT-25 DEL NUEVO R.E.B.T.

Circuitos de utilización	Electrificación básica	Electrificación elevada	Potencia prevista por toma (en W)	Tipo de toma	Calibre del interruptor automático (A)	N.º máx. de puntos de utilización o tomas por circuito	Sección mínima del conductor (mm ²)
C1 - Iluminación			200	P. de luz	10	30	1,5
C2 - Tomas de uso general			3450	2 P + T 16 A	16	20	2,5
C3 - Cocina y horno			5400	2 P + T 25 A	25	2	6
C4 - Lavadora, lavavajillas y termo			3450	2 P + T 16 A	20	3	4
C5 - Baño y cuarto cocina			3450	2 P + T 16 A	16	6	2,5
C6 - Circuito adicional del tipo C1			Igual que el C1 si existen más de 30 puntos de luz				
C7 - Circuito adicional del tipo C2			Igual que el C2 si existen más de 20 tomas, o si la superficie útil de la vivienda es de más de 160 m ²				
C8 - Calefacción			2	-	25	-	6
C9 - Aire acondicionado			2	-	25	-	6
C10 - Secadora			3450	2 P + T 16 A	16	-	2,5
C11 - Automatización			(3)	-	10	-	1,5

1. La tensión considerada es de 230 V entre fase y neutro.
2. La potencia máxima permisible por circuito será de 5.750 W.
3. La potencia máxima permisible por circuito será de 2.300 W.

Además de las protecciones correspondientes a los circuitos de utilización se colocarán los siguientes elementos de protección:
- Un interruptor automático general de corte omipolar y con un calibre mínimo de 25 A.
- Un interruptor diferencial de 30 mA por cada 5 circuitos instalados.

magnetotérmicos TX³



4 035 76



4 036 16



Poder de corte: 6000A UNE-EN 60898-1.
 Conexión por bornas protegidas contra los contactos directos (IP20).
 Tornillos imperdibles.
 Portaetiquetas incorporado.
 Capacidad de embornamiento:
 25 mm² flexible / 35 mm² rígido.

Emb.	Ref.	Unipolares 230/400 V [~]	
10	Curva C 4 035 74	Intensidad nominal (A) 6	Módulos 17,5 mm 1
10	4 035 75	10	1
10	4 035 76	16	1
10	4 035 77	20	1
10	4 035 78	25	1
10	4 035 79	32	1
10	4 035 80	40	1

Emb.	Ref.	Unipolares + neutro 230 V [~]	
5	Curva C 4 035 84	Intensidad nominal (A) 6	Módulos 17,5 mm 2
5	4 035 85	10	2
5	4 035 86	16	2
5	4 035 87	20	2
5	4 035 88	25	2
5	4 035 89	32	2
5	4 035 90	40	2

Emb.	Ref.	Bipolares 230/400 V [~]	
5	Curva C 4 036 04	Intensidad nominal (A) 6	Módulos 17,5 mm 2
5	4 036 05	10	2
5	4 036 06	16	2
5	4 036 07	20	2
5	4 036 08	25	2
5	4 036 09	32	2
5	4 036 10	40	2

Emb.	Ref.	Tripolares 400 V [~]	
1	Curva C 4 036 14	Intensidad nominal (A) 6	Módulos 17,5 mm 3
1	4 036 15	10	3
1	4 036 16	16	3
1	4 036 17	20	3
1	4 036 18	25	3
1	4 036 19	32	3
1	4 036 20	40	3

Emb.	Ref.	Tetrapolares 400 V [~]	
1	Curva C 4 036 24	Intensidad nominal (A) 6	Módulos 17,5 mm 4
1	4 036 25	10	4
1	4 036 26	16	4
1	4 036 27	20	4
1	4 036 28	25	4
1	4 036 29	32	4
1	4 036 30	40	4

diferenciales TX³



4 030 32



Conforme a la norma UNE-EN 61008-1:96.
 Tornillos imperdibles.
 Portaetiquetas incorporado.
 Capacidad de embornamiento:
 25 mm² flexible / 35 mm² rígido.

Emb.	Ref.	Bipolares 230 V [~] , 30mA	
5	Tipo AC 4 030 32	Intensidad nominal (A) 25	Módulos 17,5 mm 2
5	4 030 33	40	2

Emb.	Ref.	Tetrapolares 400 V [~] , 30mA	
1	Tipo AC 4 030 04	Intensidad nominal (A) 25	Módulos 17,5 mm 4
1	4 030 05	40	4

Emb.	Ref.	Tetrapolares 400 V [~] , 300mA	
1	Tipo F 4 118 21*	Intensidad nominal (A) 63	Módulos 17,5 mm 4

* Neutro a la derecha

Interruptores diferenciales

TX³ - 25 y 40 A
DX³ - 16, 25, 40, 63 y 80 A

Tabla de fusibles

I _t , I _p Tab. 15 - § 9.11 EN 61008						
gG Legrand						
	In	16 A	25 A	40 A	63 A	80 A
	16 Ax					
	25 Ax					
	40 A			x		
	63 A				x	
80 A					x	

interruptores diferenciales DX³



4 115 25



4 115 91



4 116 76



4 116 95



Características técnicas: pág. 122

Conformes a la norma EN 61008-1 y EN 62423.2012 (Tipos F y B).

Tipo AC : detectan los defectos de componente alterna.

Tipo A : detectan los defectos de componentes alterna y continua (circuitos especializados: cocina, vitrocerámica, lavadora, etc.).

Tipo F : detectan los defectos de componentes alterna y continua (tipo A) con una inmunidad reforzada a los disparos intempestivos (entornos con perturbaciones: circuitos informáticos, rayos, lámparas fluorescentes, etc.).

Tipo B : detectan los defectos de componentes alterna y continua y los defectos de corriente continua sin ondulación.

Compatibles con auxiliares excepto los tipo B.

Entrada superior y salida inferior por bornas con tornillos.

Bipolares 230 V~					Tetrapolares 400 V~				
Emb.	Ref.				Emb.	Ref.			
		Tipo AC					Tipo AC		
		Sensibilidad (mA)	In (A)	N.º de módulos			Sensibilidad (mA)	In (A)	N.º de módulos
1	4 115 00	10	16	2	1	4 116 60	30	25	4
1	4 115 04	30	25	2	1	4 116 61	30	40	4
1	4 115 05	30	40	2	1	4 116 62	30	63	4
1	4 115 06	30	63	2	1	4 116 63	30	80	4
1	4 115 07	30	80	2	1	4 116 64	300	25	4
1	4 115 08	30	100	2	1	4 116 65	300	40	4
1	4 115 24	300	25	2	1	4 116 66	300	63	4
1	4 115 25	300	40	2	1	4 116 67	300	80	4
1	4 115 26	300	63	2	1	4 116 68	300 selectivo	40	4
1	4 115 27	300	80	2	1	4 116 69	300 selectivo	63	4
1	4 115 28	300	100	2	1	4 117 33*	500	40	4
1	4 115 43	300 selectivo	63	2	1	4 117 34*	500	63	4
		Tipo A					Tipo A		
1	4 115 54	30	25	2	1	4 116 74	30	25	4
1	4 115 55	30	40	2	1	4 116 75	30	40	4
1	4 115 56	30	63	2	1	4 116 76	30	63	4
1	4 115 69	300	25	2	1	4 116 78	30	100	4
1	4 115 70	300	40	2	1	4 116 84	300	25	4
1	4 115 71	300	63	2	1	4 116 85	300	40	4
		Tipo F			1	4 116 86	300	63	4
	4 115 90	30	25	2	1	4 116 88	300	100	4
1	4 115 91	30	40	2	1	4 117 90*	500	40	4
1	4 115 92	30	63	2	1	4 117 91*	500	63	4
		Tipo B (1)			1	4 117 92*	500	80	4
1	4 118 42*	30	40	4	1	4 117 93*	500	100	4
1	4 118 43*	30	63	4			Tipo F		
1	4 118 44*	300	40	4	1	4 116 94	30	25	4
1	4 118 45*	300	63	4	1	4 116 95	30	40	4
					1	4 116 96	30	63	4
					1	4 116 97	30	80	4
							Tipo B (1)		
1	4 118 46*	30	40	4	1	4 118 46*	30	40	4
1	4 118 47*	30	63	4	1	4 118 47*	30	63	4
1	4 118 48*	300	40	4	1	4 118 48*	300	40	4
1	4 118 49*	300	63	4	1	4 118 49*	300	63	4

(1) Contacto auxiliar específico ref. 406259.

* Productos sin marca

interruptores automáticos diferenciales monobloque

DX³ 6000 - 10 kA curva C
protección de salidas Uni + Neutro



4 107 94

Características técnicas: pág. 122

Conformes a la norma UNE-EN 61009-1.

Poder de corte:

6000 - UNE-EN 60898-1.

10 kA - UNE-EN 60947-2.

Tipo AC : detectan los defectos de componente alterna.

Tipo F : detectan los defectos de componentes alterna y continua, con inmunidad reforzada a los disparos intempestivos.

Emb.	Ref.	Uni + Neutro 230 V \sim		
		Tipo AC		
		Aparatos con marca excepto 40 A		
		Sensibilidad (mA)	In (A)	N.º de módulos
1	4 107 80	10	10	2
1	4 107 81	10	16	2
1	4 107 91	30	6	2
1	4 107 92	30	10	2
1	4 107 93	30	16	2
1	4 107 94	30	20	2
1	4 107 95	30	25	2
1	4 107 96	30	32	2
1	4 107 97	30	40	2
1	4 108 19	300	6	2
1	4 108 20	300	10	2
1	4 108 21	300	16	2
1	4 108 22	300	20	2
1	4 108 23	300	25	2
1	4 108 24	300	32	2
1	4 108 25	300	40	2
		Tipo F		
1	4 108 53*	30	6	2
1	4 108 54*	30	10	2
1	4 108 55*	30	16	2
1	4 108 56*	30	20	2
1	4 108 57*	30	25	2
1	4 108 58*	30	32	2
1	4 108 59*	30	40	2
1	4 108 81*	300	6	2
1	4 108 82*	300	10	2
1	4 108 83*	300	16	2
1	4 108 84*	300	20	2
1	4 108 85*	300	25	2
1	4 108 86*	300	32	2

interruptores automáticos diferenciales monobloque

DX³ 6000 - 10 kA curva C
protección de las salidas tetrapolares



4 111 92

4 112 41

Características técnicas: pág. 122

Conformes a la norma UNE-EN 61009-1.

Poder de corte:

6000 - UNE-EN 60898-1.

10 kA - UNE-EN 60947-2.

Tipo AC : detectan los defectos de componente alterna.

Tipo A : detectan los defectos de componentes alterna y continua.

Emb.	Ref.	Tetrapolares 400 V \sim			
		Tipo AC curva C			
		Aparatos con marca excepto 40 A, 50 A y 63 A			
		Tornillo/tornillo	Sensibilidad (mA)	In (A)	N.º de módulos
1	4 111 85		30	10	4
1	4 111 86		30	16	4
1	4 111 87		30	20	4
1	4 111 88		30	25	4
1	4 111 89		30	32	4
1	4 111 90		30	40	7
1	4 111 91		30	50	7
1	4 111 92		30	63	7
1	4 112 04		300	10	4
1	4 112 05		300	16	4
1	4 112 06		300	20	4
1	4 112 07		300	25	4
1	4 112 08		300	32	4
1	4 112 09		300	40	7
1	4 112 10		300	50	7
1	4 112 11		300	63	7
		Tipo A curva C			
1	4 112 33		30	10	4
1	4 112 34		30	16	4
1	4 112 35		30	20	4
1	4 112 36		30	25	4
1	4 112 37		30	32	4
1	4 112 38		300	10	4
1	4 112 39		300	16	4
1	4 112 40		300	20	4
1	4 112 41		300	25	4
1	4 112 42		300	32	4
		Tipo F			
1	4 112 44*		30	16	4
1	4 112 45*		30	20	4
1	4 112 46*		30	25	4
1	4 112 47*		30	32	4

* Productos sin marca .

Auxiliares pág. 119.
 Peines de conexión pág. 266.

ICP-M

interruptor de control de potencia hasta 50 A
6000 A curva ICP-M

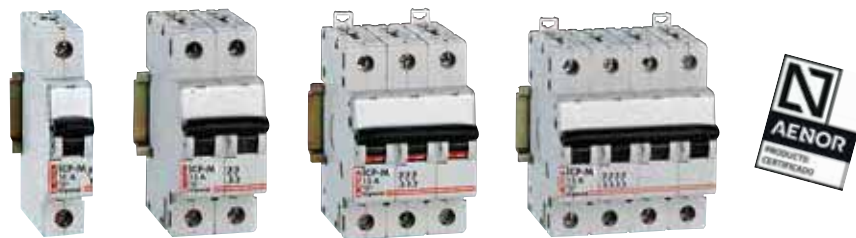

6 030 07

6 030 21

6 030 53

6 030 81

Interruptores automáticos magnetotérmicos.
Curva ICP-M, según la Norma UNE 20317.
Poder de corte: 6000 A UNE 20317.
Utilización: Interruptor de Control de Potencia del abonado.
Tornillos imperdibles.
Portaetiquetas incorporado.

Emb. Ref. Unipolares 230/400 V~

Emb.	Ref.	Intensidad nominal (A)	Módulos 17,5 mm
1	6 030 03	5	1
10	6 030 04	7,5	1
10	6 030 05	10	1
10	6 030 06	15	1
10	6 030 07	20	1
10	6 030 08	25	1
10	6 030 09	30	1
10	6 030 10	35	1
10	6 030 11	40	1
10	6 030 12	45	1
10	6 030 13	50	1

Emb. Ref. Tripolares 400 V~

Emb.	Ref.	Intensidad nominal (A)	Módulos 17,5 mm
1	6 030 48	5	3
1	6 030 49	7,5	3
1	6 030 50	10	3
1	6 030 51	15	3
1	6 030 52	20	3
1	6 030 53	25	3
1	6 030 54	30	3
1	6 030 55	35	3
1	6 030 56	40	3
1	6 030 57	45	3
1	6 030 58	50	3

Unipolares + neutro 230 V~

Emb.	Ref.	Intensidad nominal (A)	Módulos 17,5 mm
1	6 030 18	5	2
5	6 030 19	7,5	2
5	6 030 20	10	2
5	6 030 21	15	2
5	6 030 22	20	2
5	6 030 23	25	2
5	6 030 24	30	2
5	6 030 25	35	2
5	6 030 26	40	2
5	6 030 27	45	2
5	6 030 28	50	2

Tetrapolares 400 V~

Emb.	Ref.	Intensidad nominal (A)	Módulos 17,5 mm
1	6 030 78	5	4
1	6 030 79	7,5	4
1	6 030 80	10	4
1	6 030 81	15	4
1	6 030 82	20	4
1	6 030 83	25	4
1	6 030 84	30	4
1	6 030 85	35	4
1	6 030 86	40	4
1	6 030 87	45	4
1	6 030 88	50	4

Bipolares 230/400 V~

Emb.	Ref.	Intensidad nominal (A)	Módulos 17,5 mm
1	6 030 33	5	2
5	6 030 34	7,5	2
5	6 030 35	10	2
5	6 030 36	15	2
5	6 030 37	20	2
5	6 030 38	25	2
5	6 030 39	30	2
5	6 030 40	35	2
5	6 030 41	40	2
5	6 030 42	45	2
5	6 030 43	50	2

interruptores automáticos

DX³ 6000 - 10 kA curva C
protección de salidas



4 076 63 4 077 28

Características técnicas: pág. 121

Conformes a la norma UNE-EN 60898-1.

Poder de corte:

6000 - UNE-EN 60898-1 - 400 V \sim (230 V \sim para Uni + Neutro).

10 kA - UNE-EN 60947-2 - 400 V \sim (230 V \sim para Uni + Neutro).

Productos con marca excepto IP+N 2 módulos.

Emb.	Ref.	Unipolares 230/400 V \sim	
		In (A)	N.º de módulos
1	4 076 62	1	1
1	4 076 63	2	1
1	4 076 64	3	1
1	4 076 66	6	1
10	4 076 68	10	1
10	4 076 70	16	1
1	4 076 71	20	1
1	4 076 72	25	1
1	4 076 73	32	1
1	4 076 74	40	1
1	4 076 75	50	1
1	4 076 76	63	1

Emb.	Ref.		In (A)	N.º de módulos	
	1 módulo	2 módulos			
1		4 077 48	1		2
1		4 077 49	2		2
1		4 077 50	3		2
1	4 077 24	4 077 52	6	1	2
10/5	4 077 26	4 077 54	10	1	2
10/5	4 077 28	4 077 56	16	1	2
10/1	4 077 29	4 077 57	20	1	2
1	4 077 30	4 077 58	25	1	2
1	4 077 31	4 077 59	32	1	2
1	4 077 32	4 077 60	40	1	2
1		4 077 61	50		2
1		4 077 62	63		2

interruptores automáticos

DX³ 6000 - 10 kA curva C
protección de salidas



4 078 03

Características técnicas: pág. 121

Conformes a la norma UNE-EN 60898-1.

Poder de corte:

6000 - UNE-EN 60898-1 - 400 V \sim .

10 kA - UNE-EN 60947-2 - 400 V \sim .

Emb.	Ref.	Bipolares 230/400 V \sim	
		In (A)	N.º de módulos
		230 V \sim : 25 kA según EN 60947-2.	
1	4 077 92	1	2
1	4 077 93	2	2
1	4 077 94	3	2
1	4 077 96	6	2
5	4 077 98	10	2
5	4 078 00	16	2
1	4 078 01	20	2
1	4 078 02	25	2
5	4 078 03	32	2
1	4 078 04	40	2
1	4 078 05	50	2
1	4 078 06	63	2

Emb.	Ref.	Tripolares 400 V \sim	
		In (A)	N.º de módulos
1	4 078 51	1	3
1	4 078 52	2	3
1	4 078 53	3	3
1	4 078 55	6	3
1	4 078 57	10	3
1	4 078 59	16	3
1	4 078 60	20	3
1	4 078 61	25	3
1	4 078 62	32	3
1	4 078 63	40	3
1	4 078 64	50	3
1	4 078 65	63	3



interruptores automáticos

DX³ 6000 - 10 kA curva C
protección de salidas



4 079 34

Características técnicas: pág. 121

Conformes a la norma UNE-EN 60898-1.

Poder de corte:

6000 - UNE-EN 60898-1 - 400 V~.

10 kA - UNE-EN 60947-2 - 400 V~.

Emb.	Ref.	Tetrapolares 400 V~	
		230 V~: 25 kA según EN 60947-2.	
		In (A)	N.º de módulos
1	4 079 20	1	4
1	4 079 21	2	4
1	4 079 22	3	4
1	4 079 24	6	4
1	4 079 26	10	4
1	4 079 28	16	4
1	4 079 29	20	4
1	4 079 30	25	4
1	4 079 31	32	4
1	4 079 32	40	4
1	4 079 33	50	4
1	4 079 34	63	4

interruptores automáticos

DX³ 6000 - 10 kA curva B
protección de salidas



4 075 12

4 076 30

Características técnicas: pág. 121

Conformes a la norma UNE-EN 60898-1.

Poder de corte:

6000 - UNE-EN 60898-1 - 400 V~.

10 kA - UNE-EN 60947-2 - 400 V~.

Emb.	Ref.	Bipolares 230/400 V~	
		Poder de corte a 230 VA: 25 kA según EN 60947-2.	
		In (A)	N.º de módulos
1	4 075 06	6	2
1	4 075 07	10	2
1	4 075 09	16	2
1	4 075 10	20	2
1	4 075 11	25	2
1	4 075 12	32	2
1	4 075 13	40	2
1	4 075 14	50	2
1	4 075 15	63	2

Emb.	Ref.	Tripolares 400 V~	
		In (A)	N.º de módulos
1	4 075 58	6	3
1	4 075 59	10	3
1	4 075 61	16	3
1	4 075 62	20	3
1	4 075 63	25	3
1	4 075 64	32	3
1	4 075 65	40	3
1	4 075 66	50	3
1	4 075 67	63	3

Emb.	Ref.	Tetrapolares 400 V~	
		Poder de corte a 230 VA: 25 kA según EN 60947-2.	
		In (A)	N.º de módulos
1	4 076 21	6	4
1	4 076 22	10	4
1	4 076 24	16	4
1	4 076 25	20	4
1	4 076 26	25	4
1	4 076 27	32	4
1	4 076 28	40	4
1	4 076 29	50	4
1	4 076 30	63	4

Bloques diferenciales adaptables, véase la pág. 117-118.



Auxiliares pág. 119.
Bloques diferenciales pág. 117-118.
Peines pág. 266.

interruptores automáticos

DX³ 6000 - 10 kA curva D
protección de salidas



4 079 67



4 080 33



4 080 92



Características técnicas: pág. 121

Conformes a la norma UNE-EN 60898-1.

Poder de corte:

6000 - UNE-EN 60898-1 - 400 V~.

10 kA - UNE-EN 60947-2 - 400 V~.

Emb. Ref. Unipolares 230/400 V~

Emb.	Ref.	In (A)	N.º de módulos
1	4 079 67	6	1
1	4 079 69	10	1
1	4 079 71	16	1
1	4 079 72	20	1
1	4 079 73	25	1
1	4 079 74	32	1
1	4 079 75	40	1
1	4 079 76	50	1
1	4 079 77	63	1

Emb. Ref. Tripolares 400 V~

Emb.	Ref.	In (A)	N.º de módulos
1	4 080 85	6	3
1	4 080 87	10	3
1	4 080 89	16	3
1	4 080 90	20	3
1	4 080 91	25	3
1	4 080 92	32	3
1	4 080 93	40	3
1	4 080 94	50	3
1	4 080 95	63	3

Bipolares 230/400 V~

Poder de corte a 230 V~: 25 kA según EN 60947-2

Emb.	Ref.	In (A)	N.º de módulos
1	4 080 27	6	2
1	4 080 29	10	2
1	4 080 31	16	2
1	4 080 32	20	2
1	4 080 33	25	2
1	4 080 34	32	2
1	4 080 35	40	2
1	4 080 36	50	2
1	4 080 37	63	2

Tetrapolares 400 V~

Emb.	Ref.	In (A)	N.º de módulos
1	4 081 43	6	4
1	4 081 45	10	4
1	4 081 47	16	4
1	4 081 48	20	4
1	4 081 49	25	4
1	4 081 50	32	4
1	4 081 51	40	4
1	4 081 52	50	4
1	4 081 53	63	4



Auxiliares pág. 119.
 Bloques diferenciales pág. 117-118.
 Peines pág. 266.

interruptores automáticos

DX³ 10000 - 16 kA curva C
protección de salidas

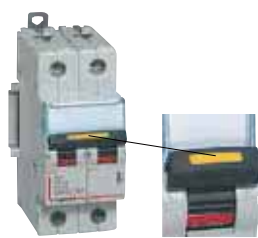

4 092 05

Maneta amarilla = 16 kA



4 092 60



4 093 64



Características técnicas: pág. 121

Conformes a la norma UNE-EN 60898-1.

Poder de corte:

10000 - UNE-EN 60898-1 - 400 V \sim .

16 kA - UNE-EN 60947-2 - 400 V \sim .

Aparatos con marco N hasta 63 A.

Compatibles con auxiliares (pág. 157).

Emb. Ref. Unipolares 230/400 V \sim

Emb.	Ref.	In (A)	N.º de módulos
1	4 091 11	6	1
1	4 091 12	10	1
1	4 091 14	16	1
1	4 091 15	20	1
1	4 091 16	25	1
1	4 091 17	32	1
1	4 091 18	40	1
1	4 091 19	50	1
1	4 091 20	63	1
1	4 091 40	80	1,5

Emb. Ref. Tripolares 400 V \sim

Emb.	Ref.	In (A)	N.º de módulos
1	4 092 51	6	3
1	4 092 52	10	3
1	4 092 54	16	3
1	4 092 55	20	3
1	4 092 56	25	3
1	4 092 57	32	3
1	4 092 58	40	3
1	4 092 59	50	3
1	4 092 60	63	3
1	4 092 80 ¹	80	4,5
1	4 092 81 ¹	100	4,5
1	4 092 82 ¹	125	4,5

Bipolares 230/400 V \sim

Poder de corte a 230 V \sim : 32 kA según EN 60947-2

Emb.	Ref.	In (A)	N.º de módulos
1	4 091 99	6	2
1	4 092 00	10	2
1	4 092 02	16	2
1	4 092 03	20	2
1	4 092 04	25	2
1	4 092 05	32	2
1	4 092 06	40	2
1	4 092 07	50	2
1	4 092 08	63	2
1	4 092 28 ¹	80	3
1	4 092 29 ¹	100	3
1	4 092 30 ¹	125	3

Tetrapolares 400 V \sim

Emb.	Ref.	In (A)	N.º de módulos
1	4 093 33	6	4
1	4 093 34	10	4
1	4 093 36	16	4
1	4 093 37	20	4
1	4 093 38	25	4
1	4 093 39	32	4
1	4 093 40	40	4
1	4 093 41	50	4
1	4 093 42	63	4
1	4 093 62 ¹	80	6
1	4 093 63 ¹	100	6
1	4 093 64 ¹	125	6



Auxiliares pág. 119.
 Bloques diferenciales pág. 117-118.
 Peines pág. 266.

1. No admite peines.

interruptores automáticos

DX³ 10000 - 16 kA curva B
protección de salidas

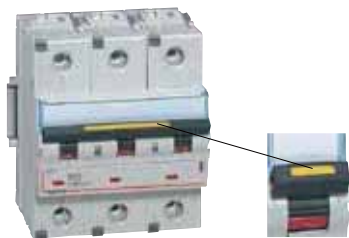

4 090 15

Maneta amarilla = 16 kA

Características técnicas: pág. 121

Conformes a la norma UNE-EN 60898-1.

Poder de corte:

10000 - UNE-EN 60898-1 - 400 V~.

16 kA - UNE-EN 60947-2 - 400 V~.

Emb.	Ref.	Bipolares 230/400 V~	
		Poder de corte a 230 VA: 32 kA según EN 60947-2.	
		In (A)	N.º de módulos
1	4 089 66 ¹	80	3
1	4 089 67 ¹	100	3

Emb.	Ref.	Tripolares 400 V~	
		In (A)	N.º de módulos
1	4 090 15 ¹	80	4,5
1	4 090 16 ¹	100	4,5

Emb.	Ref.	Tetrapolares 400 V~	
		In (A)	N.º de módulos
1	4 090 89 ¹	80	6
1	4 090 90 ¹	100	6

interruptores automáticos

DX³ 10000 - 16 kA curva D
protección de salidas

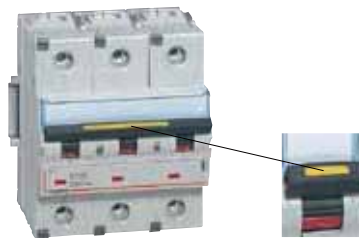

4 095 08

Maneta amarilla = 16 kA

Características técnicas: pág. 121

Conformes a la norma UNE-EN 60898-1.

Poder de corte:

10000 - UNE-EN 60898-1 - 400 V~.

16 kA - UNE-EN 60947-2 - 400 V~.

Emb.	Ref.	Bipolares 230/400 V~	
		Poder de corte a 230 V~: 32 kA según EN 60947-2.	
		In (A)	N.º de módulos
1	4 094 58	80	3
1	4 094 59	100	3
1	4 094 60	125	3

Emb.	Ref.	Tripolares 400 V~	
		In (A)	N.º de módulos
1	4 095 06	80	4,5
1	4 095 07	100	4,5
1	4 095 08	125	4,5

Emb.	Ref.	Tetrapolares 400 V~	
		In (A)	N.º de módulos
1	4 095 40	80	6
1	4 095 41	100	6
1	4 095 42	125	6

1. No admite peines.



Auxiliares pág. 119.

Bloques diferenciales pág. 117-118.

interruptores automáticos

DX³ - 25 kA curva C
protección de salidas



4 097 55 Maneta naranja = 25 kA

4 097 72

4 097 82

4 098 03

Características técnicas: pág. 121

Poder de corte:
 25 kA - UNE-EN 60947-2 - 400 V \sim .

Emb. Ref. Unipolares 230/400 V \sim

Emb.	Ref.	In (A)	N.º de módulos
1	4 097 53	6	1
1	4 097 54	10	1
1	4 097 55	16	1
1	4 097 56	20	1
1	4 097 57	25	1
1	4 097 58 ¹	32	1,5
1	4 097 59 ¹	40	1,5
1	4 097 60 ¹	50	1,5
1	4 097 61 ¹	63	1,5
1	4 097 62 ¹	80	1,5
1	4 097 63 ¹	100	1,5
1	4 097 64 ¹	125	1,5

Emb. Ref. Tripolares 400 V \sim

Emb.	Ref.	In (A)	N.º de módulos
1	4 097 79	6	3
1	4 097 80	10	3
1	4 097 81	16	3
1	4 097 82	20	3
1	4 097 83	25	3
1	4 097 84 ¹	32	4,5
1	4 097 85 ¹	40	4,5
1	4 097 86 ¹	50	4,5
1	4 097 87 ¹	63	4,5
1	4 097 88 ¹	80	4,5
1	4 097 89 ¹	100	4,5
1	4 097 90 ¹	125	4,5

Bipolares 230/400 V \sim

Poder de corte a 230 V \sim : 50 kA según EN 60947-2

Emb.	Ref.	In (A)	N.º de módulos
1	4 097 66	6	2
1	4 097 67	10	2
1	4 097 68	16	2
1	4 097 69	20	2
1	4 097 70	25	2
1	4 097 71	32	2
1	4 097 72 ¹	40	3
1	4 097 73 ¹	50	3
1	4 097 74 ¹	63	3
1	4 097 75 ¹	80	3
1	4 097 76 ¹	100	3
1	4 097 77 ¹	125	3

Tetrapolares 400 V \sim

Emb.	Ref.	In (A)	N.º de módulos
1	4 097 92	6	4
1	4 097 93	10	4
1	4 097 94	16	4
1	4 097 95	20	4
1	4 097 96	25	4
1	4 097 97 ¹	32	6
1	4 097 98 ¹	40	6
1	4 097 99 ¹	50	6
1	4 098 00 ¹	63	6
1	4 098 01 ¹	80	6
1	4 098 02 ¹	100	6
1	4 098 03 ¹	125	6

Interruptores automáticos curva B, consultar.

Auxiliares pág. 119.
 Bloques diferenciales pág. 117-118.
 Peines pág. 266.

1. No admite peines.

interruptores automáticos

DX³ - 25 kA curva D
protección de salidas

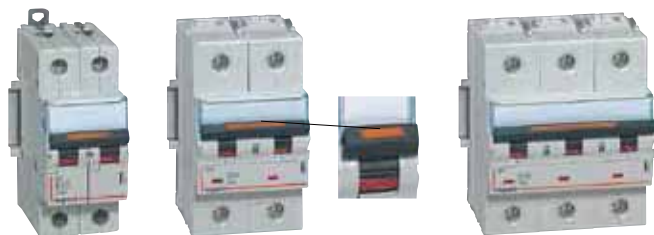

4 098 21 4 098 24 Maneta naranja = 25 kA 4 098 33

Características técnicas: pág. 121

Poder de corte:
25 kA - UNE-EN 60947-2 - 400 V \sim .

Emb.	Ref.	Unipolares 230/400 V \sim	
		In (A)	N.º de módulos
1	4 098 05	6	1
1	4 098 06	10	1
1	4 098 07	16	1
1	4 098 08	20	1
1	4 098 09	25	1
1	4 098 10 ¹	32	1,5
1	4 098 11 ¹	40	1,5
1	4 098 12 ¹	50	1,5
1	4 098 13 ¹	63	1,5
1	4 098 14 ¹	80	1,5
1	4 098 15 ¹	100	1,5
1	4 098 16 ¹	125	1,5

Emb.	Ref.	Bipolares 230/400 V \sim	
		In (A)	N.º de módulos
1	4 098 18	6	2
1	4 098 19	10	2
1	4 098 20	16	2
1	4 098 21	20	2
1	4 098 22	25	2
1	4 098 23 ¹	32	3
1	4 098 24 ¹	40	3

Poder de corte a 230 V \sim : 50 kA según EN 60947-2.

Emb.	Ref.	Tripolares 400 V \sim	
		In (A)	N.º de módulos
1	4 098 31	6	3
1	4 098 32	10	3
1	4 098 33 ¹	16	4,5
1	4 098 34 ¹	20	4,5
1	4 098 35 ¹	25	4,5
1	4 098 36 ¹	32	4,5
1	4 098 37 ¹	40	4,5
1	4 098 38 ¹	50	4,5
1	4 098 39 ¹	63	4,5
1	4 098 40 ¹	80	4,5
1	4 098 41 ¹	100	4,5
1	4 098 42 ¹	125	4,5

Emb.	Ref.	Tetrapolares 400 V \sim	
		In (A)	N.º de módulos
1	4 098 44	6	4
1	4 098 45	10	4
1	4 098 46 ¹	16	6
1	4 098 47 ¹	20	6
1	4 098 48 ¹	25	6
1	4 098 49 ¹	32	6
1	4 098 50 ¹	40	6
1	4 098 51 ¹	50	6
1	4 098 52 ¹	63	6
1	4 098 53 ¹	80	6
1	4 098 54 ¹	100	6
1	4 098 55 ¹	125	6

interruptores automáticos

DX³ MA - 25 kA solo magnéticos
protección de salidas



4 098 85

Poder de corte 25 kA, UNE-EN 60947-2.
Magnético regulado ente 12 y 14 h.

Emb.	Ref.	Tripolares	
		In (A)	N.º de módulos
1	4 098 76	1,6	3
1	4 098 77	2,5	3
1	4 098 78	4	3
1	4 098 79	6,3	3
1	4 098 80	10	3
1	4 098 81	12,5	4,5
1	4 098 82	16	4,5
1	4 098 83	25	4,5
1	4 098 84	40	4,5
1	4 098 85	63	4,5

Auxiliares pág. 119.
Bloques diferenciales pág. 117-118.
Peines pág. 266.

1. No admite peines.

interruptores automáticos

DX³ - 36 kA curva C
protección de salidas

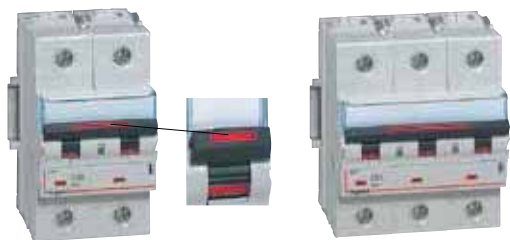

4 100 12 Maneta roja = 36 kA 4 100 27

Características técnicas: pág. 121

Poder de corte:
36 kA - UNE-EN 60947-2 - 400 V~.

Emb.	Ref.	Bipolares 230/400 V~	
		Poder de corte a 230 V~: 72 kA según EN 60947-2.	
		In (A)	N.º de módulos
1	4 100 07	10	3
1	4 100 08	16	3
1	4 100 09	20	3
1	4 100 10	25	3
1	4 100 11	32	3
1	4 100 12	40	3
1	4 100 13	50	3
1	4 100 14	63	3
1	4 100 15	80	3

Emb.	Ref.	Tripolares 400 V~	
		In (A)	N.º de módulos
1	4 100 20	10	4,5
1	4 100 21	16	4,5
1	4 100 22	20	4,5
1	4 100 23	25	4,5
1	4 100 24	32	4,5
1	4 100 25	40	4,5
1	4 100 26	50	4,5
1	4 100 27	63	4,5
1	4 100 28	80	4,5

Emb.	Ref.	Tetrapolares 400 V~	
		In (A)	N.º de módulos
1	4 100 33	10	6
1	4 100 34	16	6
1	4 100 35	20	6
1	4 100 36	25	6
1	4 100 37	32	6
1	4 100 38	40	6
1	4 100 39	50	6
1	4 100 40	63	6
1	4 100 41	80	6

interruptores automáticos

DX³ - 50 kA curva C
protección de salidas



4 101 64 Maneta violeta = 50 kA 4 101 80

Características técnicas: pág. 121

Poder de corte:
50 kA - UNE-EN 60947-2 - 400 V~.

Emb.	Ref.	Bipolares 230/400 V~	
		Poder de corte a 230 V~: 100 kA según EN 60947-2.	
		In (A)	N.º de módulos
1	4 101 47	10	3
1	4 101 48	16	3
1	4 101 49	20	3
1	4 101 50	25	3
1	4 101 51	32	3
1	4 101 52	40	3
1	4 101 53	50	3
1	4 101 54	63	3

Emb.	Ref.	Tripolares 400 V~	
		In (A)	N.º de módulos
1	4 101 60	10	4,5
1	4 101 61	16	4,5
1	4 101 62	20	4,5
1	4 101 63	25	4,5
1	4 101 64	32	4,5
1	4 101 65	40	4,5
1	4 101 66	50	4,5
1	4 101 67	63	4,5

Emb.	Ref.	Tetrapolares 400 V~	
		In (A)	N.º de módulos
1	4 101 73	10	6
1	4 101 74	16	6
1	4 101 75	20	6
1	4 101 76	25	6
1	4 101 77	32	6
1	4 101 78	40	6
1	4 101 79	50	6
1	4 101 80	63	6

bloques diferenciales adaptables

DX³ para interruptores automáticos 1 módulo/polo protección de salidas



4 105 55

Características técnicas: pág. 122

Conformes a la norma UNE-EN 61009-1.

– Tipo AC : detectan los defectos de componente alterna.

– Tipo A : detectan los defectos de componente alterna y continua.

– Tipo F : detectan los defectos de componentes alterna y continua, con inmunidad reforzada a los disparos intempestivos.

Se montan a la derecha de los interruptores automáticos.

Salida inferior con tornillos para protección de salidas.

Emb. Ref. Bipolares 230/400 V~

Emb.	Ref.	Tipo AC	Sensibilidad (mA)	Intensidad (A)	N.º de módulos
1	4 104 01		30	40	2
1	4 104 02		30	63	2
1	4 104 13		300	40	2
1	4 104 14		300	63	2
1	4 104 24		300 selectivo	63	2
1	4 104 26		1000 selectivo	63	2
Tipo A 					
1	4 104 28		30	40	2
1	4 104 29		30	63	2
1	4 104 31		300	40	2
1	4 104 32		300	63	2
Tipo F 					
1	4 104 34		30	40	2
1	4 104 35		30	63	2
1	4 104 46		300	40	2
1	4 104 57		300 selectivo	63	2
1	4 104 62		1000 selectivo	63	2

Emb. Ref. Tetrapolares 400 V~

Emb.	Ref.	Tipo AC	Sensibilidad (mA)	Intensidad (A)	N.º de módulos
1	4 104 99		30	40	3
1	4 105 00		30	63	3
1	4 105 11		300	40	3
1	4 105 12		300	63	3
1	4 105 21		300 selectivo	63	3
1	4 105 23		1000 selectivo	63	3
Tipo A 					
1	4 105 25		30	40	3
1	4 105 26		30	63	3
1	4 105 28		300	40	3
1	4 105 29		300	63	3
1	4 105 31		300 selectivo	63	3
Tipo F 					
1	4 105 33		30	40	3
1	4 105 34		30	63	3
1	4 105 45		300	40	3
1	4 105 46		300	63	3
1	4 105 55		300 selectivo	63	3
1	4 105 60		1000 selectivo	63	3

Emb. Ref. Tripolares 400 V~

Emb.	Ref.	Tipo AC	Sensibilidad (mA)	Intensidad (A)	N.º de módulos
1	4 104 71		30	40	3
1	4 104 72		30	63	3
1	4 104 74		300	40	3
1	4 104 75		300	63	3
1	4 104 77		300 selectivo	63	3
Tipo A 					
1	4 104 80		30	63	3
1	4 104 83		300	63	3
Tipo F 					
1	4 104 86		30	63	3
1	4 104 89		300	63	3
1	4 104 93		300 selectivo	63	3

bloques diferenciales adaptables

**DX³ para interruptores automáticos 1,5 módulos/polo
protección de salidas**



4 106 44

Características técnicas: pág. 122

Conformes a la norma UNE-EN 61009-1.

- Tipo AC : detectan los defectos de componente alterna.
 - Tipo F : detectan los defectos de componentes alterna y continua, con inmunidad reforzada a los disparos intempestivos. Se montan a la derecha de los interruptores automáticos.
- Salida inferior con tornillos para protección de salidas.

Emb. Ref. Bipolares 230/400 V~

Emb.	Ref.	Tipo F	Sensibilidad (mA)	Intensidad (A)	N.º de módulos
1	4 105 76	Tipo F	30	63	2
1	4 105 77	Tipo F	30	125	4
1	4 105 83	Tipo F regulables	de 300 a 1.000	63	4
1	4 105 84	Tipo F regulables	de 300 a 1.000	125	4

Tripolares 400 V~

Emb.	Ref.	Tipo F	Sensibilidad (mA)	Intensidad (A)	N.º de módulos
1	4 106 05	Tipo F	30	63	3
1	4 106 06	Tipo F	30	125	6
1	4 106 08	Tipo F	300	63	3
1	4 106 11	Tipo F regulables	de 300 a 1.000	63	6
1	4 106 12	Tipo F regulables	de 300 a 1.000	125	6

Tetrapolares 400 V~

Emb.	Ref.	Tipo AC	Sensibilidad (mA)	Intensidad (A)	N.º de módulos
1	4 106 24	Tipo AC	30	125	6
1	4 106 28	Tipo AC	300	125	6
1	4 106 36	Tipo F	30	63	3
1	4 106 37	Tipo F	30	125	6
1	4 106 40	Tipo F	300	63	3
1	4 106 43	Tipo F regulables	de 300 a 1.000	63	6
1	4 106 44	Tipo F regulables	de 300 a 1.000	125	6

Tetrapolares 400 V~ con medida

Emb.	Ref.	Tipo F, regulable y con central de medida integrada	Sensibilidad (mA)	Intensidad (A)	Módulos 17,5 mm
1	4 106 59	Tipo F, regulable y con central de medida integrada	30 a 3.000	125	7,5

Pantalla LCD.
Permite la visualización de consumos de energía, potencias, frecuencia, tensiones, intensidades y armónicos.

bloques diferenciales adaptables

DX³

Compatibilidad interruptores automáticos/bloques diferenciales adaptables

			Bloque diferencial adaptable DX ³ para interruptores automáticos 1 módulo por polo	Bloque diferencial adaptable DX ³ para interruptores automáticos 1,5 módulos por polo
6000/10 kA	Curva B, C, D	2P, 3P, 4P	Todos los calibres para productos de cableado tradicional	-
10000/16 kA	Curva B, C, D	2P, 3P, 4P	$I_n \leq 63$ A	$I_n \geq 80$ A
25 kA	Curva C	3P, 4P	$I_n \leq 25$ A	$I_n \geq 32$ A
		2P	$I_n \leq 32$ A	$I_n \geq 40$ A
	Curva D	3P, 4P	$I_n \leq 10$ A	$I_n \geq 12,5$ A
		2P	$I_n \leq 25$ A	$I_n \geq 32$ A
36 kA	Curva C	2P, 3P, 4P		Todos los calibres
50 kA	Curva C, D	2P, 3P, 4P		Todos los calibres

Bloques diferenciales tipo F regulables

Regulable en la cara frontal bajo cubierta precintable.
Sensibilidad: 300, 500 o 1000 mA.
Temporización: instantáneo, S (60 ms) o retardado (150 ms).



auxiliares

DX³



4 062 58 4 062 60 4 062 62 4 062 66 4 062 78 4 062 82

Características técnicas: pág. 121

Se montan a la izquierda de los aparatos.
Montaje posible por aparato: 3 auxiliares, de los cuales 1 auxiliar de mando.
Auxiliares comunes a los interruptores automáticos, interruptores automáticos diferenciales, interruptores diferenciales (salvo los diferenciales Tipo B) e interruptores seccionadores. Aceptan el paso del peine de alimentación.

Emb.	Ref.	Auxiliares de señalización CA y SD	N.º de módulos
1	4 062 58	Contacto auxiliar inversor (CA) 6 A - 250 V~. Señala el estado de posición de los contactos del producto asociado.	0,5
1	4 062 59	6 A - 250 V~. Para diferenciales tipo B (ref. 411842/43/44/45/46/47/48/49) Permite elegir entre dos funciones: Auxiliar + señalización de defectos o contacto auxiliar + contacto auxiliar	0,5
1	4 062 60	Contacto inversor para señalización de defectos (SD) 6 A - 250 V~. Señala la apertura por defecto del producto asociado.	0,5
1	4 062 62	Contacto auxiliar inversor (CA/SD) 6 A - 250 V~. Modificable en contacto inversor para señalización de defectos.	0,5
1	4 062 66	Contacto auxiliar inversor + contacto inversor para señalización de defectos (CA + SD) 6 A - 250 V~. Modificable en 2 contactos auxiliares inversores (CA + CA).	1
Auxiliares de mando ET, MT y DA			
Garantizan el disparo a distancia de un interruptor automático, interruptor diferencial, interruptor automático diferencial o interruptor-seccionador con disparo.			
1	4 062 78	Bobina de disparo a emisión de tensión (ET) 110 a 415 V~.	1
1	4 062 76	12 a 48 V~/=.	
1	4 062 82	Bobina de disparo de mínima tensión (MT) Temporización ajustable de 0 a 300 ms. 230 V~.	1
1	4 062 86	Bobina de protección contra sobretensiones permanentes Fase-neutro. 230 V~.	1
1	4 062 87	Disparador autónomo para pulsador de apertura (DA) Garantiza el disparo con seguridad positiva en el circuito de mando mediante pulsador de apertura. Permite que no se dispare el dispositivo asociado en ausencia de tensión de alimentación, a la vez que mantiene la posibilidad de disparo mediante el mando durante un mínimo de 60 horas. No está adaptado a los circuitos de alimentación de máquinas en movimiento (p. ej. máquinas herramienta).	1,5
1	4 062 85	Disparador autónomo 230 V~ con batería asociada. Batería de recambio para disparador ref. 4 062 87.	1,5

Otras tensiones, consultar.

MANDO MOTORIZADO DX³

Motorice fácilmente sus cuadros

Los mandos motorizados DX³ se adaptan a una amplia gama de productos modulares (interruptores automáticos 1P, 1P+N, 2P, 3P y 4P, interruptores diferenciales 2P y 4P, interruptores automáticos diferenciales 2P y 4P) y se asocian al producto maestro tan fácilmente como un auxiliar DX³.



1 solo módulo

■ Compactos

1 solo módulo para controlar a distancia los productos modulares, uni, bi, tri y tetrapolares.



■ Auxiliarizables

La auxiliarización, común a toda la gama DX³, permite asociar al mando motorizado un disparo de emergencia y un reenvío de información.



■ Con rearme automático

- 230 V
- 2 módulos
- Parametrizable (número de rearmes e intervalo entre 2 rearmes).

mandos motorizados y rearmadores automáticos DX³





4 062 91 4 062 95 4 062 88

Emb.	Ref.	Mandos motorizados
		Se montan a la izquierda de los interruptores automáticos, interruptores automáticos diferenciales, interruptores diferenciales, de 1 módulo/polo. Permiten la apertura y el cierre a distancia de los productos asociados. Aceptan un auxiliar de mando + un auxiliar de señalización o un auxiliar de señalización.
		Estándar
		Tensión de mando N.º de módulos
1	4 062 91	230 V~ 1
1	4 062 90	24/48 V= ~ 1
		Con rearme automático integrado
		Permite rearmar automáticamente el producto asociado y de este modo garantizar la continuidad del servicio.
1	4 062 95	230 V~ 2
		Estándar para magnetotérmicos. 1,5 módulos/polo (80 a 125 A)
		Se montan a la izquierda de los interruptores automáticos de 1,5 módulos/polo. Aceptan un auxiliar de mando + un auxiliar de señalización, o 1 auxiliar de señalización.
		Tensión de mando N.º de módulos
1	4 062 92	230 V~ 2
		Reconectores automáticos STOP&GO
		Se montan a la izquierda de los interruptores diferenciales, interruptores automáticos, interruptores automáticos diferenciales Ph+N o 2P ≤ 63 A en 2 módulos. Rearman automáticamente el aparato al cual están asociados, en caso de un disparo intempestivo tras un defecto transitorio (p. ej. un rayo). Verifican el estado de la instalación antes del rearme. Señalan cualquier defecto permanente (defecto diferencial o cortocircuito). Aceptan uno o dos auxiliares de señalización.
		Estándar
		Tensión de mando N.º de módulos
1	4 062 88	230 V~ 2
		Autotest
		Con test periódico del dispositivo diferencial asociado (≤ 30 mA).
1	4 062 89	230 V~ 2

inversor de redes manual y accesorios DX³

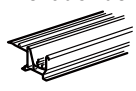

4 063 14 4 063 19

Emb.	Ref.	Inversor de redes manual
		Para inversión manual del suministro desde la red principal o secundaria. Permite restaurar la alimentación a los circuitos prioritarios, desde la red secundaria, en caso de fallo en la red de suministro principal. Para automáticos DX ³ de 1 mod./polo.
1	4 063 14	Interbloqueo para dos DX ³ 2P.
1	4 063 16	Interbloqueo para dos DX ³ 4P.
		Accesorios
		Mando rotativo prolongado sobre puerta
1	4 063 19	Se monta sobre DX ³ y TX ³ de 2P, 3P y 4P. Se suministra con soporte, barra de conexión, maneta, plantilla de taladro autoadhesiva y accesorios de conexión.
		Candado
2	4 063 03	Soporte para 1 candado Ø 5 o Ø 6 mm para interruptores automáticos e interruptores automáticos diferenciales DX ³ , interruptores diferenciales DX ³ -ID e interruptores seccionadores DX-IS.
		Cubretornillos precintable
2	4 063 04	Para interruptores automáticos DX ³ , 1 módulo por polo. 4 polos divisibles.
1	4 063 12	Para interruptores automáticos DX ³ , 1,5 módulos por polo 4 polos divisibles.
		Tabiques de separación
1	4 063 05	Para interruptores automáticos DX ³ , 1 módulo por polo. Juego de 6 pantallas de aislamiento de los polos.
10	4 063 07	Separador pasahilos 0,5 módulos.
		Bornas para cable de aluminio
1	4 063 10	50 mm ² para interruptores automáticos ≤ 63 A.
1	4 063 11	95 mm ² para interruptores automáticos de 80 a 125 A.
		Cubrebornas
1	4 063 06	Juego de 2 cubrebornas para DX ³ 1,5 módulos/polo.
		Elevador de rail
1	4 052 26	 Destinado a permitir la instalación en un mismo rail de aparatos modulares y dispositivos DPX ³ . Se adapta a un rail  . Para 20 módulos.

características de los interruptores automáticos y de los auxiliares DX³

Poder de corte en régimen de neutro IT

Poder de corte en 1 polo (únicamente) del interruptor automático a 400 V según UNE-EN 60947-2

DX ³ 6000 / 10 kA	F + N	3 kA
	1P/2P/3P/4P	3 kA
DX ³ 10000 / 16 kA	F + N	3 kA
	1P/2P/3P/4P	4 kA
DX ³ 25 kA	1P/2P/3P/4P	6,25 kA
DX ³ 36 kA	2P/3P/4P	9 kA
DX ³ 50 kA	1P/2P/3P/4P	12,5 kA

Hay que tener en cuenta la intensidad de cortocircuito trifásica en el punto considerado (cortocircuito entre fases dentro del armario) y la intensidad de cortocircuito en caso de doble defecto.

Un polo de interruptor automático se puede hallar solo a 400 V.

Por convención, éste debe ser capaz de cortar, a la tensión indicada (400 V), una intensidad de doble defecto igual a:

- 0,15 veces la intensidad de cortocircuito trifásica, si es < 10000 A.

- 0,25 veces la intensidad de cortocircuito trifásica, si es > 10000 A.

Poder de corte en caso de cortocircuito a tierra y tensión de aislamiento

Interruptores automáticos P+N (1 mód.) 230 V~	
	DX ³ 6000 10 kA
Icn1	4500 A
Ui	250 V

Interruptores automáticos 1P/2P/3P/4P 230/400 V~					
	DX ³ 6000 10 kA	DX ³ 10000 16 kA	DX ³ 25 kA	DX ³ 36 kA	DX ³ 50 kA
Icn1	10000 A	16000 A	25000 A	36000 A	50000 A
Ui	500 V	500 V	500 V	500 V	500 V

Icn 1: Poder de corte en 1 polo para los interruptores automáticos multipolares en caso de cortocircuito a tierra.

Ui: Tensión nominal de aislamiento.

Curvas de disparo de los interruptores automáticos

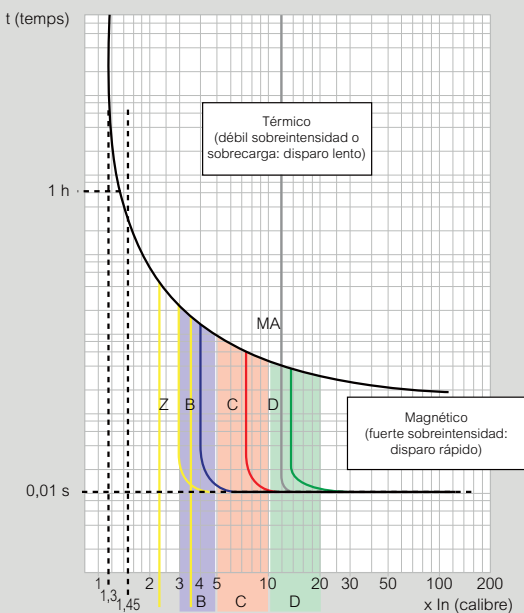

Curvas	Ajuste umbral magnético
Z ¹	2,4 a 3,6 I _n
B	3 a 5 I _n
C	5 a 10 I _n
D	10 a 14 I _n (10 a 20 según las normas)
MA ¹	12 a 14 I _n

1. Bajo demanda.

Características técnicas de los auxiliares DX³

Sección máx. de las conexiones: 2,5 mm².

Temperatura de funcionamiento: -25 °C a +70 °C.

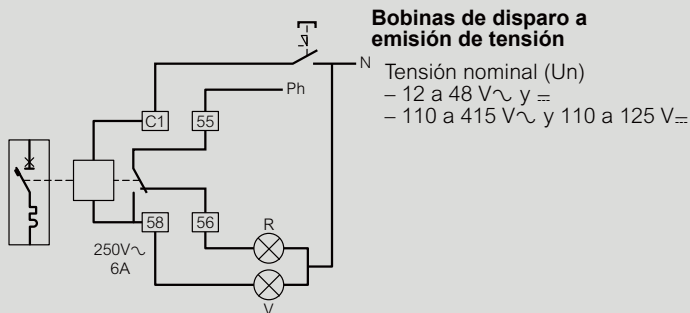

Equipados con un contacto de señalización, permiten señalar el disparo de la bobina de emisión de tensión y garantizan el corte automático de la bobina.

Tensión mín. y máx.: de 0,7 a 1,1 Un.

Tiempo de disparo: < 20 ms.

Potencia absorbida: a 1,1 × 48 V = 121 VA
a 1,1 × 415 V = 127 VA

Impedancia: 110 a 415 V = 1640 Ω

Consumo:

	Umín.	Umáx.
110 a 415 V	69 mA	259 mA

Bobinas de disparo de mínima tensión

Tiempo de disparo ≥ 0,55 Un.

Tiempo de disparo: de 100 a 400 ms ± 10 % (ajustable).

Potencia consumida: 230 V~: 1 VA.

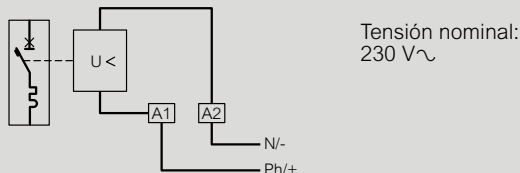

Disparadores autónomos para pulsadores de apertura

Tensión mín. y máx. de funcionamiento: de 196 a 250 V~.
Potencia consumida: 1,4 VA.

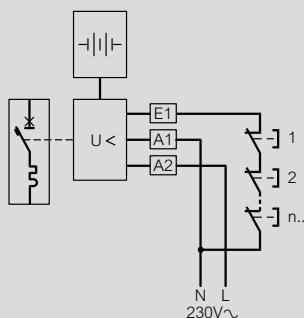

Auxiliares de señalización

Umín: 24 V~ = e Imin: 5 mA.

Características de los interruptores diferenciales

Tipo AC - Aplicaciones habituales

Detección de corrientes residuales alternas 50-60 Hz.

Tipo A - Aplicaciones específicas: líneas dedicadas

Los diferenciales tipo A, además de las características del tipo AC, también detectan las corrientes residuales de componente continua. Se usan siempre que las intensidades de fallo no son sinusoidales. Están especialmente adaptados a las aplicaciones en líneas dedicadas:

- En locales residenciales, en los circuitos especializados de cocinas o vitrocerámicas o circuitos especializados de lavadoras.
- En otras instalaciones, en los circuitos o materiales de clase 1 susceptibles de producir corrientes de defecto de componente continua, variadores de velocidad con convertidor de frecuencia, etc.

Tipo F - Aplicaciones especiales

Los diferenciales de tipo F, con una inmunización complementaria a los disparos intempestivos, detectan las corrientes residuales de componentes alterna y continua, y pueden funcionar a temperaturas de -25 °C a + 40 °C, por lo que se usan en aplicaciones especiales:

- Cuando la pérdida de información es perjudicial, como en las líneas de alimentación de material informático (banca, instrumentación de bases militares, centros de reservas de vuelos, etc.).
- Cuando la pérdida de explotación es perjudicial (máquinas automatizadas, instrumentación médica, líneas de congelación, etc.).
- En áreas en las que el riesgo de caída de rayos es elevado.
- En emplazamientos con líneas expuestas a frecuentes perturbaciones (uso de fluorescentes, etc.).
- En instalaciones con líneas de gran longitud.

Caso particular de la continuidad de servicio

En algunos locales sin personal en que se necesita una atención particular para la continuidad del servicio, los disparos intempestivos de los interruptores automáticos no son admisibles (locales aislados de repetidores telefónicos o de radio y televisión, estaciones de bombeo, etc.).

La asociación de un interruptor automático diferencial Hpi con un mando motorizado y un mecanismo de rearme STOP & GO permite obtener una continuidad de servicio óptima (véase la pág. 120).

Tipo B

Los diferenciales de tipo B detectan los defectos de componentes alterna y continua y los defectos de corriente continua sin ondulación. Esta característica los hace especialmente indicados para la protección de personas contra los contactos directos e indirectos en cualquier instalación que genere o utilice corriente continua: instalaciones fotovoltaicas, ascensores, maquinaria con variación de velocidad, centros de atención telefónica, instalaciones para alimentación de equipos médicos, etc.

Curvas de disparo de los diferenciales

Curvas medias de funcionamiento diferencial

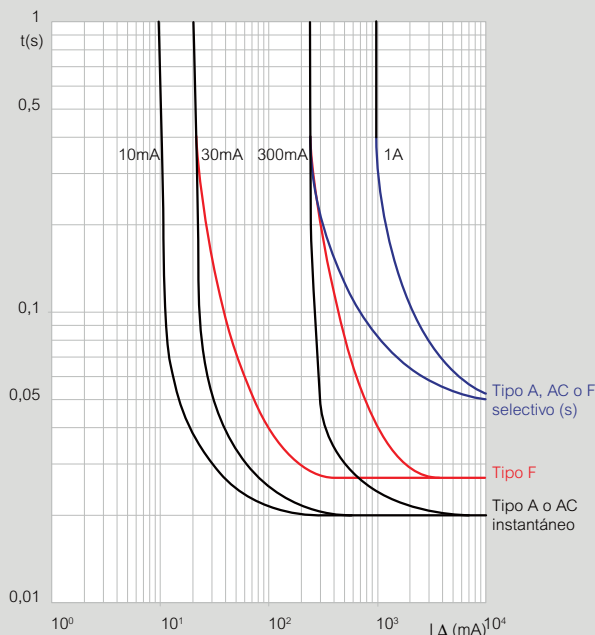

Resistencia a los cortocircuitos de los interruptores diferenciales bi y tetrapolares (en kA)

Atención: Es recomendable, además, garantizar una protección del interruptor diferencial contra las sobrecargas.

Inter. dif. DX ³ aguas abajo	Interr. autom. DX ³ aguas arriba								
	In (A)	DX ³ 6000 10 kA	DX ³ 10000 16 kA	DX ³ 25 kA	DX ³ 36 kA	DX ³ 50 kA	DPX ³ 160 dif. o no dif.		
		P+N (1 mód.) Curva C	2P a 4P Curvas B, C, D	2P a 4P Curvas B, C, D	2P a 4P Curvas B, C, D	2P a 4P Curva C	2P a 4P Curvas B, C, D	16 kA	25/36/50 kA
2P 230 V~	16 a 100	10 kA	16 kA	25 kA	36 kA	50 kA	70 kA	25 kA	36 kA
4P 400 V~	25 a 100		10 kA	16 kA	25 kA	36 kA	50 kA	16 kA	25 kA

Inter. dif. DX ³ aguas abajo	In (A)	Fusible cilíndrico aguas arriba tipo gG					
		≤ 50	63	80	100	125	160
2P 230 VA	16 a 100	100 kA	50 kA	15 kA	10 kA	10 kA	10 kA
4P 400 VA	25 a 100	100 kA	50 kA	15 kA	10 kA	10 kA	10 kA

Poder de corte diferencial de los interruptores automáticos diferenciales DX

I_{Δm} según UNE-EN 61009-1.
Diferenciales tipo AC, A, Hpi.

Bloques diferenciales adaptables DX ³ asociados a un interruptor automático	I _{Δm}
DX ³ (1 mód./polo) 6000 - 10 kA 10000 - 16 kA ≤ 63 A 25 kA ≤ 25 A (curvas C) 25 kA ≤ 10 A (curvas D)	6000 A
DX ³ (1,5 mód./polo) 10000 - 16 kA (80 a 125 A) 25 kA ≥ 32 A (curvas C) 25 kA ≥ 12,5 A (curvas D) 36 kA 50 kA	30 000 A
Interruptores automáticos diferenciales monobloque DX ³	I _{Δm}
P+N (2 mód.) DX ³ 6000 / 10 kA	3000 A
4P 10 a 32 A (4 módulos)	4500 A
4P 40 a 63 A (7 módulos)	6000 A



Para saber más sobre las reglas básicas de la protección, le invitamos a acudir a los cursos de formación en **Innoval**.
www.legrand.es

coordinación o asociación

de los interruptores automáticos y fusibles cilíndricos

Características comunes a los interruptores automáticos y los diferenciales

Bornes automáticos

Los bornes automáticos aguas arriba reciben los dientes de los peines de cobre unipolares o peines de cabeza "tridente" (1 diente/borne). No admiten cables.

Los bornes automáticos aguas abajo (salidas) de los DX³ auto y de los DX³ uni + neutro auto hasta 20 A, admiten cables de cobre flexibles o rígidos hasta 4 mm² máx.

Uso de los P+N y de los diferenciales en régimen IT

En todos los casos, los aparatos deben tener el poder de corte necesario para el punto en que se instalan.

- En régimen de neutro IT, cuando el neutro está distribuido, la protección del conductor de neutro es obligatoria.

"En cualquier caso, cuando el circuito alimenta aparatos monofásicos o que incluyen elementos conectados entre fase y neutro de poca potencia (por ejemplo, aparatos de medida) y que no son susceptibles de provocar un incendio si se hallan sometidos a la tensión entre fases, pero cuyo deterioro es admisible, el dispositivo de corte del conductor neutro no puede implicar el corte de los conductores de fase del circuito."

- También es posible utilizar los interruptores automáticos P+N en régimen de neutro IT:
 - Si el conductor de neutro está protegido aguas arriba.
 - Si se encuentra un dispositivo diferencial aguas arriba, de sensibilidad igual, como máximo, a 0,15 veces la intensidad admisible en el conductor neutro correspondiente (caso de 30 o 300 mA); además, los P+N deben ser del mismo calibre y de la misma curva y los conductores y canalizaciones del mismo tipo y sección.

Sección de conexión de los bornes (mm²)

Cable de cobre	Rígido	Flexible
• DX ³ P+N, diferencial o no	16	10
• DX ³ 6000 - 10 kA		
• DX ³ 10000 - 16 kA ≤ 63 A y bloques diferenciales ≤ 63 A asociables	35	25
• DX ³ 10000 - 16 kA 80 a 125 A	70	50
• DX ³ 25 kA ≥ 32 A (curva C) ≥ 16 A (curva D)	50	35
• DX ³ 36 kA, DX ³ 50 kA y bloques diferenciales asociables		
• Auxiliares	2,5	2,5

Fusibles cilíndricos e interruptores automáticos DX³ (en kA)

En red trifásica (+ N) 400/415 V y 230/240 V según EN 60947-2 (para los interruptores automáticos P+N 1 módulo entre fase y neutro 230/240 V de una red trifásica + neutro 400/415 V).

Interruptores automáticos aguas abajo		Fusibles cilíndricos aguas arriba Tipo gG o aM		
		20 a 50 A	63 a 125 A	160 A
Int. aut. P+N (1 módulo) 230 V				
DX ³ 6000 - 10 kA	1 a 40 A	50	25	25
DX ³ 10000 - 16 kA				
DX ³ 6000 - 10 kA	≤ 63 A	100	100	40
DX ³ 10000 - 16 kA	≤ 63 A	100	100	40
	80 a 125 A	-	-	100
DX ³ 25 kA				
Curva C	≤ 25 A	100	100	40
	32 a 125 A	100	100	100
Curva D	≤ 10 A	100	100	40
	16 a 125 A	100	100	100
DX ³ 36 kA	10 a 80 A	100	100	100
DX ³ 50 kA	10 a 63 A	100	100	100

filiación o asociación de los interruptores automáticos¹

(en kA) DX³ y DPX³

Poder de corte en asociación en red trifásica (+N) 400/415 V según UNE-EN 60947-2 (kA)

La asociación permite aumentar el poder de corte de un aparato al coordinarlo con otro dispositivo de protección situado aguas arriba. Esta coordinación permite usar un aparato aguas abajo con un poder de corte inferior a la intensidad de cortocircuito supuesta máxima en su punto de instalación¹.

Int. automáticos aguas arriba		DX ³ 6000 10 kA Curvas B, C y D	DX ³ 10000 16 kA Curvas B, C y D	DX ³ 25 kA Curvas C y D	DX ³ 36 kA Curva C	DX ³ 50 kA Curva C	DPX ³ 160 diferencial o no diferencial				DPX ³ 250 diferencial o no diferencial			
Int. automáticos aguas abajo		10 a 63 A	10 a 125 A	10 a 125 A	10 a 80 A	10 a 63 A	16 a 160 A	25 a 160 A	36 a 160 A	50 a 160 A	25 a 250 A	36 a 250 A	50 a 250 A	70 a 250 A
DX ³ 6000 / 10 kA Curvas B, C y D	≤ 20 A	-	16 kA	25 kA	36 kA	50 kA	16 kA	25 kA	25 kA	25 kA	25 kA	25 kA	25 kA	25 kA
	25 A	-	16 kA	25 kA	36 kA	50 kA	16 kA	25 kA	25 kA	25 kA	25 kA	25 kA	25 kA	25 kA
	32 A	-	16 kA	25 kA	36 kA	50 kA	16 kA	25 kA	25 kA	25 kA	25 kA	25 kA	25 kA	25 kA
	40 A	-	16 kA	25 kA	36 kA	50 kA	16 kA	25 kA	25 kA	25 kA	25 kA	25 kA	25 kA	25 kA
	50 A	-	16 kA	25 kA	36 kA	50 kA	16 kA	25 kA	25 kA	25 kA	25 kA	25 kA	25 kA	25 kA
DX ³ 10000 / 16 kA Curvas B, C y D	≤ 20 A	-	-	25 kA	36kA	50 kA	-	25 kA	25 kA	25 kA	25 kA	25 kA	25 kA	25 kA
	25 A	-	-	25 kA	36kA	50 kA	-	25 kA	25 kA	25 kA	25 kA	25 kA	25 kA	25 kA
	32 A	-	-	25 kA	36kA	50 kA	-	25 kA	25 kA	25 kA	25 kA	25 kA	25 kA	25 kA
	40 A	-	-	25 kA	36kA	50 kA	-	25 kA	25 kA	25 kA	25 kA	25 kA	25 kA	25 kA
	50 A	-	-	25 kA	36kA	50 kA	-	25 kA	25 kA	25 kA	25 kA	25 kA	25 kA	25 kA
	63 A	-	-	25 kA	36kA	-	-	25 kA	25 kA	25 kA	25 kA	25 kA	25 kA	25 kA
DX ³ 25 kA Curva C	≤ 20 A	-	-	-	36 kA	50 kA	-	-	36 kA	36 kA	-	36 kA	36 kA	36 kA
	32 à 50 A	-	-	-	36 kA	50 kA	-	-	36 kA	36 kA	-	36 kA	36 kA	36 kA
	63 à 80 A	-	-	-	-	-	-	-	36 kA	36 kA	-	36 kA	36 kA	36 kA
	100 et 125 A	-	-	-	-	-	-	-	36 kA	36 kA	-	36 kA	36 kA	36 kA
DX ³ 25 kA Curva D y MA	≤ 10 A	-	-	-	36 kA	50 kA	-	-	36 kA	36 kA	-	36 kA	36 kA	36 kA
	16 à 63 A	-	-	-	36 kA	50 kA	-	-	36 kA	36 kA	-	36 kA	36 kA	36 kA
DX ³ 36 kA Curva C	10 à 63 A	-	-	-	-	50 kA	-	-	-	50 kA	-	-	50 kA	50 kA
	80 A	-	-	-	-	-	-	-	-	50 kA	-	-	50 kA	50 kA
DX ³ 50 kA Curva C	≤ 63 A	-	-	-	-	-	-	-	-	-	-	-	-	70 kA

Poder de corte en asociación en red trifásica (+N) 230/240 V según UNE-EN 60947-2 (kA)

Poder de corte de la asociación uni+neutro o bipolar conectada entre F/N a 230 V, aguas abajo de un interruptor automático bipolar o tetrapolar de un régimen de neutro TT o TNS.

Int. automáticos aguas arriba		DX ³ Ph+N (1 mod.)		DX ³ 6000 10 kA Curvas B, C y D	DX ³ 10000 16 kA Curvas B, C y D	DX ³ 25 kA Curvas B, C y D		DX ³ 36 kA Curva C		DX ³ 50 kA Curvas B, C		DX ³ 50 kA Curva D		
Int. automáticos aguas abajo		DX ³ 6000 10 kA Curva C 10 a 40 A	DX ³ 10000 16 kA Curva C ≤ 20 A	≤ 63 A	≤ 32 A	40 a 125 A	≤ 32 A	40 a 125 A	≤ 32 A	40 a 80 A	≤ 32 A	40 a 63 A	≤ 32 A	40 a 63 A
DX ³ 6000 10 kA Curvas B y C	≤ 10 A	-	16 kA	15 kA	25 kA	25 kA	40 kA	40 kA	70 kA	70 kA	75 kA	75 kA	75 kA	75 kA
	16 y 20 A	-	16 kA	15 kA	25 kA	25 kA	40 kA	40 kA	70 kA	70 kA	75 kA	75 kA	75 kA	75 kA
	25 A	-	-	15 kA	25 kA	25 kA	40 kA	40 kA	70 kA	70 kA	75 kA	75 kA	75 kA	75 kA
	32 A	-	-	15 kA	25 kA	25 kA	40 kA	40 kA	70 kA	70 kA	75 kA	75 kA	75 kA	75 kA
DX ³ 10000 16kA Curva C	≤ 10 A	-	-	25 kA	16 kA	16 kA	25 kA	25 kA	36 kA	36 kA	50 kA	50 kA	50 kA	50 kA
	16 y 20 A	-	-	25 kA	16 kA	16 kA	25 kA	25 kA	36 kA	36 kA	50 kA	50 kA	50 kA	50 kA
DX ³ 4500 6kA Curva C	≤ 20 A	-	-	15 kA	32 kA	25 kA	40 kA	40 kA	70 kA	70 kA	75 kA	75 kA	50 kA	50 kA
	25 a 40 A	-	-	15 kA	-	25 kA	-	40 kA	-	70 kA	-	75 kA	-	50 kA
DX ³ 6000 10 kA Curvas B, C y D	≤ 20 A	-	-	-	32 kA	25 kA	40 kA	40 kA	70 kA	70 kA	75 kA	75 kA	75 kA	75 kA
	25 a 40 A	-	-	-	-	25 kA	-	40 kA	-	70 kA	-	75 kA	-	75 kA
	50 A	-	-	-	-	25 kA	-	40 kA	-	70 kA	-	-	-	-
	63 A	-	-	-	-	25 kA	-	40 kA	-	70 kA	-	-	-	-
DX ³ 10000 16kA Curvas B, C y D	≤ 20 A	-	-	-	-	-	40 kA	40 kA	70 kA	70 kA	75 kA	75 kA	75 kA	75 kA
	25 a 40 A	-	-	-	-	-	-	40 kA	-	70 kA	-	75 kA	-	75 kA
	50 y 63 A	-	-	-	-	-	-	40 kA	-	70 kA	-	75 kA	-	75 kA
	80 a 125 A	-	-	-	-	-	-	-	-	-	-	-	-	-
DX ³ 25kA Curvas B, C	≤ 25 A	-	-	-	-	-	-	-	70 kA	70 kA	75 kA	75 kA	75 kA	75 kA
	32 a 125 A	-	-	-	-	-	-	-	-	70 kA	-	75 kA	-	75 kA
DX ³ 25kA Curvas D y MA	≤ 10 A	-	-	-	-	-	-	-	70 kA	70 kA	75 kA	75 kA	75 kA	75 kA
	16 a 63 A	-	-	-	-	-	-	-	70 kA	70 kA	75 kA	75 kA	75 kA	75 kA
DX ³ 36kA Curva C	10 a 80 A	-	-	-	-	-	-	-	-	85 kA	75 kA	75 kA	75 kA	-
DX ³ 50kA Curvas B, C, D y MA	≤ 63 A	-	-	-	-	-	-	-	-	-	-	-	-	-

1. Todos estos valores también son válidos para los interruptores automáticos diferenciales, según los calibres del interruptor automático, teniendo en cuenta el umbral magnético y el calibre del interruptor automático aguas arriba, que debe ser superior obligatoriamente.

	DPX ³ 630		DPX ³ 1600
	36 kA 160 a 630 A	50 a 100 kA 160 a 630 A	36 a 100 kA 630 a 1600 A
	25 kA	25 kA	25 kA
	25 kA	25 kA	20 kA
	25 kA	25 kA	15 kA
	20 kA	20 kA	15 kA
	16 kA	16 kA	12,5 kA
	16 kA	16 kA	12,5 kA
	25 kA	25 kA	25 kA
	25 kA	25 kA	20 kA
	25 kA	25 kA	16 kA
	20 kA	20 kA	16 kA
	20 kA	20 kA	16 kA
	20 kA	20 kA	16 kA
	20 kA	20 kA	16 kA
	16 kA	16 kA	16 kA
	30 kA	30 kA	30 kA
	36 kA	36 kA	36 kA
	36 kA	36 kA	36 kA
	30 kA	30 kA	30 kA
	30 kA	30 kA	30 kA
	36 kA	36 kA	36 kA
	-	50 kA	50 kA
	-	36 kA	36 kA
	-	70 kA	70 kA

	DPX ³ 160 diferencial o no diferencial				DPX ³ 250 diferencial o no diferencial				DPX ³ 630		DPX ³ 1600
	16 kA 16 a 160 A	25 kA 16 a 160 A	36 kA 16 a 160 A	50 kA 16 a 160 A	25 kA 40 a 250 A	36 kA 40 a 250 A	50 kA 40 a 250 A	70 kA 40 a 250 A	36 kA 160 a 630 A	50 a 100 kA 160 a 630 A	36 a 100 kA 630 a 1600 A
	22 kA	30 kA	30 kA	30 kA	30 kA	30 kA	30 kA	30 kA	25 kA	25 kA	25 kA
	22 kA	30 kA	30 kA	30 kA	30 kA	30 kA	30 kA	30 kA	25 kA	25 kA	25 kA
	22 kA	25 kA	25 kA	25 kA	25 kA	25 kA	25 kA	25 kA	20 kA	20 kA	20 kA
	16 kA	16 kA	16 kA	16 kA	16 kA	16 kA	16 kA	16 kA	10 kA	10 kA	10 kA
	16 kA	16 kA	16 kA	16 kA	16 kA	16 kA	16 kA	16 kA	10 kA	10 kA	10 kA
	22 kA	30 kA	30 kA	30 kA	30 kA	30 kA	30 kA	30 kA	25 kA	25 kA	25 kA
	22 kA	30 kA	30 kA	30 kA	30 kA	30 kA	30 kA	30 kA	25 kA	25 kA	25 kA
	25 kA	40 kA	40 kA	40 kA	40 kA	40 kA	40 kA	40 kA	40 kA	40 kA	40 kA
	25 kA	40 kA	40 kA	40 kA	40 kA	40 kA	40 kA	40 kA	40 kA	40 kA	40 kA
	25 kA	40 kA	40 kA	40 kA	40 kA	40 kA	40 kA	40 kA	40 kA	40 kA	40 kA
	28 kA	40 kA	40 kA	40 kA	40 kA	40 kA	40 kA	40 kA	40 kA	40 kA	40 kA
	28 kA	40 kA	40 kA	40 kA	40 kA	40 kA	40 kA	40 kA	25 kA	25 kA	12,5 kA
	28 kA	40 kA	40 kA	40 kA	40 kA	40 kA	40 kA	40 kA	25 kA	25 kA	12,5 kA
	-	40 kA	40 kA	40 kA	40 kA	40 kA	40 kA	40 kA	40 kA	40 kA	40 kA
	-	40 kA	40 kA	40 kA	40 kA	40 kA	40 kA	40 kA	40 kA	40 kA	25 kA
	-	40 kA	40 kA	40 kA	40 kA	40 kA	40 kA	40 kA	40 kA	40 kA	25 kA
	-	40 kA	40 kA	40 kA	40 kA	40 kA	40 kA	40 kA	25 kA	25 kA	25 kA
	-	-	70 kA	70 kA	-	70 kA	70 kA	70 kA	30 kA	30 kA	30 kA
	-	-	70 kA	70 kA	-	70 kA	70 kA	70 kA	70 kA	70 kA	70 kA
	-	-	70 kA	70 kA	-	70 kA	70 kA	70 kA	70 kA	30 kA	30 kA
	-	-	70 kA	70 kA	-	70 kA	70 kA	70 kA	70 kA	70 kA	70 kA
	-	-	-	75 kA	-	-	75 kA	75 kA	-	75 kA	75 kA
	-	-	-	-	-	-	-	140 kA	-	140 kA	140 kA

limitadores de sobretensiones transitorias instalaciones residenciales - terciarias



0 039 51

0 039 53

Características técnicas: pág. 132

Protección frente a sobretensiones transitorias para red 230/400 V~ (50/60 Hz). Con protección integrada contra la corriente de sobrecarga y circuito. Conformes a la norma EN/IEC 61643-11.

Emb.	Ref.	Limitador de sobretensión autoprotegido Tipo 2 + Tipo 3 para cuadros de abonado
		Equipados con módulos enchufables e indicadores de estado: <ul style="list-style-type: none"> • Verde, limitador en funcionamiento. • Rojo, reemplazar módulo.
		T2 + T3 - I_{max} 12 kA - I_{cc} 4,5 kA Recomendados para instalaciones residenciales y pequeño terciario de débil riesgo (apartamentos, cuadros secundarios de instalaciones residenciales y pequeño terciario...).
		Características T2: I _n 10 kA, I _{max} 12 kA Características T3: U _{oc} 20 kV U _p 1,2 kV, U _c 275 V~.
		Regimenes de neutro: TT, TNS. Ref. 0 039 51: Entrada y salida superior garantizando una mejor protección contra las sobretensiones
1	0 039 51	N.º de polos N.º de módulos 1P + N 2
1	0 039 53	3P + N 6
		T2+T3 - I_{max} 12 kA - I_{cc} 10 kA U _p 1,2 kV, U _c 275V~ Características T2: I _n 10 kA, I _{max} 12 kA Características T3: U _{oc} 20 kV Regimenes de neutro: TT, TNS
1	0 039 71	N.º de polos N.º de módulos 1P+N 2
1	0 039 73	3P+N 6

Emb.	Ref.	Módulos de recambio
1	0 039 54	Para limitadores T2/12 kA. Ref. 0 039 51/53
1	0 039 74	Para limitadores T2/12 kA Ref. 0 039 71/73

XL PRO³

XL Pro³: el programa de los creadores de cuadro de distribución

Concebido como un verdadero taller digital, el programa XL Pro² facilita el diseño de cuadros de distribución

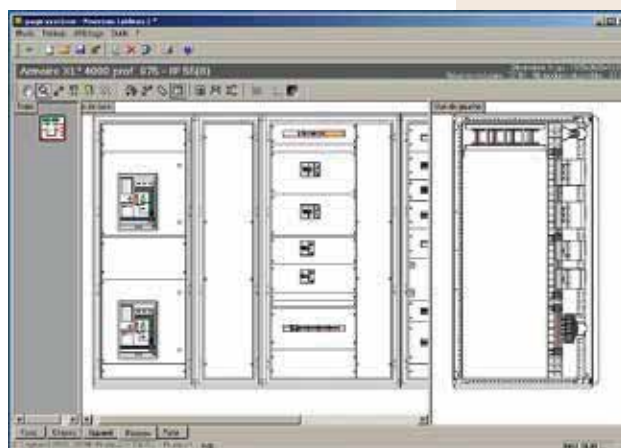

- **Seleccionar los productos necesarios**
- **Calcular los tipos de envolventes correspondientes**
- **Visualizar la disposición de los productos en las envolventes**
- **Elaborar automáticamente el esquema de su instalación**
- **Realizar la valoración**

limitadores de sobretensiones transitorias

instalaciones terciarias-industriales



4 122 83



4 122 75



4 123 03

Características técnicas: pág.132

Protección frente a sobretensiones transitorias para red 230/400 V~ (50/60 Hz).

Conformes a la norma EN/IEC 61643-11.

Recomendaciones para instalar en cuadro general. T1 + T2 (clase I+II) pruebas y especificaciones según las dos clases de tests.

Emb.	Ref.	Limitador de sobretensión Tipo 1 + Tipo 2. Protección del cuadro general	Emb.	Ref.	Módulos de recambio
		Equipados con módulos enchufables e indicadores de estado: <ul style="list-style-type: none"> • Verde, limitador en funcionamiento. • Naranja, reemplazar módulo. T1 + T2 - limp 12,5 kA/polo Protección general de las instalaciones de potencia. Protección de pequeñas instalaciones con pararrayos. Características T1: limp 12,5 kA Características T2: In 25 kA e I _{max} 60 kA Up 1,5 kV. I _{max} 60 kA/polo. Uc 320 V~. Regímenes de neutro: TT, TNC, TNS. Protección recomendada: DX ³ 63 A curva C (ver pág. 158).	1	4 123 03	Para limitadores T1 + T2/12,5 kA. Ref. 4 122 70/72/74/75.
1	4 122 70	N.º de polos I _{total} (10/350) Señal de estado (CA + SD) N.º de módulos	1	4 122 84	Para limitadores T1 + T2/25 kA. Ref. 4 122 81/82/83.
1	4 122 74	1P 12,5 kA No 1	1	4 122 85	Para limitadores T1 + T2/25 kA. Ref. 4 122 81/83.
1	4 122 72	1P + N 25 kA Sí 2	1	4 122 86	Para limitadores T1 + T2/35 kA. Ref. 4 122 80.
1	4 122 72	3P 37,5 kA Sí 3			
1	4 122 75	3P + N 50 kA Sí 4			
		Protección de instalaciones de riesgo muy elevado Protección de instalaciones equipadas de pararrayos e instalaciones con riesgo muy elevado según la norma EN/IEC 62305. T1 + T2 - limp 35 kA/polo - 440 V ~ (IT) Con módulo enchufable e indicador de estado: <ul style="list-style-type: none"> • Verde, limitador en funcionamiento. • Naranja, reemplazar módulo. Características T1: limp 35 kA Características T2: In 35 kA e I _{max} 50kA Up 2,5 kV. Uc 440 V~. Regímenes de neutro: TT, TNC, TNS, IT. Protección recomendada: DPX ³ 160-80 A (ver pág. 158).	1	4 122 80	
1	4 122 80	1P 35 kA Sí 2			
		T1 + T2 - limp 25 kA/polo Con módulo enchufable e indicadores de estado: <ul style="list-style-type: none"> • Verde, limitador en funcionamiento. • Rojo, reemplazar módulo. Características T1: limp 25 kA Características T2: In 25 kA e I _{max} 50kA Up 1,5 kV. Uc 350 V~. Regímenes de neutro: TT, TNC, TNS. Protección recomendada: DPX ³ 160-80 A (ver pág. 158).	1	4 122 81	1P + N 50 kA Sí 4
1	4 122 82	3P 75 kA Sí 6			
1	4 122 83	3P + N 100 kA Sí 8			

limitadores de sobretensiones transitorias

instalaciones terciarias-industriales

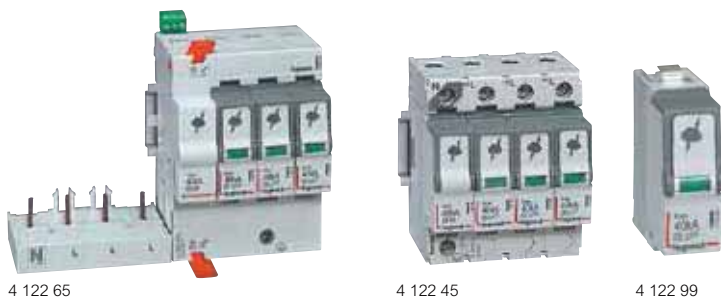

Características técnicas: pág. 132

Protección frente a sobretensiones transitorias para red 230/400 V~ (50/60 Hz).
Conformes a la norma EN/IEC 61643-11.
Recomendados para la protección de cuadros secundarios.

Emb.	Ref.	Bloques limitadores de sobretensión T2 adaptables
1	4 122 64	Equipados con módulos enchufables e indicadores de estado: • Verde, limitador en funcionamiento. • Naranja, reemplazar módulo. Limitadores con mayor seguridad durante su instalación y mantenimiento. Se montan directamente sobre el magnetotérmico DX ³ 1 mód./polo. T2 I_{max} 40 kA/polo Recomendados para instalaciones de potencia. Up 1,7 kV. In 20 kA/polo. Regímenes de neutro: TT, TNS. Protección recomendada: DX ³ 40 A curva C (ver pág. 158).
1	4 122 65	
1	4 122 60	T2 I_{max} 20 kA/polo Recomendados para pequeñas instalaciones. Up 2,1 kV. In 5 kA/polo. Regímenes de neutro: TT, TNS. Protección recomendada: DX ³ 40 A curva C (ver pág. 158).
1	4 122 61	

Emb.	Ref.	Módulos de recambio
1	4 122 99	Para limitadores T2/40 kA. Ref. 4 122 40/44/45/64/65.
1	4 123 00	Para limitadores T2/40 kA (módulo N-PE). Ref. 4 122 44/45.
1	4 123 01	Para limitadores T2/40 kA. Ref. 4 122 30.
1	4 122 97	Para limitadores T2/20 kA. Ref. 4 122 20/24/25/60/61.
1	4 122 98	Para limitadores T2/20 kA (módulo N-PE). Ref. 4 122 24/25.
5	4 123 10	Kit de cableado para limitadores de sobretensión Juego de 5 conductores (16 mm ² / 40 cm, incluyendo el conductor de tierra) para la conexión de los limitadores de sobretensión en los cuadros eléctricos.

Emb.	Ref.	Limitadores de sobretensión Tipo 2
1	4 122 40	Con módulo enchufable e indicadores de estado: • Verde, limitador en funcionamiento. • Rojo, reemplazar módulo. T2 I_{max} 40 kA/polo Recomendados para instalaciones de potencia. Up 1,7 kV. In 20 kA/polo. Regímenes de neutro: TT, TNC, TNS. Protección recomendada: DX ³ 40 A curva C (ver pág. 158).
1	4 122 42	
1	4 122 44	
1	4 122 45	
1	4 122 30	T2 I_{max} 40 kA/polo - 440 V ~ (IT) Recomendados para instalaciones de potencia. Up 2,1 kV. In 20 kA/polo. Regímenes de neutro: IT. Protección recomendada: DX ³ 40 A curva C (ver pág. 158).
1	4 122 20	T2 I_{max} 20 kA/polo Recomendados para pequeñas instalaciones. Up 1,2 kV. In 5 kA/polo. Regímenes de neutro: TT, TNC, TNS. Protección recomendada: DX ³ 20 A curva C (ver pág. 158).
1	4 122 24	
1	4 122 25	

limitadores de sobretensiones transitorias

características técnicas

Índice de riesgo de tormentas:

Es recomendable la instalación de limitadores de sobretensión, en aquellas provincias con más de 20 días de tormenta al año, y muy recomendable en aquellas con más de 25.



Días tormenta/año ≥ 25

Días tormenta/año ≥ 20

Días tormenta/año < 20

Niveles de riesgo

	Riesgo muy elevado (todas las zonas): – Proximidad de pararrayos
	Riesgo elevado (todas las zonas): – Instalaciones alimentadas con línea aérea, zona de montaña, instalaciones aisladas, instalaciones próximas a zonas con agua, árboles...
	Riesgo medio (todas las zonas): – Zonas urbanas, alimentación subterránea...

Niveles de riesgo	Residencial unifamiliar	Edificio viviendas/pequeño terciario	Terciario medio	Gran terciario/industria
	lcc 6 kA	lcc 6 kA	lcc < 25 kA	lcc < 50 kA (IT*)
Riesgo muy elevado 	T1+T2/12 DX³ C63	T1+T2/12 DX³ C63	T1/25 DPX³-160 80 A	T1/25 DPX³-160 80 A
Riesgo elevado 	T2/40 DX³ C25	T2/40 DX³ C25	T1+T2/12 DX³ C63	T1/25 DPX³-160 80 A
Riesgo medio 	PP/12 Integrado	T2/40 DX³ C25	T1+T2/12 DX³ C63	T1+T2/12 DX³ C63
Todos los niveles de riesgo	PP/12 Integrado	PP/12 Integrado	lcc < 25 kA DX³ C20	lcc < 25 kA DX³ C25

**lcc > 25 kA: T2/conventionales.

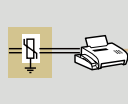

Línea de comunicación (teléfono, red de datos...)

Protección recomendada en todas las líneas entrantes en los edificios, incluidas las de comunicación: teléfono, redes de datos...

Protección recomendada para cada tipo de limitador de sobretensiones en función de las necesidades de la instalación

Limitador Referencias	T1/25 kA o 35 kA 4 122 80/81/82/83			T1+T2 / 12,5 kA 4 122 70/72/74/75			T2 / 40 kA 4 122 40/44/45/64/65			T2 / 40 kA 4 122 20/24/25/60/61			Régimen IT (todos los riesgos)
	DPX³ 160-80 A		DX³ C63		DX³ C40/25			DX³ C20					
Ref. automático	Tri	Tetra	Bi	Tri	Tetra	Bi	Tri	Tetra	Bi	Tri	Tetra		
lcc < 10 kA	-	-	4 078 06	4 078 65	4 079 34	4 078 04/02	4 078 63/61	4 079 32/30	4 078 01	4 078 60	4 079 29	CGBT 0 030 00 (x3 o 4) + DPX³ 160-80 A	
lcc < 16 kA	4 200 04	4 200 14	4 092 08	4 092 60	4 093 42	4 092 06/04	4 092 58/56	4 093 40/38	4 092 03	4 092 55	4 093 37		
lcc < 25 kA	4 200 44	4 200 54	4 097 74	4 097 87	4 098 00	4 097 72/70	4 097 85/83	4 097 98/96	4 097 69	4 097 82	4 097 95	CS T2/40 kA/440 V 4 122 30 (x3 o 4) + DPX³ C25	
lcc < 36 kA	4 200 84	4 200 94	4 100 14	4 100 27	4 100 40	4 100 12/10	4 100 25/23	4 100 38/36	-	-	-		
lcc < 50 kA	4 201 24	4 201 34	4 101 54	4 101 67	4 101 80	4 101 52/50	4 101 65/63	4 101 78/76	-	-	-		

limitadores de sobretensiones transitorias

características técnicas

Reglamentación

ITC-BT-23

Descripción de las categorías de sobretensión:
En la tabla se distinguen 4 categorías diferentes, indicando en cada paso el nivel de tensión soportada a impulsos, en kV, según la tensión nominal de la instalación.

• Categoría I:

Se aplica a los equipos muy sensibles a las sobretensiones y que están destinados a ser conectados a la instalación eléctrica fija. En este caso, las medidas de protección se toman fuera de los equipos, con objeto de limitar las sobretensiones a un nivel específico. Ejemplo: ordenadores, equipos electrónicos muy sensibles, etc.

• Categoría II:

Se aplica a los equipos destinados a conectarse a una instalación eléctrica fija. Ejemplo: electrodomésticos, herramientas portátiles y otros equipos similares.

• Categoría III:

Se aplica a los equipos y materiales que forman parte de la instalación eléctrica fija y a otros equipos para los cuales se requiere un alto nivel de fiabilidad. Ejemplo: armarios de distribución, embarrados, aparataje (interruptores, seccionadores, tomas de corriente...), canalizaciones y sus accesorios (cables, caja de derivación...), motores con conexión eléctrica fija (ascensores, máquinas industriales...), etc.

• Categoría IV:

Se aplica a los equipos y materiales que se conectan en el origen o muy próximos al origen de la instalación, aguas arriba del cuadro de distribución. Ejemplo: contadores de energía, aparatos de telemedicina, equipos principales de protección contra sobreintensidades, etc.

Tensión nominal de la instalación		Tensión soportada a impulsos 1,2/50 (kV)			
Sistemas trifásicos	Sistemas monofásicos	Categoría IV	Categoría III	Categoría II	Categoría I
230/400	230	6	4	2,5	1,5

Norma europea EN 61643-11

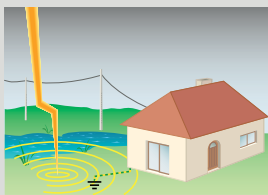

Las sobretensiones de origen atmosférico producidas por impactos indirectos de rayos, y las de origen no atmosféricas como las provocadas por maniobras en la red eléctrica, son modelados por la forma de onda 8/20 µs.

Los equipos de protección Tipo 2 garantizan la protección contra la descarga indirecta, ensayados con descargas con forma de onda 8/20 µs.

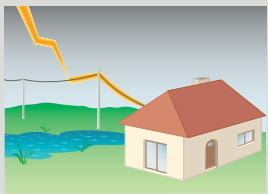

Las sobretensiones de origen atmosférico producidas por impactos directos de rayos, son modelados por formas de ondas 10/350 µs.

Los equipos de protección Tipo 1, son ensayados con descargas de ondas 10/350 µs, garantizando la protección contra descargas directas.

Características de los limitadores de sobretensiones

Red 230/400 V (50/60 Hz) - Grado de protección IP20.
Temperatura de utilización: -10 a +40 °C / de estocaje: -20 a +70 °C.
Limitadores 1P+N (3P+N): protección F-N y N-PE, también llamada modo 1+1 (3+1 respectivamente) o protección tipo CT2.

Ref. limitador	4 122 81/82/83		4 122 70/72/74/75	
Tipo	T1/25 kA		T1+T2/12,5 kA	
Polos protegidos	1P+N / 3P+N	3P	1P+N / 3P+N	1P / 3P
Régimen de neutro	TT, TNS	TNC	TT, TNS	TT, TNC(S)
Tensión máx. (Uc)	350 V~	350 V~	320 V~	320 V~
Modo de protección	L-N/N-PE	L-PEN	L-N/N-PE	L(N)-PE
Corriente de descarga	1P+N: 25/50 kA	25 kA	1P+N: 12,5/25 kA	12,5 kA
Nivel de protección (Up)				
a Imp	1,5 kV	1,5 kV	1,5 kV	1,5 kV
a 5 kA	-	-	1 kV	1 kV
Corriente de cortocircuito máx. (Icc, Iscsr)	50 kA	50 kA	50 kA	50 kA
Protección a asociar ¹	DPX ³ 160-80	DPX ³ 160-80	DX ³ C63	DX ³ C63

Ref. limitador	4 122 30	4 122 44/45 4 122 64/65	4 122 40
Tipo	T2/40 kA	T2/40 kA	
Polos protegidos	1P	1P+N / 3P+N	1P / 3P
Régimen de neutro	TT, TNS, TNC, IT	TT, TNS	TT, TNC(S)
Tensión máx. (Uc)	440 V~	320 V~	320 V~
Modo de protección	L(N)-PE	L-N/N-PE	L(N)-PE
Corriente de descarga			
In (8/20)	40 kA	40 kA	40 kA
I _{max} (8/20)	20 kA	20 kA	20 kA
Nivel de protección (Up)			
a In	2,1 kV	1,7 kV	1,7 kV
a 5 kA	1,3 kV	1 kV	1 kV
Corriente de cortocircuito máx. (Icc, Iscsr)	50 kA	50 kA ²	50 kA
Protección a asociar ¹	DX ³ C40	DX ³ C40 DX ³ C25	DX ³ C40

Ref. limitador	4 122 24/25 4 122 60/61	4 122 20	0 039 51/71	0 039 53/73
Tipo	T2/20 kA		T2/12 kA	
Polos protegidos	1P+N / 3P+N	1P	1P+N	3P+N
Régimen de neutro	TT, TNS	TT, TNC(S)	TT, TNS	TT, TNS
Tensión máx. (Uc)	320 V~	320 V~	275 V~	275 V~
Modo de protección	L-N/N-PE	L(N)-PE	L-N/N-PE	L-N/N-PE
Corriente de descarga				
In (8/20)	20 kA	20 kA	10/12 kA	10/20 kA
I _{max} (8/20)	5 kA	5 kA	12 kA	20 kA
Nivel de protección (Up)				
a In	1,2 kV	1,2 kV	1,2 kV	1,2 kV
a 5 kA	1,2 kV	1,2 kV	1 kV	1 kV
Corriente de cortocircuito máx. (Icc, Iscsr)	25 kA	25 kA	6 kA/10 kA	6 kA/10 kA
Protección a asociar ¹	DX ³ C20	DX ³ C20	Integrado	Integrado

1. Otros calibres/tipos de protección: ver fichas técnicas.
2. Ref. 4 122 64/65 25 kA.

limitadores de sobretensiones transitorias

características técnicas

La instalación

Protección asociada

Los limitadores de sobretensión deben protegerse mediante un automático (o fusible), ver tabla de características de la pág. 167.

En función de las necesidades de la instalación, esta protección debe elegirse para la selectividad o coordinación con las protecciones aguas arriba

Principios de conexión

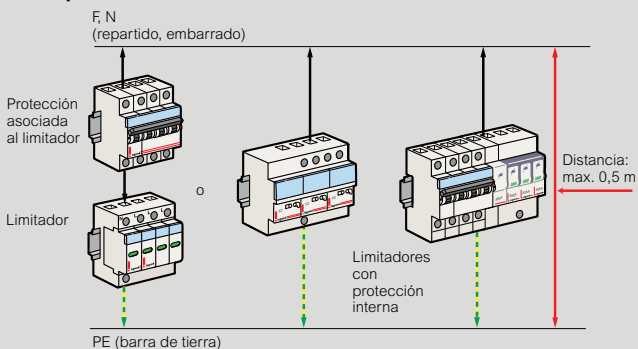

Longitudes de conexión: lo más corto posible (< 50 cm).
Reglas de compatibilidad electromagnética (CEM): evitar los bucles, bloquear los cables contra las masas metálicas.

Tipos de limitadores y regímenes de neutro

El limitador y su protección asociada (P2) se instalará aguas arriba de la protección principal (P1) tal como se indica a continuación (según las normas HD/IEC 60364).

Régimen de neutro TT

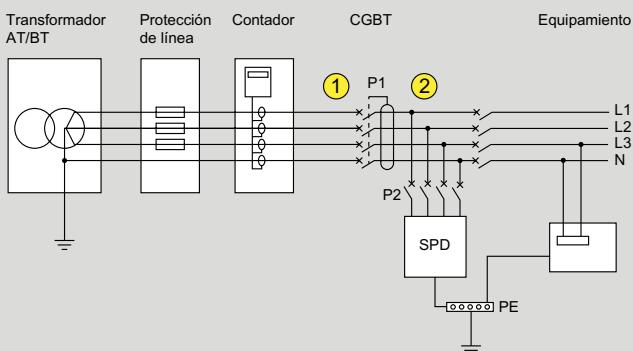

P1: protección principal de la instalación.
SPD: limitador con Uc 275 o 320 V recomendada.

- ① (aguas arriba de P1): únicamente limitadores 1P+N/3P+N (excepto referencias 0 039 51/53).
Los limitadores 1P/2P/3P/4P deben instalarse siempre aguas abajo de un diferencial (retardado o selectivo en cabecera de la instalación).
- ② (aguas abajo de P2) todos los limitadores.

Régimen de neutro TN (TNC, TNS y TNC-S)

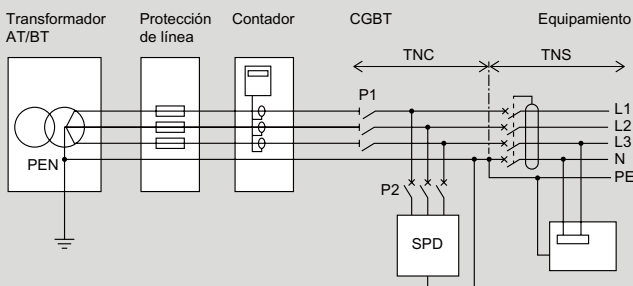

P1 : protección principal de la instalación.
SPD: limitador con Uc 275 o 320 V recomendada.

Régimen de neutro IT

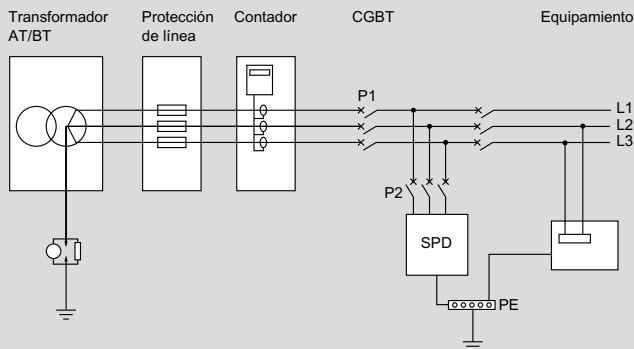

P1: protección principal de la instalación.
SPD: limitador con Uc 275 o 320 V recomendada.

Coordinación de limitadores aguas arriba/abajo

Consiste en asegurar que todos los limitadores aguas abajo (en cuadros secundarios o limitadores de proximidad), están energéticamente coordinados con los limitadores aguas arriba.

Distancias mínimas entre limitadores

Limitador aguas arriba	Limitador aguas abajo	Distancias mínimas entre limitadores (m)	
		Con SPS ¹	Sin SPS
T1+T2/35 y T1+T2/25	T2/40 (Uc 440V)	0	0
	T2/40 (Uc 320V)	1	0
T1+T2/12,5 y T1+T2/8	T2/40	5	0
	T2/20 y T2/12	8	0
T2/40	T2/20 y T2/12	-	1
T2/20 y T2/12	T2/12	-	0,5
T2/20 y T2/12	Limitador de proximidad (tipo 3)	-	2

(1) Sistema de protección de sobretensiones.

cortacircuitos seccionables

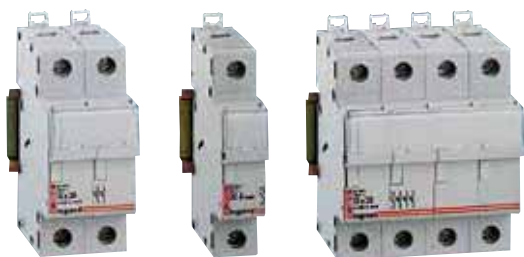

0 058 28 0 058 06 0 058 48

Emb. Ref. Para fusibles cilíndricos tipo aM o gG

Conformes a la norma CEI 60269-3/3.1.
Seccionadores según CEI 60947-3.
Icc:
– 20 KA con fusible 8 × 32.
– 100 KA con fusible 10 × 38.
Suministrados sin fusible.

Unipolares		Dimensiones fusibles (mm)	Tensión	Módulos 17,5 mm
10	0 058 06	8 × 32	400 V~	1
10	0 058 08	10 × 38	500 V~	1
Unipolares + neutro				
10	0 058 16	8 × 32	400 V~	1
10	0 058 18	10 × 38	500 V~	1
Bipolares				
5	0 058 26	8 × 32	400 V~	2
5	0 058 28	10 × 38	500 V~	2
Tripolares				
3	0 058 36	8 × 32	400 V~	3
3	0 058 38	10 × 38	500 V~	3
Tripolares + neutro				
2	0 058 46	8 × 32	400 V~	4
2	0 058 48	10 × 38	500 V~	4

Empuñaduras

10	0 057 92		Para 2 cortacircuitos unipolares.
10	0 057 93		Para 3 cortacircuitos unipolares.
10	0 057 94		Para 4 cortacircuitos unipolares.

Accesorios

10	0 057 90	Indicador de fusión 250 V~. Se monta sobre los cortacircuitos seccionables.
1	0 057 96	Auxiliar NA + NC con precorte, 5 A 250 V~ (0,5 mód.).

conmutadores 2 y 3 posiciones conmutadores rotativos



4 129 00 4 129 01 0 046 55

Emb. Ref. Conmutadores 2 posiciones

10	4 129 00	1 contacto 32 A, 250 V~ Intensidad nominal (A) 32		N.º de módulos 1
5	4 129 01	2 contactos 32 A, 400 V~ 32		2

Conmutadores 3 posiciones

10	4 129 02	1 contacto 32 A, 250 V~ 32		1
5	4 129 03	2 contactos 32 A, 400 V~ 32		2

Conmutador rotativo

1	0 046 55	4 posiciones + paro Unipolar 16 A - 400 V~		N.º de módulos 3	
1	0 046 56	2 posiciones con retorno Bipolar 16 A - 400 V~		3	
1	0 046 58	2 posiciones + paro Bipolar 16 A - 400 V~		3	





Diseñe su cuadro de distribución en sólo unos minutos con el programa XL PRO³

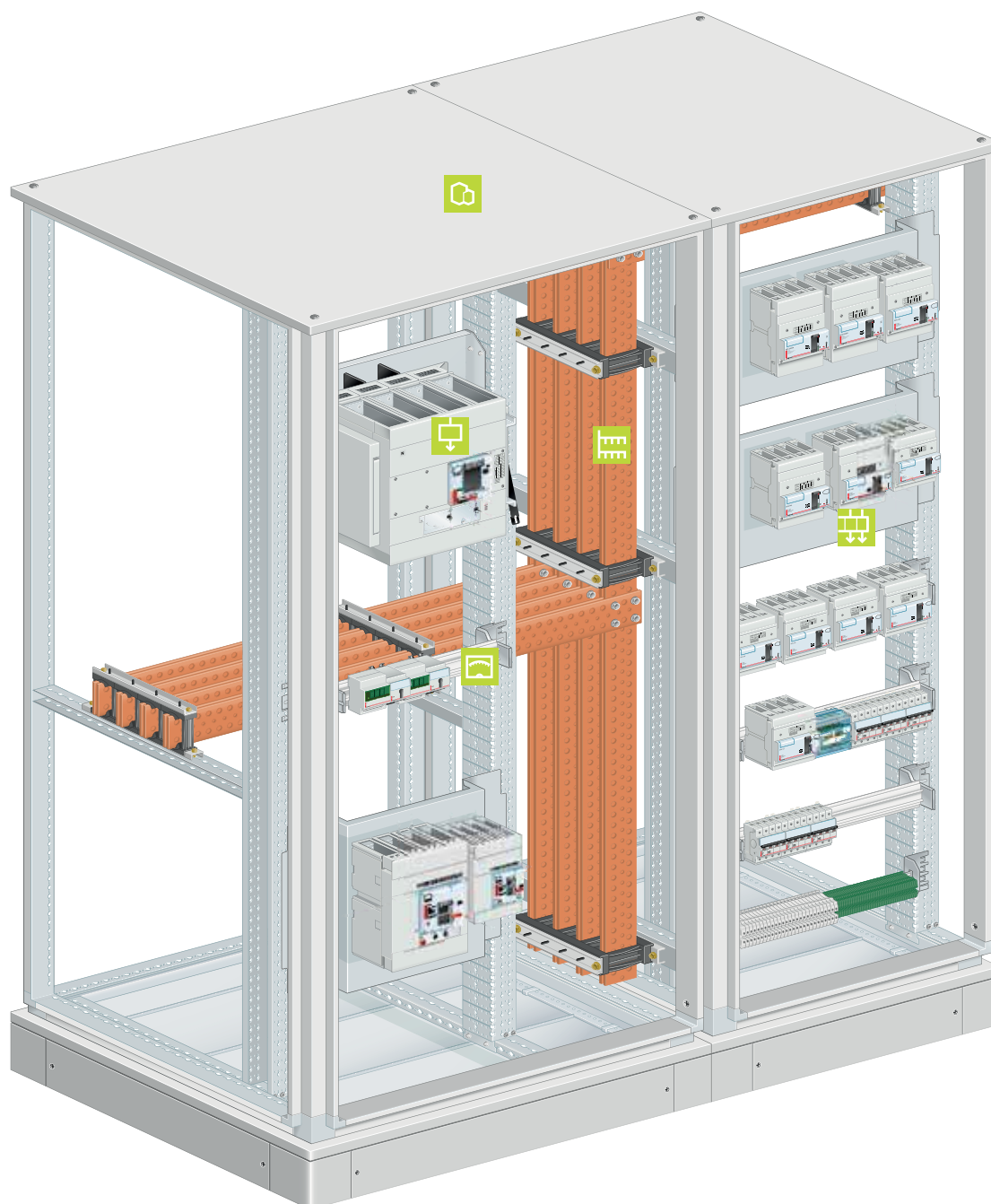

pulsadores, interruptores y pilotos luminosos



4 129 16

4 129 31

Permite el paso del peine de alimentación.
Conformes a la norma CEI 60669-1.
Poder de corte AC 12 según CEI 60947-5-1.

Emb.	Ref.	Pulsadores 20 A - 250 V~		N.º de módulos
Funciones simples				
10	4 129 08	1 NA		1
10	4 129 09	1 NC		1
Funciones dobles				
10	4 129 16	1 NA (verde) + 1 NC (rojo)		1
10	4 129 20	1 NA + piloto LED verde		1
10	4 129 40	1 NC + piloto LED rojo		1
Interruptores de pulsación 20 A - 250 V~				
Funciones simples				
10	4 129 10	2 NA		1
10	4 129 11	1 NA + NC		1
Funciones dobles				
10	4 129 14	1 NA + piloto LED verde		1
10	4 129 15	1 NC + piloto LED rojo		1
Pilotos 250 V~				
Suministrados con difusor y lámpara LED				
Simples				
10	4 129 26	Verde		N.º de módulos
10	4 129 27	Rojo		
10	4 129 28	Naranja		
10	4 129 30	Incoloro		
Doble				
10	4 129 31	Verde + rojo		
Presencia de tensión trifásica				
Suministrado con lámpara 230/400 V~ no intercambiables.				
2	4 129 32	3 indicadores LED incoloros.		

CX³ telerruptores



4 124 12

Son conformes a la norma UNE-EN 60669-2-2.

Emb.	Ref.	Telerruptor silencioso			
Unipolar 16 A - 250 V~					
1	4 124 00	Tensión de corriente de control 230 V~	Conexión 	Tipo de contacto 1 NA	N.º de módulos 1
Telerruptores estándar					
Los auxiliares y el compensador (pág. 181) se pueden asociar a los telerruptores estándar.					
Unipolares 16 A - 250 V~					
1	4 124 05	Tensión de corriente de control 24 V~	Conexión 	Tipo de contacto 1 NA	N.º de módulos 1
10	4 124 08	230 V~		1 NA	1
Bipolares 16 A - 250 V~					
1	4 124 10	24 V~	Conexión 	2 NA	1
10	4 124 12	230 V~		2 NA	1
Tetrapolar 16 A - 400 V~					
1	4 124 16	230 V~	Conexión 	4 NA	2

CX³ auxiliares y compensador para telerruptores estándar



4 124 29 4 124 33 4 124 36 4 124 39

Emb.	Ref.	Auxiliares de señalización	N.º de módulos								
1	4 124 29	<p>Contatos auxiliares inversores. Permiten una señalización del estado de posición de los contactos del producto al que están asociados.</p> <p>Para:</p> <ul style="list-style-type: none"> Telerruptores estándar equipados o no de un auxiliar de control. Contactores 1 módulo de 16 a 25 A. <p>2 auxiliares máximo.</p> <table border="1"> <tr> <td>I máx. (A)</td> <td>Tensión</td> <td>Contacto</td> <td>N.º de módulos</td> </tr> <tr> <td>5</td> <td>250 V~ - 50/60 Hz</td> <td>A + C</td> <td>0,5</td> </tr> </table>	I máx. (A)	Tensión	Contacto	N.º de módulos	5	250 V~ - 50/60 Hz	A + C	0,5	0,5
I máx. (A)	Tensión	Contacto	N.º de módulos								
5	250 V~ - 50/60 Hz	A + C	0,5								
1	4 124 37	<p>Auxiliares de mando</p> <p>Se montan a la izquierda de los telerruptores estándar. Se pueden asociar a un auxiliar de señalización.</p> <p>Mando por contacto sostenido</p> <p>Permite controlar un telerruptor estándar mediante un contacto mantenido (p. ej.: inter. horario). 1 auxiliar máximo por telerruptor estándar.</p>	0,5								
1	4 124 34	<p>Mando centralizado</p> <p>Permite controlar simultáneamente varios telerruptores estándar. 1 auxiliar máximo por telerruptor estándar. Para telerruptores 230 V~.</p>	0,5								
1	4 124 36	<p>Mando centralizado general</p> <p>Permite controlar varios grupos de telerruptores estándar equipados con controles centralizados. 230 V~. Se conecta a los bornes de los controles centralizados. Ref. 4 124 34.</p>	1								
1	4 124 39	<p>Compensador</p> <p>Permite el control de los telerruptores estándar 230 VA mediante pulsadores luminosos. Se conecta a los bornes de la bobina del telerruptor.</p> <ul style="list-style-type: none"> Para una corriente absorbida de 3 a 6 mA (p. ej.: 6 a 11 pulsadores de consumo 0,5 mA) se conecta 1 compensador. Para una corriente absorbida de 6 a 9 mA (p. ej.: 12 a 17 pulsadores de consumo 0,5 mA) se conectan 2 compensadores. 	1								

telerruptores

Características técnicas

Consumo de la bobina de control de un telerruptor

	Telerruptores silenciosos	Telerruptores estándar		
Tensión de la bobina	230 V~	24 V~	230 V~	230 V~
Intensidad	16 A	16 A	16 A	16 A
Tipo de contacto	1 NA	1 NA 2 NA	1 NA 2 NA	4 NA
Dimensiones	1 módulo	1 módulo	1 módulo	2 módulos
Intensidad de mantenimiento	-	280 mA	30 mA	50 mA
Intensidad de llamada	-	1200 mA	130 mA	250 mA

Conexión de los telerruptores de bornas con tornillo.

- Rígido: 1 × 6 mm² o 2 × 2,5 mm².
- Flexible: 1 × 6 mm² o 2 × 2,5 mm².
- Flexible con tapa simple: 6 mm².
- Flexible con tapa doble: 2 × 4 mm².

Esquemas¹

Telerruptor estándar con auxiliar de señalización ref. 4 124 29.

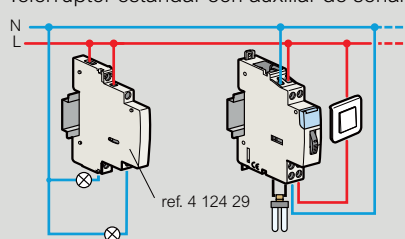

Telerruptor estándar con controles centralizados ref. 4 124 34 y 4 124 36.

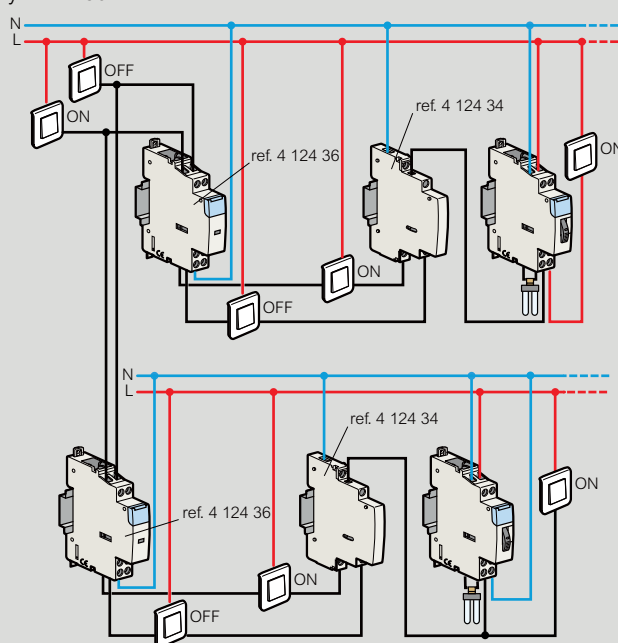

Telerruptor estándar (sin control local) con control para contacto mantenido (p. ej.: inter. horario) ref. 4 124 37.

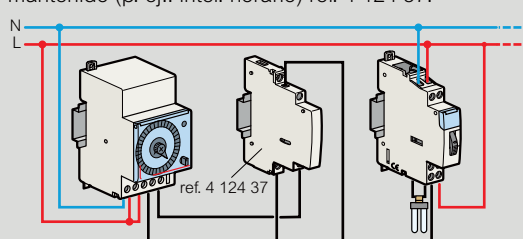

CX³ contactores



Son conformes a la norma UNE-EN 61095.
Admiten el paso del peine de alimentación hasta 25 A.

Emb.	Ref.	Contactores silenciosos con interruptor de marcha forzada			
10	4 125 01	Bipolares 250 V~ Bobina 230 V~. Contactores de marcha forzada con retorno automático al activarse la bobina.			
		I máx. (A)	Conexión	Tipo de contacto	N.º de módulos
		25		2 NA	1
1	4 125 02	Tripolares 400 V~ Bobina 230 V~. Contactores de marcha forzada con retorno automático al activarse la bobina.			
		I máx. (A)	Conexión	Tipo de contacto	N.º de módulos
		25		3 NA	2

CX³ contactores con mando manual



Son conformes a la norma UNE-EN 61095.
Admiten el paso del peine de alimentación hasta 25 A.

Emb.	Ref.	Contactores silenciosos con mando manual bobina 230 V~			
		Bipolares 230 V~ Contactores de marcha forzada sin retorno automático o paro para garantizar la función de prueba y la reparación.			
		I máx. (A)	Conexión	Tipo de contacto	N.º de módulos
1	4 125 58 ¹	25		2 NA	1
1	4 125 59	40		2 NA	2
1	4 125 60	63		2 NA	2
		Tetrapolares 400 V~ Contactores de marcha forzada sin retorno automático o paro para garantizar la función de prueba y la reparación.			
1	4 125 61	25		4 NA	2
1	4 125 62	40		4 NA	3
1	4 125 63	63		4 NA	3
		Contactores con mando manual bobina 230 V~ Contactores de marcha forzada sin retorno automático o paro para garantizar la función de prueba y la reparación.			
		Bipolares 250 V~ Contactores de marcha forzada sin retorno automático o paro para garantizar la función de prueba y la reparación.			
		I máx. (A)	Conexión	Tipo de contacto	N.º de módulos
4	4 125 44	25		2 NA	1
1	4 125 45 ¹	40		2 NA	2
1	4 125 48 ¹	63		2 NC	2
		Tetrapolares 400 V~ Contactores de marcha forzada sin retorno automático o paro para garantizar la función de prueba y la reparación.			
2	4 125 51	25		4 NA	2
1	4 125 53 ¹	40		4 NA	3
1	4 125 56	63		4 NA	3
1	4 125 57	63		4 NC	3

1. Maneta accesible tras la apertura del obturador.

CX³ contactores sin mando manual



4 125 13 4 125 35

Utilización en función del tipo de carga. Ver pág. 140 y 141.

Son conformes a la norma EN 61095.
Admiten el paso del peine de alimentación hasta 25 A.

Emb.	Ref.	Contactores bobina 24 V~			
		Bipolares 250 V~			
1	4 125 03	I máx. (A) 16		Tipo de contacto NC + NA	N.º de módulos 1

Emb.	Ref.	Contactores bobina 230 V~			
		Bipolares 250 V~			
4	4 125 21	I máx. (A) 16		Tipo de contacto NC + NA	N.º de módulos 1
10	4 125 23	25		2 NA	1
1	4 125 24	25		2 NC	1
1	4 125 27	63		2 NA	2

Emb.	Ref.	Tetrapolares 400 V~			
5	4 125 35	25		4 NA	2
1	4 125 36	25		4 NC	2
1	4 125 33	25		2 NC + 2 NA	2
1	4 125 41	63		4 NA	3

CX³ auxiliares para contactores



4 124 29 4 124 31

Emb.	Ref.	Auxiliares de señalización			
		Contactos auxiliares inversores. Permiten una señalización del estado de posición de los contactos del producto al que están asociados. Para contactores 1 módulo de 16 a 25 A. 2 auxiliares máximo. Se monta a la izquierda del contactor.			
1	4 124 29	I máx. (A) 5	Tensión 250 V~ - 50/60 Hz	Tipo de contacto NC + NA	N.º de módulos 0,5
1	4 124 30	Para contactores 2 módulos 25 A. 2 auxiliares máximo. Se monta a la izquierda del contactor.			
		5	250 V~ - 50/60 Hz	NC + NA	0,5
1	4 124 31	Para contactor 40 y 63 A. Se monta a la izquierda del contactor. 1 auxiliar máximo.			
		5	250 V~ - 50/60 Hz	NC + NA	0,5

contactores CX³

características técnicas y tabla de selección

Características técnicas

- Tensión asignada de resistencia a impulsos (Uimp): 4 kV.
- Resistencia mecánica en ciclos de maniobras: 106 ciclos.
- Temperaturas de funcionamiento: -25 °C a +40 °C.
- Temperaturas de almacenamiento: -40 °C a +70 °C.

Protección de los contactores contra los cortocircuitos según NF EN 61095, intensidad de cortocircuito condicional:

– I_q = 6 kA para contactores de 16 a 25 A.

– I_q = 3 kA para contactores de 40 a 63 A.

Interruptor automático o fusible gG de calibre:

- ≤ 16 A para el calibre 16 A.
- ≤ 25 A para el calibre 25 A.
- ≤ 40 A para el calibre 40 A.
- ≤ 63 A para el calibre 63 A.

Consumo de la bobina de control de un contactor

Tensión de la bobina	Contactores horas valle		
	230 V~		
Intensidad	25 A	25 A	25 A
Tipo de contacto	2 NA	3 NA	NC + NA
Dimensiones	1 mód.	2 mód.	1 mód.
Intensidad de mantenimiento	12 mA	15 mA	20 mA
Intensidad de llamada	60 mA	150 mA	30 mA

Tensión de la bobina	Contactores de potencia 16 A y 25 A				
	24 V~		230 V~ silenciosos	230 V~	
Intensidad	16 A y 25 A	25 A	25 A	16 A y 25 A	16 A y 25 A
Tipo de contacto	NC + NA 2 NA	4 NA	2 NA	NC + NA 2 NA 2 NC	2 NC + 2 NA 4 NA 4 NC
Dimensiones	1 mód.	2 mód.	1 mód.	1 mód.	2 mód.
Intensidad de mantenimiento	200 mA	300 mA	12 mA	20 mA	20 mA
Intensidad de llamada	970 mA	2500 mA	60 mA	90 mA	200 mA

Tensión de la bobina	Contactores de potencia 40 A, 63 A y 100 A			
	24 V~		230 V~	
Intensidad	40 A y 63 A	40 A y 63 A	40 A y 63 A	40 A y 63 A
Tipo de contacto	2 NA	4 NA	2 NA 2 NC	3 NA 4 NA 4 NC
Dimensiones	2 mód.	3 mód.	2 mód.	3 mód.
Intensidad de mantenimiento	250 mA	270 mA	15 mA	30 mA
Intensidad de llamada	1750 mA	1500 mA	150 mA	200 mA

Recomendaciones

Colocar un módulo espaciador (ref. 4 063 07 pág. 120):

– Cada 2 contactores cuando la temperatura ambiente sea inferior a 40 °C.

– Cada contactor cuando la temperatura ambiente esté comprendida entre 40 y 60 °C.

Calibre del contactor	40 °C	50 °C	60 °C
I _e = 16 A	16	14	12
I _e = 25 A	25	22	20
I _e = 40 A	40	36	32
I _e = 63 A	63	57	50

Sección máx. de conexión en mm²

Tipo de conductor	Calibres ≤ 25 A	Calibres 40 y 63 A
Rígido	6 ² o 2 × 2,5 ²	25 ² o 2 × 10 ²
Flexible	6 ² o 2 × 2,5 ²	25 ² o 2 × 10 ²
Flexible con tapa simple	6 ²	16 ²
Flexible con tapa doble	2 × 4 ²	2 × 16 ²

Tabla de selección de los contactores

Lámparas de incandescencia

Potencia unitaria	Filamentos de tungsteno y halógenos 230 V~							
	40 W	60 W	75 W	100 W	150 W	200 W	500 W	1000 W
16 A	45	30	24	19	13	10	4	2
25 A	60	48	38	30	20	15	6	3
40 A	96	77	61	48	32	24	10	5
63 A	154	123	97	77	51	38	15	8

Potencia unitaria	Lámparas halógenas MBT con balasto ferromagnético						Lámparas halógenas MBT con balasto electrónico					
	20 W	35 W	50 W	75 W	100 W	150 W	20 W	35 W	50 W	75 W	100 W	150 W
16 A	32	20	15	12	9	6	60	40	28	18	14	9
25 A	52	30	24	16	12	8	80	50	40	26	20	13
40 A	68	39	31	21	16	10	112	70	56	36	28	18
63 A	88	51	41	27	20	14	157	98	78	51	39	25

contactores CX³

tablas de selección

Tabla de selección de los contactores (continuación)

Tubos fluorescentes con balasto ferromagnético

Potencia unitaria	Fluorescentes simples compensados en paralelo					Fluorescentes dobles compensados en serie				
	18 W	20 W	36 W	58 W	115 W	2 x 20 W	2 x 36 W	2 x 40 W	2 x 58 W	2 x 140 W
16 A	24	24	16	11	5	30	24	22	15	6
25 A	33	30	25	17	9	45	38	35	24	10
40 A	43	39	33	22	12	68	57	53	36	15
63 A	56	51	42	29	15	101	86	79	54	23

Potencia unitaria	Fluorescentes cuádruples (compensados en serie)		Fluorescentes compactos con arrancador integrado			
	4 x 18 W		7 W	10 W	18 W	26 W
16 A	16		50	40	28	19
25 A	24		60	50	42	28
40 A	36		78	65	55	36
63 A	54		101	85	71	47

Tubos fluorescentes con balasto electrónico

Potencia unitaria	Fluorescentes simples				Fluorescentes dobles		
	18 W	30 W	36 W	58 W	2 x 18 W	2 x 36 W	2 x 58 W
16 A	72	42	36	22	36	20	12
25 A	110	68	58	36	56	30	19
40 A	165	102	87	54	84	45	29
63 A	248	153	131	81	126	68	43

Potencia unitaria	Fluorescentes triples (compensados en serie)		Fluorescentes cuádruples (compensados en serie)	
	3 x 14 W	3 x 18 W	4 x 14 W	4 x 18 W
16 A	34	26	26	20
25 A	46	38	37	28
40 A	62	51	52	39
63 A	84	69	73	55

Potencia unitaria	Fluorescentes compactos con alimentación electrónica integrada				
	7 W	11 W	15 W	20 W	23 W
16 A	120	80	64	50	43
25 A	200	125	90	70	60
40 A	280	175	126	98	84
63 A	392	245	176	137	118

Lámparas de descarga con compensación

Potencia unitaria	Halogenuros metálicos						Vapor de sodio a baja presión					
	35 W	70 W	100 W	150 W	250 W	400 W	18 W	35 W	55 W	90 W	135 W	180 W
16 A	10	6	5	3	2	1	12	6	5	3	2	2
25 A	15	9	7	5	3	2	20	10	7	5	3	3
40 A	23	14	11	8	5	3	30	15	11	8	5	5
63 A	34	20	16	11	7	5	45	23	16	11	7	7

Potencia unitaria	Vapor de sodio a alta presión					Vapor de mercurio a alta presión				
	70 W	150 W	250 W	400 W	1000 W	50 W	80 W	125 W	250 W	400 W
16 A	8	7	5	3	1	11	8	6	3	2
25 A	10	9	6	4	2	15	10	8	4	3
40 A	15	14	9	6	3	21	14	11	6	4
63 A	23	20	14	9	5	29	20	16	8	6

Potencia unitaria	Mixta a alta presión			
	100 W	160 W	250 W	400 W
16 A	9	6	4	2
25 A	11	7	5	3
40 A	14	9	7	4
63 A	19	12	8	5

relés temporizados

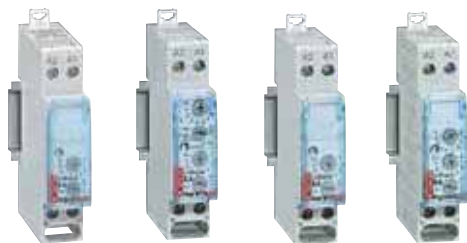

0 047 40 0 047 42 0 047 45 0 047 44

Emb.	Ref.	Relés temporizados	Módulos 17,5 mm
1	0 047 40	<p>Permiten mandar la conexión y/o desconexión de un receptor (alumbrado, ventilación, señalización) en función de una duración de una temporización predeterminada de 0,1s a 100h. Tensión de alimentación: 12 V\pm -10% \approx 230 V +10%. Contacto de salida: 8 A, 250 V. Ver ciclos de funcionamiento en columna derecha.</p> <p>Retardado al cierre Permite retrasar la conexión de una carga (alarma, alumbrado).</p>	1
1	0 047 41	<p>Retardo a la apertura Permite retrasar la desconexión de un receptor (ventilación).</p>	1
1	0 047 42	<p>Intermitente Permite conectar y desconectar un circuito (alumbrado, señalización) durante un tiempo y de forma cíclica. El ciclo se inicia con una conexión.</p>	1
1	0 047 45	<p>Temporizado a la conexión Permite conectar un circuito durante un tiempo predeterminado (contactor). La temporización T empieza con la señal de mando.</p>	1
1	0 047 44	<p>Multifunción Incorpora las siguientes funciones:</p> <ul style="list-style-type: none"> • Retardado al cierre. • Retardado a la apertura. • Generador de impulsos. • Temporizado a la conexión. • Retardado al cierre/apertura. • Intermitente empezando con la conexión. • Intermitente empezando con la desconexión. • Temporizador. • Retardado al cierre acumulado. • Temporizado a la conexión acumulado. 	1

relés temporizados

diagramas de funcionamiento

Diagramas de funcionamiento

Retardo al cierre

Alimentación A1/A2
Señal de mando Y1
Salida contactos 15/16/18

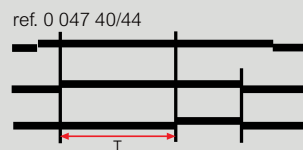

Retardo al cierre acumulado

Alimentación A1/A2
Señal de mando Y1
Salida contactos 15/16/18

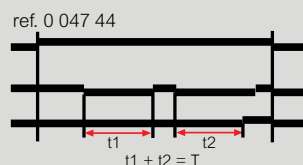

Retardo a la apertura

Alimentación A1/A2
Señal de mando Y1
Salida contactos 15/16/18

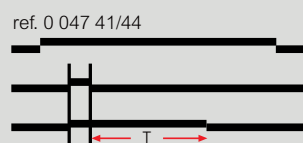

Retardo al cierre / a la apertura

Alimentación A1/A2
Señal de mando Y1
Salida contactos 15/16/18

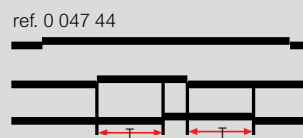

Intermitente 2 tiempos

Alimentación A1/A2
Señal de mando Y1
Salida contactos 15/16/18



Intermitente

Alimentación A1/A2
Señal de mando Y1
Salida contactos 15/16/18

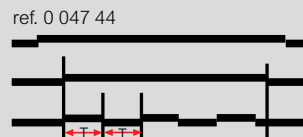

Intermitente (inicio con la pausa)

Alimentación A1/A2
Señal de mando Y1
Salida contactos 15/16/18

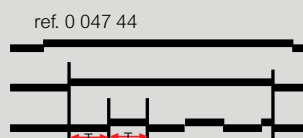

Extensión/reducción de impulsos (generación de impulsos)

Alimentación A1/A2
Señal de mando Y1
Salida contactos 15/16/18

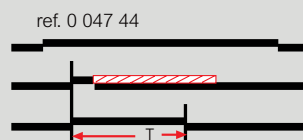

Temporizado a la conexión

Alimentación A1/A2
Señal de mando Y1
Salida contactos 15/16/18

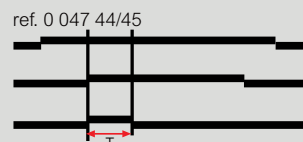

Temporizado a la conexión acumulado

Alimentación A1/A2
Señal de mando Y1
Salida contactos 15/16/18

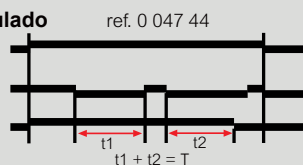

Temporizado (contacto de paso)

Alimentación A1/A2
Señal de mando Y1
Salida contactos 15/16/18

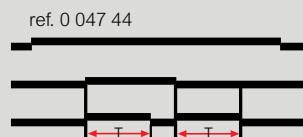

minuterías



0 037 01 0 047 04

Emb.	Ref.	Minutería
1	0 037 01	16 A - 230 V - 50/60 Hz. Electrónica. Regulable de 30 seg. a 10 min. Conexión por 3 o 4 hilos. 3.680 W incandescente y halógeno 230 V. 2.000 W halógeno - trafo ferromagnéticos. 2.000 VA flúo compensado en serie. 1.000 VA flúo compensado en paralelo 70 µF.
10	4 126 02	16 A - 230 V - 50/60 Hz. Electrónica. Regulable de 30 seg. a 10 min. Conexión por 3 o 4 hilos. Rearmable. 3.680 W incandescente y halógeno 230 V. 2.000 W halógeno - trafo ferromagnéticos. 2.000 VA flúo compensado en serie. 1.000 VA flúo compensado en paralelo 70 µF. Autoprotección en caso de pulsador bloqueado. Permite el paso del peine de alimentación.
10	0 047 04	16 A - 230 V - 50/60 Hz. Electrónica. Temporización regulable de 30 seg. a 12 min. Funcionamiento en 3 o 4 hilos. reconocidos automáticamente por la minutería. - Entradas 8 - 230 V (detección de presencia, pulsador, ...). - Función pre-aviso de extinción (visualización del fin de la temporización). - Función larga duración (1 hora) y extinción manual. 3.680 W incandescencia. 3.680 W halógeno - 230 V. 1.000 VA flúo compensado paralelo ≤ 70 µF. 1.000 VA fluocompacto. 2.000 W lámpara halógena + trafo ferromagnético. 2.000 W lámpara halógena + trafo electrónico. Autoprotección en caso de pulsador bloqueado. Permite el paso del peine de alimentación.

Módulos
17,5 mm
1

1

Módulos
17,5 mm
1

minuterías

características técnicas

Minutería

4 hilos

Admite un número ilimitado de pulsadores no luminosos o 50 pulsadores luminosos con lámpara de neón de consumo máximo de 1 mA (0,5 mA con la ref. 0 037 01). Alumbrado permanente

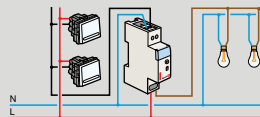

3 hilos

Admite un número ilimitado de pulsadores no luminosos o 50 pulsadores luminosos con lámpara de neón de consumo máximo de 1 mA (0,5 mA con la ref. 0 037 01). Alumbrado permanente

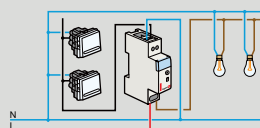

Minutería multifunción

4 hilos

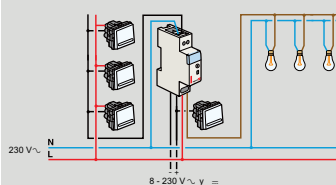

3 hilos

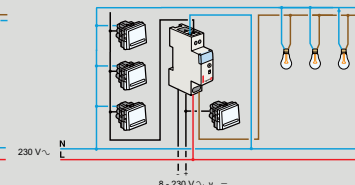

Funciones

Conexión por 3 o 4 hilos

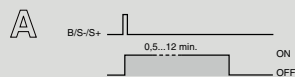

Minutería: encendido regulable de 30 seg. a 12 min.

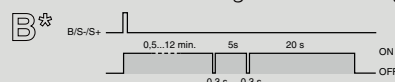

Minutería + Preaviso: parpadeo 25 seg. y 20 seg. antes de disparo

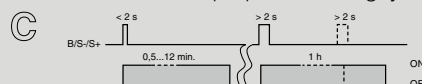

Minutería + Doble temporización

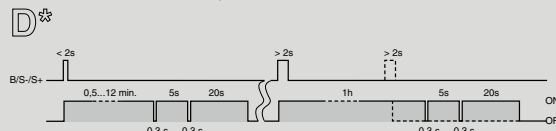

Minutería + Doble temporización + Preaviso

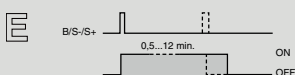

Minutería + Apagado forzado

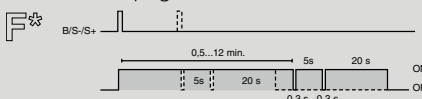

Minutería + Apagado forzado con preaviso

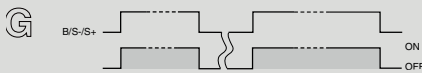

Pulsación permanente

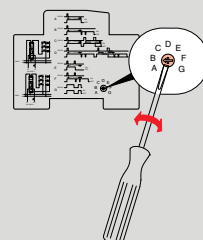



4 126 31



0 047 70



6 037 72



6 037 73

Garantizan la puesta en marcha y el paro de un circuito eléctrico (iluminación, calefacción) en horarios escogidos durante un intervalo de tiempo programado con anterioridad. Derogación temporal (retorno automático) o permanente (marcha o paro forzado) a la salida.

Emb.	Ref.	Seamnal	Emb.	Ref.	MicroRex D21 Plus
1	0 037 10	Reserva de tiempo en la programación por la selección de bloques diarios, bloques diarios ajustables individualmente o selección de bloques preestablecidos (de lunes a viernes o de lunes a domingo). Permanente ON u OFF. Precisión del reloj: ± 1 s/día. Reserva de cuerda: 3 años. Alimentación 230 V~ - 50/60 Hz 1 salida 16 A. Número de módulos: 1.	1	6 037 72	1 canal 230 V~ - 50/60 Hz 1 salida 16A - 250 V~. 28 programas. $\mu \cos \phi = 1$ por contacto invertido. Consumo = 0,9 W Idioma N° de módulos Español 2
1	4 126 81	Estándar diario semanal Permite una programación diaria o semanal. Funciona de forma autónoma y permite la gestión de energías alternativas como paneles fotovoltaicos. Ajuste de hora y cambio de horario verano/invierno automáticos. Precisión de reloj: +/- 1s/día Programación mínima 1s. Programación directa en el teclado o mediante la tecla de transferencia de programa ref. 4 128 72. Reserva de cuerda: 5 años. Panel frontal enchufable para una programación sencilla con 28 ajustes posibles. Alimentación 230 V~ - 50/60 Hz 1 salida 16 A - 250 V~ $\mu \cos \phi = 1$ por 1 inversor de contacto. Consumo bajo: sólo 0,1 W 1 módulo.	1	6 037 73	MicroRex D22 Plus 2 canales 230 V~ , 50/60 Hz 2 salidas 16 A - 250 V~. 14 programas por canal. $\mu \cos \phi = 1$ por 2 contactos invertidos. Consumo: 1.3 W Idioma N° de módulos Español 2
1	4 126 31	Multifunciones semanales Permite una programación diaria o semanal. Menú desplegable, con una elección posible entre 15 idiomas. 56 programaciones posibles. Un programa está formado por una hora de cierre y una hora de apertura del circuito: establecido para 1 día, se puede repetir determinados días o todos los demás días de la semana. Posibilidad de interrumpir un programa mediante programación de la fecha. Programación mínimo 1 s. Reloj de gran precisión: ± 0,1 s/día. Autonomía de funcionamiento del reloj: 5 años. Programación directa en teclado o con ayuda de la llave de transferencia de programa. Funciones complementarias, aleatorio (ciclos de encendido irregulares), contadores horarios. Alimentación 230 V~ - 50/60 Hz 1 salida 16 A - 250 V~. $\cos \phi = 1$ por 1 contacto inversor. Número de módulos: 2.	1	0 047 70	Multifunciones programa anual Derogación temporal (retorno automático) o permanente (marcha o paro forzado) a la salida. Permite programar periodos durante todo el año para cada canal. 3 tipos de programación y 28 programas por canal: - Diario / semanal. - Anual. - Individual, para ejecutar un ciclo de conmutación fuera del ciclo anual (días festivos, vacaciones, aniversarios, etc.). Programación directa en teclado o con ayuda de un software de programación ref. 4 128 73. Alimentación 120/230 V~ - 50/60 Hz. 4 salidas 16 A - 250 V~. Número de módulos: 6. Se entrega con llave de transferencia de programa ref. 4 128 72.
1	4 126 41	2 salidas 16 A - 250 V~. $\cos \phi = 1$ por 2 contactos inversores. Número de módulos: 2.	1	4 128 73	Software de programación Permite la creación, la grabación y la transferencia de una programación para los interruptores horarios multifunción multiprograma y programa anual. Conjunto formado por el software en soporte CD ROM y un cargador de datos. Compatible con Windows Vista. Se suministra con la llave de transferencia de programa ref. 4 128 72.
1	4 126 33	Alimentación 24 V~ - 50/60 Hz 1 salida 16 A - 24 V~. $\cos \phi = 1$ por 1 contacto inversor. Número de módulos: 2.	1	4 126 54	Programación astronómica Permite el encendido o el apagado de circuitos (alumbrado, persianas...) teniendo en cuenta el huso horario en el que se encuentra, sin utilización de una célula fotoeléctrica (seleccionando en el programa la ciudad más próxima o introduciendo manualmente la longitud y latitud). Una programación complementaria (diaria o semanal) permite apagar el alumbrado durante un periodo de la noche. Características Horario verano/invierno y puesta en hora automática. Programación mínima: 1 min. Precisión del reloj: ± 0,1 s/día. Reserva de cuerda: 5 años. Programación semanal: 28 programas. Programación sin necesidad de estar conectado a la red. Número de módulos: 2.
1	4 128 72	Llaves de transferencia de programa Permite grabar y copiar una programación realizada: - Directamente en un interruptor horario multifunción multiprograma (carga en el aparato). - Con el software de programación instalado en un PC con Windows (carga en el cargador de datos) ref. 4 128 73. Para ref. 4 126 31/33/41.	1	4 126 57	Salida 16 A - 250 V - $\mu \cos \phi = 1$. Salida por contacto inversor. Con entrada mando por señal externa con posibilidad de temporización (0 a 23 h 59 min). Alimentación 230 V~ - 50/60 Hz. 2 salidas 16 A - 250 V - $\mu \cos \phi = 1$. 2 salidas por contacto inversor.

interruptores horarios programables

analógicos



4 128 23 4 127 90 4 127 95

Emb.	Ref.	Automáticos
		<p>Programación por segmento imperdible. Alimentación: 230 V~ - 50/60 Hz. Interruptor 3 posiciones ON - AUTO - OFF en el frontal. Puesta en hora automática al ponerse bajo tensión. Cambio automático del horario de verano / invierno. Precisión del reloj: ± 60 s/año. 1 salida 16 A - 250 V~ - cos φ = 1 por contacto inversor. Esfera horizontal. Reserva de cuerda del reloj: 6 años.</p>
1	4 128 23	<p>Programa diario 1 segmento = 15 min. Programación mínima: 30 min. Número de módulos: 3.</p>
1	4 128 28	<p>Programa semanal 1 segmento = 2 horas. Programación mínima: 4 h. Número de módulos: 3.</p>
		Manuales
		<p>Alimentación: Sin reserva de cuerda: 230 V~ 50 Hz. Con reserva de cuerda: 230 V~ 50/60 Hz. Puesta en hora y cambio manual del horario de verano/invierno. 1 salida 16 A - 250 V~ - cos φ = 1.</p>
1	4 127 80	<p>Programa diario 1 segmento = 15 min. Precisión de conmutación del reloj: ± 5 min. Programación mínima: 15 min. Esfera vertical. Contacto de cierre. Sin reserva de cuerda. Número de módulos: 1.</p>
1	4 127 90	<p>Esfera vertical. Contacto de cierre. Reserva de cuerda del reloj: 100 horas. Número de módulos: 1.</p>
1	4 128 12	<p>Esfera horizontal. Contacto inversor. Sin reserva de cuerda. Número de módulos: 3.</p>
1	4 128 13	<p>Esfera horizontal. Contacto inversor. Reserva de cuerda del reloj: 100 horas. Número de módulos: 3.</p>
		<p>Programa semanal 1 segmento = 2 horas. Precisión de conmutación del reloj: ± 30 min.</p>
1	4 127 83	<p>Esfera vertical. Contacto de cierre. Sin reserva de cuerda. Número de módulos: 1.</p>
1	4 127 94	<p>Esfera vertical. Contacto de cierre. Reserva de cuerda del reloj: 100 horas. Programación mínima: 2 horas. Número de módulos: 1.</p>
1	4 127 95	<p>Esfera horizontal. Contacto inversor. Reserva de cuerda del reloj: 100 horas. Programación mínima: 4 horas. Número de módulos: 3.</p>

interruptores horarios programables

digitales y analógicos

Modo de empleo

Programación directa en las referencias ref. 0 047 70 y 4 126 31/41

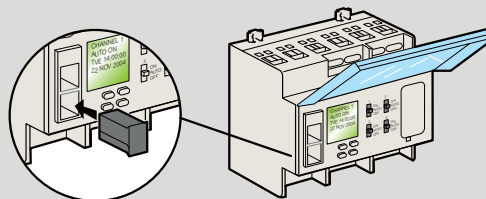

Ejemplo de programación mediante la llave de transferencia en ref. 0 047 70

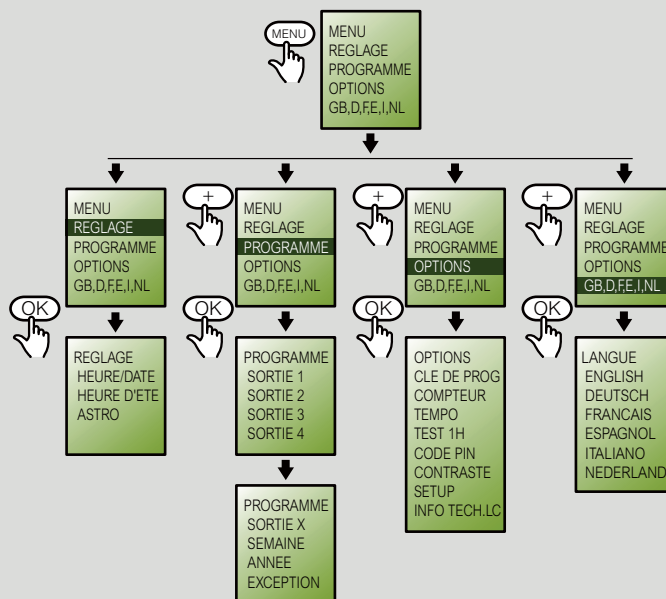

Características de programación

Referencias	Periodo de programación	Intervalo min. de conmut.	Autonomía de funcionamiento del reloj en caso de corte	Horario verano/invierno	Salidas (inversor)		N.º de prog.	N.º de mód.
					16 A	10 A		
0 037 10	7 d	1 min	3 años	auto	1	-	56	1
0 037 05	7d	1 min	5 años	auto	1	-	28	1
4 126 31	24 h / 7 d	1 seg	5 años	auto	1	-	56	2
4 126 41	24 h / 7 d	1 seg	5 años	auto	2	-	2x28	2
4 126 33	24 h / 7 d	1 seg	5 años	auto	1	-	56	2
0 047 70	anual + 7 d	1 seg	5 años	auto	4	-	4x3x28	6

Referencias	Periodo de programación	Duración de un segmento	Intervalo mín.	Autonomía de funcionamiento	Salida 16 A por contacto		N.º de mód.
					Cerr.	Inv.	
4 127 80	24 h	15 min	15 min	sin	1	-	1
4 127 90	24 h	15 min	15 min	100 h	1	-	1
4 128 12	24 h	15 min	30 min	sin	-	1	3
4 128 13	24 h	15 min	30 min	100 h	-	1	3
4 127 83	7 d	2 h	2 h	sin	1	-	1
4 127 94	7 d	2 h	2 h	100 h	1	-	1
4 127 95	7 d	2 h	4 h	100 h	-	1	3
4 128 23	24 h	15 min	30 min	6 años	-	1	3
4 128 28	7 d	2 h	4 h	6 años	-	1	3

interruptores crepusculares



Permiten el encendido y el apagado de un circuito de iluminación en función de la luminosidad (anochece, amanecer).
Alimentación: 230 V~ - 50/60 Hz.

Emb.	Ref.	Estándar
1	4 126 23	Salida 16 A - 250 V~ - $\mu \cos \varphi = 1$. 2.000 W incandescencia. 2.000 W fluor. compensado en serie. 1.000 W fluor. compensado en paralelo 70 μ F. 1.000 W lámpara de bajo consumo. 2.000 W lámpara halógena + transf. ferromagnético. 2.000 W lámpara halógena + transf. electrónico. Respuesta temporizada automática. Ajuste de 1 a 100000 lux. Número de módulos: 1. Se entrega con célula fotoeléctrica ref. 4 128 60.
1	4 126 26	Programable 8 posibles programaciones diarias o semanales. Salida 10 A - 250 V~ - $\cos \varphi = 1$. 1.000 W incandescencia. 2.000 VA fluor. compensado en serie. Respuesta temporizada 60 s. Ajuste de 2 a 60000 lux. Número de módulos: 2. Se entrega con célula fotoeléctrica ref. 4 128 60.
1	4 128 60	Células fotoeléctricas IP 55 - IK 07. Modular Para su uso con interruptores crepusculares estándar ref. 4 126 23/26.

interruptores crepusculares

características técnicas

Interruptor crepuscular estándar (ref. 4 126 23) con célula fotoeléctrica ref. 4 128 58.

Encendido y apagado definidos por un umbral.

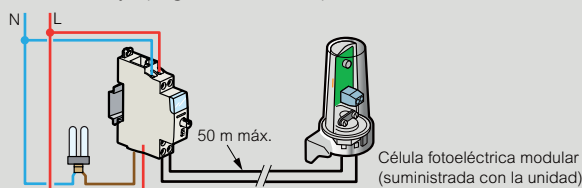

Interruptor crepuscular programable (ref. 4 126 26) con célula fotoeléctrica ref. 4 128 60.

Capacidad: 56 programas (diario/semanal/anual).
Control de iluminación en función del tiempo y del grado de iluminación. Intervalo mínimo entre 2 conmutaciones: 1 mn.
Autonomía de funcionamiento: 5 años.
Conmutador manual: marcha forzada/programa/paro.
Cambio automático horario verano/invierno.
Derogación temporal con retorno automático al programa.

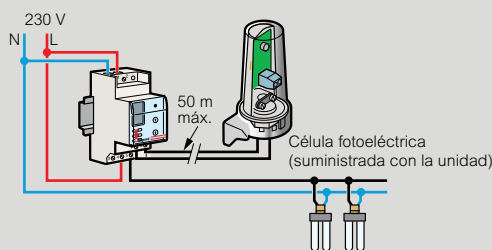

interruptores horarios



0 497 54



0 499 26

Emb.	Ref.	Analógicos*	
		Dimensiones 72 × 72 mm DIN 43700. Colocación: • Mural. • Tras cuadro con soporte ref. 0 498 32 (no incluido). • Sobre raíl \perp con adaptador ref. 0 044 09 (no incluido). Conmutador frontal de 3 posiciones: I: encendido permanente. Aut.: automático según programa. II: apagado permanente. Contacto conmutador (1 o 2).	
		MaxiRex 16 A - 250 V. Con reserva de cuerda 100 horas	
		Esferas	Contacto conmutador
1	0 497 54	MaxiRex QT	24 horas
1	0 497 56	MaxiRex QW	7 días
		Accesorios	
5	0 498 32	Soporte para montaje tras cuadro.	
5	0 044 09	Adaptador para montaje sobre raíl \perp .	

Emb.	Ref.	Analógicos para cámaras frigoríficas	
		Diarios. Regulan la duración del desescarche antes de programar las horas de conexión del calefactor. Con 1 o 2 contactos regulables en continuo. Los ciclos del programa pueden ser repetidos hasta 9 veces por día. La duración de los ciclos se fija con las manecillas blanca y negra. El comienzo del ciclo de desescarche se programa en la esfera sacando 2 segmentos. Duración mínima entre 2 ciclos: 2 h 30 min.	
		PolarRex	
		Regulación (mm)	
		Contacto 1	Contacto 2
1	0 499 26	PolarRex KKT	10 ... 60'

contadores horarios



0 495 55



0 046 94

Mide la energía eléctrica consumida por un circuito monofásico o trifásico.
Lectura clara en pantalla.
Precisión clase II según CEI 61036 (tapa precintable).

Emb.	Ref.	Contadores horarios	
		Permiten contar las horas de funcionamiento de una máquina o equipo eléctrico para conocer el tiempo exacto de funcionamiento y proceder a su mantenimiento preventivo. Capacidad: 5 cifras + 2 decimales (1 u = 1 hora). Precisión: 1/100ª de hora. Consumo: 0,2 VA.	
		Con marcador numérico	
1	0 046 94	230 V ac, 50 Hz.	
1	0 046 91	24 V ac 50 Hz.	
		Contadores trascuadro	
		– Aparatos monobloc. – Montaje frontal sobre puerta de armario. – Funcionamiento por motor sincrónico. – Testigo de funcionamiento. Aplicación: – Recuento de las horas de funcionamiento de una máquina o receptor eléctrico para conocer el tiempo de funcionamiento y proceder al mantenimiento preventivo del mismo. Suministrado con marco de recubrimiento (55 × 55 mm) y accesorios de fijación. El marco de recubrimiento es necesario en caso de corte circular.	
1	0 495 52	24 V~ - 50 Hz.	
1	0 495 53	110 a 120 V~ - 50 Hz.	
1	0 495 55	200 a 240 V~ - 50 Hz.	
1	0 495 60	12 V a 36 V=.	

Características técnicas

Tipo	QT	QW	KKT	
Referencia	0 497 54	0 497 56	0 499 26	
Tensión alimentación	230 V + 10-15 %		230 V + 10-15 %	
Frecuencia	50/60 Hz		50 Hz	
Funcionamiento	Cuarzo		Motor sincrónico	
Esfera	24 h	7 días	24 h	
Reserva marcha	100 h		-	
Duración por segmento	10 min	1 h	30 min	
Comutación mínima	30 min	3 h	ca. 30 min - 60 min	
Precisión conmutación	± 5 min	± 30 min	± 5 min	
Precisión marcha	± 2,5 s/d		-	
Capacidad conmutación (W) ohm	3.680		3.680	
Incandescencia	920		Sólo para instalaciones frigoríficas	
Ind. cos φ = 0,6	2.300			
Contacto conmutador	1 × 16 A	1 × 16 A	1 × 116 A	2 × 116 A 1 × 116 A
Temperatura ambiente	0... +50 °C		0... +50 °C	
Temperatura almacenamiento	-10... +60 °C		- 10... +60 °C	
Protección	IP 20		IP 20	

* Para su utilización con lámparas de descarga, asociar a un contactor del calibre adecuado a la potencia de las lámparas. Ver contactores en pág. 138.

reguladores, reguladores a distancia para fluorescencia y halógeno

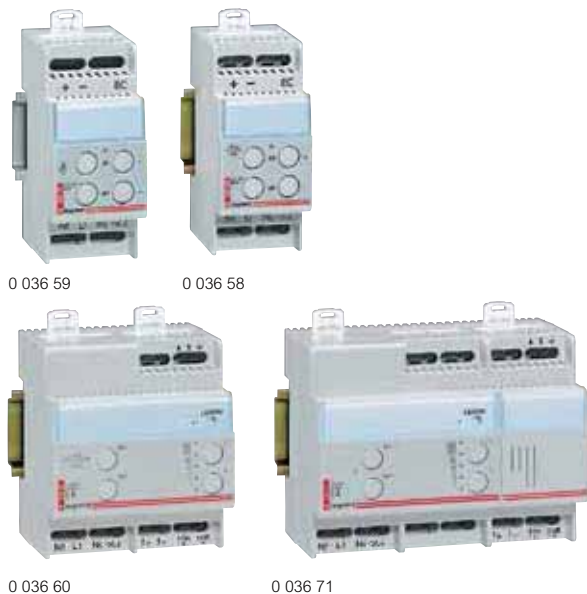

Emb.	Ref.	Reguladores
------	------	-------------

		<p>Funcionamiento autónomo Memorización del último nivel de iluminación de un corte de luz o un apagado.</p>	
1	0 036 58	<p>Para lámparas fluorescentes con reactancia electrónica 1-10 V. Potencia máxima: 800 VA. Corriente de control: 50 mA máxi. Mando local y a distancia. Mando por pulsador no luminoso.</p>	Módulos 17,5 mm 2
1	0 036 59	<p>Para lámparas halógenas. Potencia mini: 60 W - máxi: 600 W. Mando local y a distancia. Mando por pulsador no luminoso.</p>	2
		<p>Funcionamiento por Bus Mando local y a distancia por mandos auxiliares o por pulsadores dobles o simples no luminosos. Suministrado en modo doble pulsador. El cambio del pulsador doble a simple se hace por la configuración del producto. Indicación luminosa de nivel de carga que permite visualizar el control directamente. Pueden estar asociados entre sí en versión principal / secundario a través del bus.</p>	
1	0 036 60	<p>Para lámparas fluorescentes con reactancia 1/10 V (tubo fluo, lámparas fluo compactas, Leds...).</p> <p>Compatible con todas las cargas controlables por reactancias variables en 1 - 10 V. Potencia máxi: 1000 VA. Corriente de control: 50 mA máxi.</p>	4
1	0 036 71	<p>Para lámparas halógenas TBT con transformador ferromagnético o electrónico. Reconocimiento automático de la carga. Autorregulado contra sobrecargas. Potencia máxi: 1.000 W.</p>	6

reguladores, reguladores a distancia características técnicas

Montaje

Regulador para lámparas fluorescentes 800 W ref. 0 036 58

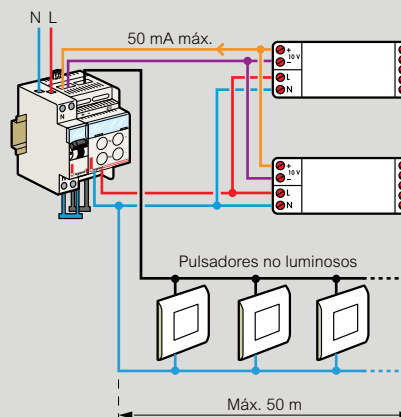

Regulador para lámparas fluorescentes con reactancia 1-10 V ref. 0 036 60

Bus de control
longitud máxima de la línea: 300 m
Cable recomendado: SYT apantallado

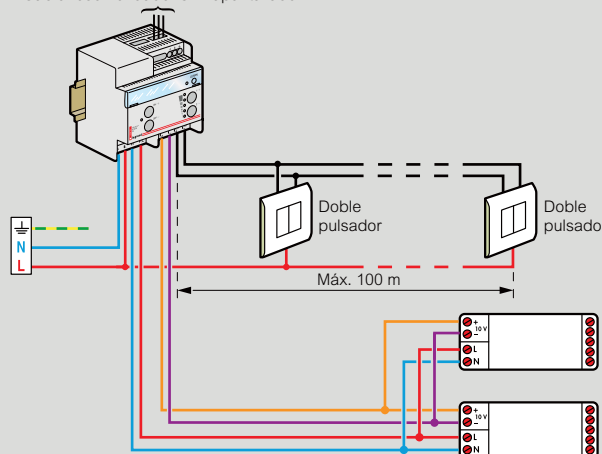

reguladores, reguladores a distancia

características técnicas

■ Cómo elegir su regulador

Ref.	Potencia		①	②	③	④	⑤
	Máx.	Mín.		Ø26/Ø36			
0 036 58	Máx.	800 VA	-	Sí con reactancia 1-10 V	-	Sí con reactancia 1-10 V	Sí
	Mín.	-					
0 036 59	Máx.	600 W	Sí	-	Sí (mín.: 40 VA máx.: 600 VA)	No	-
	Mín.	60 W					
0 036 60	Máx.	1000 VA	-	Sí con reactancia 1-10 V			Sí con reactancia 1-10 V
	Mín.	-					
0 036 71	Máx.	1000 W	Sí	-	Sí	Sí	-
	Mín.	-					

① Lámparas halógenas 230 V.

② Lámparas fluorescentes Ø26 o 36 mm.

③ Lámparas halógenas con transformador ferromagnético.

④ Lámparas halógenas con transformador electrónico.

⑤ Lámparas fluocompactas con reactancia electrónica de 1-10 V separado.



0 400 81

Emb.	Ref.	Reguladores de potencia
------	------	-------------------------

		<p>230 V~, 50/60 Hz. Dimensiones: 181 × 117 × 232 mm. Peso 2,2 kg. Permite regular el nivel de alumbrado de una instalación. Mando local en cara frontal, o mando a distancia. Tres funciones:</p> <ul style="list-style-type: none"> • Regulación mando local (V): Permite establecer un nivel de alumbrado mediante el mando de regulación del propio aparato. Posibilidad de desplazar el mando encendido/apagado por pulsador simple no luminoso o periférico desplazado, ref. 0 744 23. • Regulación a distancia (T): Permite establecer un nivel de alumbrado mediante el mando de regulación desde diferentes puntos por pulsadores no luminosos o periférico desplazado, ref. 0 744 23 o auxiliares de mando. • Función ampliador (esclavo) (E): Para obtener potencias superiores. Se puede asociar a otras pletinas de potencia (en mono o trifásico). Memorización del último nivel luminoso antes del apagado.
--	--	---

1	0 400 81	<p>Regulación de potencia 2.500 VA</p> <ul style="list-style-type: none"> • Incandescencia: 300 a 2.500 VA. • Halógeno 230 V: 300 a 2.500 VA. • Halógeno MBT 12 V transformador ferromagnético: 300 a 2.500 VA. <p>Potencia mínima: 300 VA. Posibilidad de obtener hasta 12500 W asociando 4 pletinas en función ampliador a la pletina principal. El mando de regulación se efectúa a partir de la pletina principal.</p>
---	----------	--

1	0 400 83	<p>Regulación de potencia 5.000 VA</p> <ul style="list-style-type: none"> • Incandescencia: 300 a 5.000 VA. • Halógeno 230 V: 300 a 5.000 VA. • Halógeno MBT 12 V con transformador ferromagnético: 300 a 5.000 VA. <p>Potencia mínima: 300 VA. Posibilidad de obtener hasta 25.000 W asociando 4 pletinas en función ampliador a la pletina principal. El mando de regulación se efectúa a partir de la pletina principal.</p>
---	----------	---

Accesorios

1	0 401 39	<p>Compensador</p> <p>Se conecta en paralelo a la salida del regulador. Para instalación con lámparas MBT. Conectar en el primario del transformador ferromagnético. Utilizar el compensador por regulador.</p>
---	----------	--

Regulación de potencia

Reguladores de potencia ref. 0 400 81/83

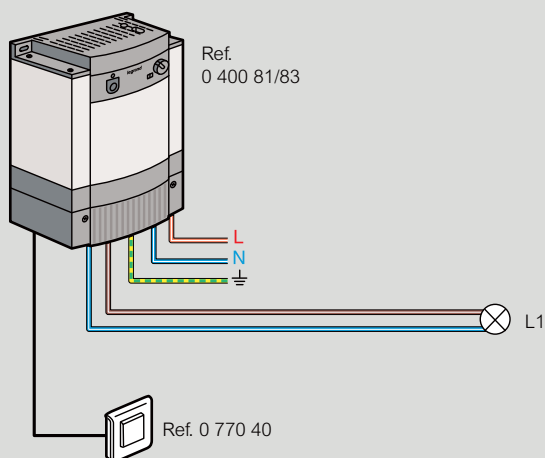

Selector de función:

T = Mando a distancia	<input type="checkbox"/> T <input type="checkbox"/> V <input type="checkbox"/> E
V = Mando local	<input type="checkbox"/> <input type="checkbox"/> <input type="checkbox"/>
E = Ampliador (esclavo)	<input type="checkbox"/> <input type="checkbox"/> <input checked="" type="checkbox"/>

Ejemplos de aplicación

Iluminación incandescente halógena baja tensión

Lugar de utilización: comercio, bar, restaurante, cafetería, agencia bancaria, de viaje, estación, aeropuerto, sala de reuniones, museos...

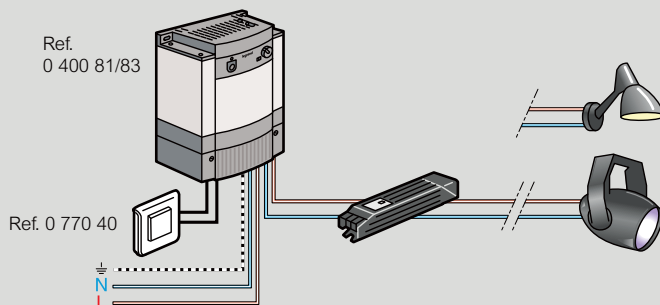

Iluminación 230 incandescente o halógena 230 V~

Lugar de utilización: comercio, bar, restaurante, cafetería, agencia bancaria, de viaje, estación, aeropuerto, sala de reuniones...

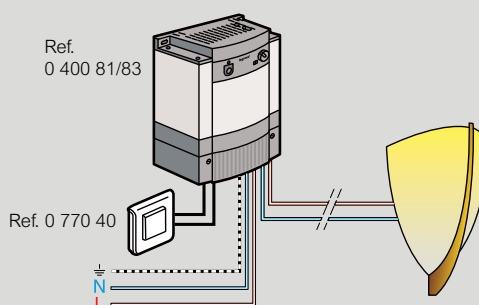

alumbrado de emergencia - termostato de ambiente



0 039 00

0 038 40

0 498 98

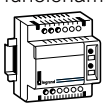
Emb.	Ref.	Telemando universal
1	0 039 00	Funciones: <ul style="list-style-type: none"> • Con tensión de red: permite verificar el funcionamiento de las luminarias de emergencia sin necesidad de cortar la alimentación, con rearme automático. • Sin tensión de red: permite la puesta en reposo de las luminarias de emergencia evitando con ello la descarga de los acumuladores y garantizando el buen funcionamiento en caso de emergencia.
1	0 609 48	 Pulsador para cuadro del telemando. Con 1 m de cable, conector y pulsador.

Emb.	Ref.	Termostato de ambiente
1	0 038 40	Permite la regulación de la temperatura no accesible al público, en el caso de locales comerciales, oficinas... o a los niños, en el caso de viviendas. Mide la temperatura por medio de una sonda instalada en el local o zona a vigilar.
1	0 767 23	Sonda Mosaic, mecanismo 2 módulos.

Emb.	Ref.	Termostato de ambiente mural
1	0 498 98	Mecánico. 1 salida por contacto inversor. Poder de corte: <ul style="list-style-type: none"> • 16 A - 250 V\sim en circuito resistivo. • 2,5 A - 250 V\sim en circuito inductivo. 10 mA a 500 mA máxi. 12 a 48 V \sim . Precisión regulación ± 1 °C (categoría A).

XL PRO³

XL Pro³: el programa de los creadores de cuadro de distribución

Concebido como un verdadero taller digital, el programa XL Pro² facilita el diseño de cuadros de distribución

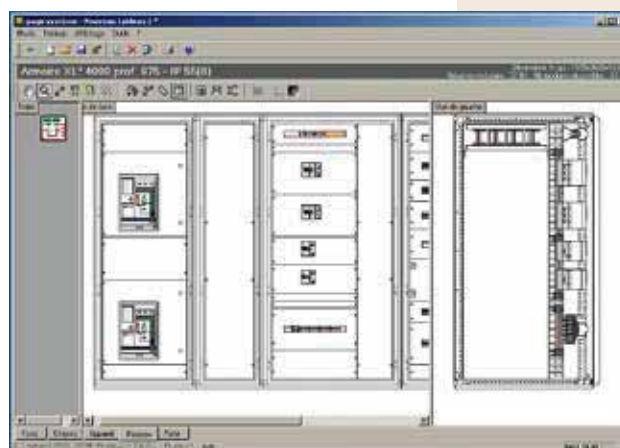

- Seleccionar los productos necesarios
- Calcular los tipos de envoltentes correspondientes
- Visualizar la disposición de los productos en los envoltentes
- Elaborar automáticamente el esquema de su instalación
- Realizar la valoración

tomas de corriente y soportes especiales



Emb.	Ref.	Tomas de corriente	N.º de módulos
10	0 042 85	Permiten el paso del peine de alimentación. 10/16 A - 250 V\sim	2,5
10	0 042 83	2 P + T. Con obturador de protección.	2,5
10	0 042 80	2 P + T. Con obturador de protección y piloto de presencia de tensión.	2,5
10	0 042 82	2 P + T saliente. Con obturador de protección contra error de inserción para circuitos asistidos o especializados.	2,5
5	0 042 90	20 A - 400 V\sim 2 P + T con obturador.	3,5
5	0 042 91	3 P + T con obturador.	3,5
5	0 042 92	3 P + N + T con obturador.	3,5
Soportes universales modulares			
Permiten montar los equipos, aparatos de mando y señalización y equipamientos diversos como micro-switch, diodos, etc... en perfiles modulares \perp . Admiten el paso del peine.			
10	4 129 50	Soporte para equipos Mosaic Permite el montaje de mecanismos. Mosaic 2 módulos sobre perfil \perp . 2,5 módulos DIN 17,5 mm.	
10	4 129 51	Adaptador para aparatos de mando y señalización Osmoz Adaptador troquelado simple (\varnothing 22,5 mm), para montar en el soporte universal ref. 4 129 50.	
10	4 129 52	Adaptador para equipamientos diversos Adaptador ciego u obturador, para montar en el soporte universal ref. 4 129 50. Permite el montaje de equipamientos diversos (potenciómetro, diodos, circuitos impresos etc.) perforando el adaptador.	
Soportes especiales			
10	F80AL	Para fijación de aparatos Livinglight.	2
10	F400A	Para fijación de aparatos Livinglight.	3
Programadores enchufables			
Para mando automático de aparatos domésticos (cafeteras, lavadoras, radiadores...). Equipado de una clavija y de una toma de corriente 2P + T 10/16 A con obturadores de protección. Potencia máxima: 3500 W. Con conmutador de encendido o programación. Programadores con base frontal.			
1	6 998 11	Diario Temporización de 10 en 10 minutos. Intervalo mínimo entre 2 conmutaciones: 20 minutos.	
1	6 998 12	Semanal Temporización de 1 en 1 hora. Intervalo mínimo entre 2 conmutaciones: 2 horas. Cada día es programable individualmente.	

fuentes de alimentación monofásicas, transformadores, timbres y zumbadores



0 042 10

Permiten la alimentación de autómatas programables y de sus periféricos o cualquier otra utilización que requiera una tensión \neq . Fijación sobre rail en \perp .

Emb.	Ref.	Fuentes de alimentación asistidas
1	0 042 10	Equipadas con botón de marcha/paro, piloto de funcionamiento y fusible de protección. Alimentación a 230 V \sim . 12 V\equiv Acumulador estanco NiMh - 280 mAh. Potencia (W) Intensidad (A) N.º de módulos 6 0,5 6
Transformadores de seguridad		
Equipados con portaetiquetas. Protegidos contra sobrecargas y cortocircuitos. En caso de desconexión automática por sobrecarga, cortar la alimentación y dejar que se enfríe el transformador antes de ponerlo de nuevo en servicio. Fijación mural o sobre rail en \perp (para los de 3 y 4 módulos). Conformes con la norma CEI / EN 61558-2-6 230 V / 12 o 24 V (por acople de 2 x 12 V).		
1	4 130 96	P (VA) Pérdidas en vacío (W) Caída T % Rend. Cos $\phi = 1$ Ucc % I (A) prim. en carga N.º módulos 17,5 mm
1	4 130 98	25 2,5 29 66 23,3 0,14 4
1	4 130 98	63 4 15,7 75 13,6 0,33 5
Timbres y zumbadores		
Corriente alterna 50 Hz. Conexión a bornas de tornillo. Permiten el paso del peine y reciben el peine de alimentación (entrada por debajo). Atención: quitar las lámparas de los pulsadores luminosos cuando se monten con las ref. 0 041 01/10/11.		
Timbres		
10	0 041 07	Tensión (V \sim) Potencia (VA) Consumo (mA) Potencia acústica (dB) N.º de módulos
10	0 041 13	230 4 21 83 1
Zumbadores		
10	0 041 13	230 4 21 73 1
Alimentación rectificada filtrada 24 V\equiv		
1	4 131 07	Potencia (W) Intensidad (A) Capacidad de las bornas cable flexible (mm 2) entrada salida N.º de módulos
1	4 131 07	12 0,5 6 6 5

fuentes de alimentación conmutadas

monofásicas



1 467 21



1 467 22

Fuentes de alimentación conmutadas-monofásicas

- Conformes a las normas UL 508, UL 60950, EN 61558-2-16 e IEC EN 60950-1, EN 55022 clase B, EN 61000-3-3, EN 61000-6-2 y EN 61204-3

- Frecuencia de utilización 50/60 Hz
- Visor de presencia de tensión de salida
- Potenciómetro de ajuste de la tensión de salida en el frontal
- Protección integrada frente a sobrecargas y cortocircuitos
- Montaje sobre perfil simétrico prof. 7,5 mm y 15 mm

Emb.	Ref.	Monofásicas			
		Consumo en vacío inferior a 0,3 W Tensión de salida regulable. Tensión de entrada: 100 a 240 V~. Tensión de salida: 12 V=.			
		Potencia nominal (W)	Intensidad nominal (A)	Rango salida (V)	N.º de módulos
1	1 467 11	24	2	10,8 a 13,8	2
		Tensión de entrada: 100 a 240 V~. Tensión de salida: 24 V=.			
		Potencia nominal (W)	Intensidad nominal (A)	Rango salida (V)	N.º de módulos
1	1 467 21	15	0,63	21,6 a 29	1
1	1 467 22	36	1,5	21,6 a 29	2

BIBLIOTECA DE DOCUMENTOS

Encuentra todos los datos técnicos de productos en **www.legrand.es**

1. Clic en DOCUMENTACIÓN

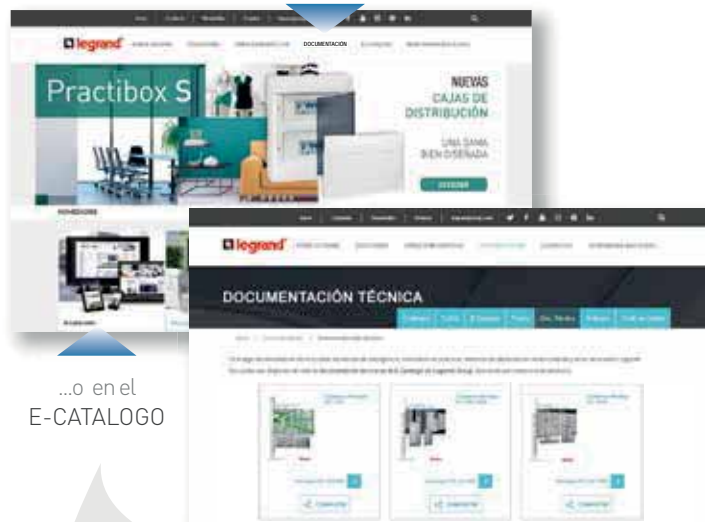

...o en el E-CATALOGO



Busca por referencia y obtén...

- Descripción, imagen y precio
- Características técnicas
- Catálogo de producto
- Certificaciones
- Documentación técnica
- Vídeos de producto

... y más!



E-catalogo de Legrand

También disponible desde tu móvil.



EFICIENCIA ENERGÉTICA

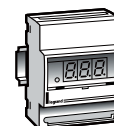

Pág. 156
Amperímetros, voltímetros y conmutadores

Medida, supervisión y gestión de la energía

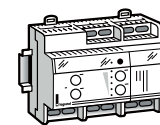

Pág. 163
Interfaz de comunicación

Instalaciones fotovoltaicas

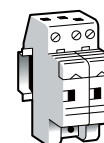

Pág. 168
Limitadores de sobretensión

SAI, Sistema de alimentación ininterrumpida

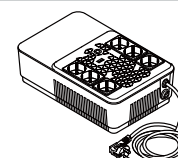

Pág. 172
Keor DC y Keor Multiplug

Soluciones de recarga para vehículos eléctricos, Green'Up



Pág. 190
Tabla de selección

NOVEDADES 2020



EMS CX³
Supervisión de la energía
(pág. 158)



Instalaciones fotovoltaicas
(pág. 168)

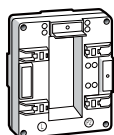

Pág. 157
Transformadores
de corriente

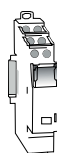

Pág. 158
EMS CX³
Supervisión
de la
energía

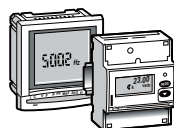

Pág. 160
EDMX³ Centrales
de medida

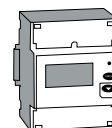

Pág. 162
EDMX³ Contadores
de energía

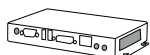

Pág. 163
Visualización y
supervisión



Pág. 164
Tabla de selección
de medición y
supervisión de
energía



Pág. 166
Datos técnicos

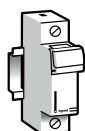

Pág. 168
Cortacircuitos

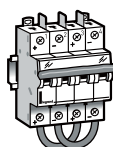

Pág. 168
Interruptores
automáticos
corriente continua

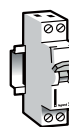

Pág. 168
Interruptores-
seccionadores
corriente continua



Pág. 169
Cajas estancas
a equipar
Plexo³

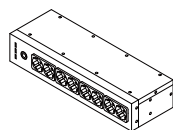

Pág. 174
Keor PDU

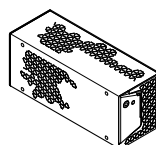

Pág. 175
Keor SP



Pág. 176
Niky S

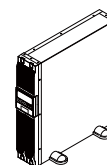

Pág. 177
Keor Line RT

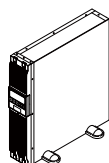

Pág. 180
Daker DK plus



Pág. 184
Keor S



Pág. 186
Accesorios de
comunicación



Pág. 191
Tomas
Green'Up
Acces



Pág. 193
Soluciones de
recarga Green'Up
Premium



Pág. 195
Dimensiones y
datos técnicos



**Soluciones
metálicas
para recarga
de vehículos
eléctricos
(pág. 193)**



**KEOR PDU
(pág. 174)**

medida de energía eléctrica

amperímetros, voltímetros y conmutadores



0 046 02



0 046 63



0 046 50

Emb.	Ref.	Amperímetros	
		Analógicos	
		Miden la intensidad en amperios (A) de la corriente que circula por un circuito eléctrico.	Número de módulos
1	0 046 02	Conexión directa en corriente alterna o continua. Escala: 0-30 A - se suministra con cuadrante.	4
1	0 046 00	Conexión a través de un transformador de corriente (TI) con salida de 0-5 A.	4
		El instrumento debe completarse con un cuadrante de medida (ver a continuación) adecuado para la corriente del circuito a medir. Cuadrantes de medida para amperímetro ref. 0 046 00.	
2	0 046 10	0-50 A	
2	0 046 13	0-100 A	
2	0 046 15	0-200 A	
2	0 046 16	0-250 A	
2	0 046 17	0-300 A	
2	0 046 18	0-400 A	
2	0 046 20	0-600 A	
2	0 046 21	0-800 A	
2	0 046 22	0-1.000 A	
2	0 046 66	0-1.250 A	
2	0 046 24	0-1.500 A	
2	0 046 25	0-2.000 A	
		Voltímetros	
		Miden la tensión de un circuito en voltios (V).	
1	0 046 60	Analógico Medida de la tensión alterna o continua de un circuito eléctrico. Escala: 0-500 V.	Número de módulos 4

Emb.	Ref.	Amperímetro / voltímetro digital	
		Indicación: de 0 a 999 A, kA, V.	Número de módulos
1	0 046 63	Permite leer la intensidad o la tensión de un circuito dependiendo de la conexión realizada. - Modo amperímetro: conexión a través de un transformador de corriente (TI) con salida de 0-5 A, ajuste del rango de lectura en función del TI utilizado, tensión: 230 V~ - 50/60 Hz. - Modo voltímetro: medida de la tensión alterna o continua de un circuito eléctrico; escala: 0-600 V.	4
		Conmutadores rotativos de medida	
		Permiten seleccionar manualmente los circuitos a medir.	
		Conmutador de amperímetro	
		Permite medir con un solo amperímetro, conectado a través de un TI, las corrientes de un circuito.	Número de módulos
1	0 046 50	Trifásico, conmutador de 4 posiciones.	3
		Conmutadores de voltímetro	
		Permiten medir con un solo voltímetro las tensiones de un circuito trifásico.	
1	0 046 52	Trifásico de 4 posiciones.	3
1	0 046 53	Trifásico con neutro, conmutador de 7 posiciones.	3

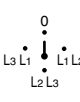

transformadores de corriente



4 121 42

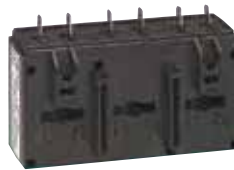

4 121 58



4 121 62

Emb.	Ref.	Transformadores de corriente cerrados	
		Se asocian a amperímetros, contadores de energía y centrales de medida Corriente de 0 a 5 A en el secundario, proporcional a la corriente primaria. Se fijan sobre barra, sobre perfil EN 50022. Conexión secundario, por bornas o terminales. Clase de precisión 0,5 % (1 % para las referencias 4 121 01/02).	
		TI monofásico	
		Para barra 16 × 12,5 mm y cable Ø21 mm.	
		Relación de transformación	Potencia (VA)
1	4 121 01	50/5	1,25
1	4 121 02	75/5	1,5
1	4 121 03	100/5	2
1	4 121 04	125/5	2,5
1	4 121 05	160/5	3
1	4 121 06	200/5	4
1	4 121 07	250/5	5
		Para barra 32,5 × 10,5 y 25,5 × 15,5 mm y cable Ø27 mm.	
1	4 121 12	400/5	10
1	4 121 14	600/5	12
		Para barra 40,5 × 12,5 y 32,5 × 15,5 mm y cable Ø26 mm.	
1	4 121 16	250/5	3
1	4 121 17	400/5	6
1	4 121 19	700/5	8
		Para barra 40,5 × 10,5, 32,5 × 20,5 y 25,5 × 25,5 mm y cable Ø32 mm.	
1	4 121 23	250/5	3
1	4 121 24	300/5	5
1	4 121 25	400/5	8
1	4 121 26	600/5	12
		Para barra 50,5 × 12,5 y 40,5 × 20,5 mm y cable Ø40 mm.	
1	4 121 31	700/5	8
1	4 121 32	800/5	8
1	4 121 33	1.000/5	10
		Para barra 65 × 32 mm.	
1	4 121 36	600/5	8
1	4 121 38	800/5	12
1	4 121 39	1.000/5	15
		Para barra 84 × 34 mm.	
1	4 121 42	1.250/5	12
		Para barra 127 × 38 mm.	
1	4 121 46	1.600/5	10
1	4 121 47	2.000/5	15
1	4 121 49	3.200/5	25
		Para barra 127 × 54 mm.	
1	4 121 50	1.600/5	20
1	4 121 51	2.000/5	25
1	4 121 52	2.500/5	30
1	4 121 53	3.200/5	30
1	4 121 54	4.000/5	30

Emb.	Ref.	Transformadores de corriente cerrados	
		Se asocian a amperímetros, contadores de energía y centrales de medida Corriente de 0 a 5 A en el secundario, proporcional a la corriente primaria. Se fijan sobre barra. Conexión secundario, por bornas o terminales. Clase de precisión 1 % .	
		TI trifásico	
1	4 121 57	Para 3 barras 20,5 × 5,5 mm y 3 cables Ø8 mm 250/5	3
1	4 121 58	Para 3 barras 30,5 × 5,5 mm y 3 cables Ø35 mm 400/5	4
		Transformadores de corriente abiertos	
		Se asocian a los amperímetros, contadores de energía y centrales de medida. Corriente de 0 a 5 A en el secundario. Se fijan sobre barra. Conexión secundaria por bornas o terminales. Clase de precisión 0,5 %.	
		Para barra 50 × 80 mm.	
		Relación de transformación	Potencia (VA)
1	4 121 62	400/5	1,5
1	4 121 63	750/5	3
		Para barra 80 × 120 mm.	
1	4 121 64	1.000/5	5
1	4 121 65	1.500/5	8
		Para barra 80 × 160 mm.	
1	4 121 66	2.000/5	15
1	4 121 67	2.500/5	15
1	4 121 68	3.000/5	20
1	4 121 69	4.000/5	20

Sistema EMS CX³: supervisión de la energía

módulos



EMS CX³ (Energy Management System) es un sistema para la supervisión de la energía en los cuadros secundarios o en el CGBT nuevos o existentes. De esta forma, es posible in situ o a distancia:

- medir/contar: la energía consumida, los armónicos, número de ciclo, etc.
- informar: del estado de funcionamiento de los aparatos (abierto/cerrado/fallo, etc.) o cualquier otra información como: muelle cargado, descargado, etc.
- accionar: a distancia las cargas o mandos motorizados (On/Off) e igualmente cortes del suministro/reanudación del suministro, etc.
- programar: definir todos los datos que se deben analizar, los umbrales de alarma, etc.
- mostrar: todos los datos de supervisión

Conexión: todos los módulos están provistos de puertos de conexión específicos para una transmisión de datos, ya sea por perfil comunicante (a través del conector situado en la parte trasera de los módulos) o por cable comunicante (a través de los conectores situados más abajo de los módulos)

Configuración: in situ, a través de los microinterruptores de configuración situados en el lateral de los módulos o a distancia en el software de configuración

Direccionamiento: in situ, a través del selector de direccionamiento en cada uno de los módulos o a distancia con el software de configuración

Alimentación del sistema con módulo de alimentación específica ref 4 149 45

Sistema EMS CX³ conforme a la norma IEC/EN 61131-2 (Autómatas programables)

Emb.	Ref.	Módulos de medida	Emb.	Ref.	Módulo de mando universal
		Permiten la medición de las corrientes, tensiones simples y compuestas, potencia activa/reactiva y aparente en cada fase y acumuladas, cos ϕ y frecuencia, indicaciones de la tasa de armónicos. etc. Clase de precisión: 0,5 Conformes a la norma IEC/EN 61557-12 Para medida hasta 63 A Admiten el paso del peine Se suministran con toroidal cerrado hasta 63 A			Permite controlar las cargas y los mandos motorizados de equipos modulares y de potencia Microinterruptores de configuración situados en el lateral del producto que permiten ajustar: - el tipo de contacto (1 NO, NF, 2 NO, etc.) - su funcionamiento (monoestable, biestable, etc.) Admite el paso del peine
1	4 149 19	Módulo de medida monofásico + 1 toroidal Consumo en 12 V = : 0,409 W-34,1 mA	1	4 149 32	2 relés 250 V - 6 A Consumo en 12 V = : 0,456 W-38 mA
1	4 149 20	Módulo de medida trifásico + 3 toroidales Consumo en 12 V = : 0,418 W-34,8 mA			N.º de módulos 1
1	4 149 23	Para medida de altas intensidades Módulo de medida para transformadores de corriente (TI) Adaptado a los toroidales ferromagnéticos con una corriente secundaria de 5 A Consumo en 12 V = : 0,391 W-32,6 mA	1		
		Módulo concentrador de impulsos Permite recopilar las mediciones efectuadas por los contadores de impulsos (electricidad, agua, gas, etc.) Admite el paso del peine			Módulo de informe de estado y mando Para contactores 1 y 2 módulos hasta 25 A y telerruptores Se monta a la izquierda del producto asociado Admite el paso del peine
1	4 149 26	Hasta 3 circuitos de impulsos. Consumo en 12 V = : 0,288 W-24 mA			N.º de módulos 1
		Módulos de informe de estado Admiten el paso del peine Módulo de señalización universal Reenvía a distancia todo tipo de información: posición de los contactos, DMX3 conectado/desconectado, etc. Microinterruptores de configuración situados en el lateral del producto que permiten: - elegir el tipo de información - el comportamiento de los LED Se pueden combinar con todo tipo de auxiliares de estado o de señalización de los productos modulares o de potencia			
1	4 149 30	Indicador 3 LEDs : rojo, amarillo, verde Conexión por contactos secos Consumo en 12 V = : 0,377 W-31,4 mA			N.º de módulos 1
1	4 149 29	Módulo auxiliar de señalización CA + SD Señala el estado de posición de los contactos y el fallo del producto modular asociado Se monta a la izquierda de los equipos modulares: automáticos, automáticos diferenciales, diferenciales, interruptores seccionadores con disparo Consumo en 12 V = : 0,236 W-19,7 mA			0,5

Sistema EMS CX³: supervisión de la energía

técnica de conexión y configuración



EMS CX³ (Energy Management System) es un sistema para la supervisión de la energía en los cuadros secundarios o en el CGBT nuevos o existentes. De esta forma, es posible contar/medir, informar, accionar, programar y visualizar tanto in situ como a distancia
 Conexión: todos los módulos están provistos de puertos de conexión específicos para una transmisión de datos, ya sea por perfil comunicante (a través del conector situado en la parte trasera de los módulos) o por latiguillo comunicante (a través de los conectores situados en la parte inferior de los módulos)
 Configuración: in situ, a través de los microinterruptores de configuración situados en el lateral de los módulos o a distancia en el software de configuración
 Direccionamiento: in situ, a través del selector de direccionamiento en cada uno de los módulos o a distancia en el software de configuración
 Alimentación del sistema con módulo de alimentación específica ref 4 149 45
 Sistema EMS CX³ conforme a la norma IEC/EN 61131-2 (autómatas programables)

Emb.	Ref.	Conexión	Emb.	Ref.	Configuración y visualización in situ
		Perfiles comunicantes Disponibles en 3 longitudes (para cualquier otra medida, consúltenos) Reciben y transmiten los datos de supervisión del sistema EMS CX ³ Se montan en todo tipo de perfiles y reales			Para configurar, probar, gestionar y visualizar la instalación sin ordenador, ni conexión IP Miniconfigurador: módulo opcional con pantalla para uso del sistema en «modo autónomo» Ideal para las instalaciones que requieren la visualización y la gestión en un único punto in situ Admite el paso del peine Consumo en 12 V = : 0,438 W-36,5 mA 4 módulos 17,5 mm
1	4 149 01	Longitud 18 módulos	1	4 149 36	Para gestionar y visualizar la instalación Pantalla táctil sobre puerta Permite visualizar las informaciones de supervisión de los diferentes equipos modulares y de potencia (DX ³ , DPX ³ , DMX ³ o EMDX ³) y gestionar a distancia los equipos provistos del módulo de mando universal EMS CX ³ ref. 4 149 32 Posibilidad de gestionar hasta 9 equipos Alimentación 18-30 V=, conexión IP Se monta en la puerta o placa lisa Medidas de corte: 92 x 92 mm
1	4 149 02	Longitud 24 módulos			Configuración y visualización a distancia Para configurar y probar la instalación, puede descargarse de forma gratuita el software de configuración EMS de la ficha técnica disponible en el catálogo en línea
1	4 149 03	Longitud 36 módulos			Software para gestionar y visualizar en un PC Software Energie Manageur disponibles mediante las llaves de licencia Para 32 direcciones MODBUS o 32 contadores de impulsos
		Cubierta de plástico para perfil comunicante Permite proteger la parte que no se utiliza del perfil comunicante (uso obligatorio) Se encaja a presión en el perfil y se corta a la medida deseada			Para 255 direcciones MODBUS o 255 contadores de impulsos
1	4 149 14	Longitud 36 módulos	1	4 149 38	Energie Serveurs Web para configurar, probar, gestionar y visualizar en un navegador web Permiten consultar a distancia en un navegador web a partir de varios PC, smartphone, pantallas web, tablets digitales, etc. los valores recopilados en los equipos de protección (DX ³ , bloques diferenciales adaptables con medición, DPX ³ y DMX ³), equipos de medición y de supervisión (EMDX ³ y EMS CX ³) y bornas de recarga para vehículo eléctrico
		Latiguillos comunicantes Reciben y transmiten los datos de supervisión del sistema EMS CX ³ Se utilizan en lugar del perfil comunicante o en el caso de extensiones de filas conectadas con el perfil			Para 10 direcciones MODBUS o 10 contadores de impulsos
1	4 149 07	Longitud 250 mm - lote de 10	1	4 149 48	Para 32 direcciones MODBUS o 32 contadores de impulsos
1	4 149 08	Longitud 500 mm - lote de 10	1	4 149 49	Para 255 direcciones MODBUS o 255 contadores de impulsos
1	4 149 09	Longitud 1000 mm - lote de 5			Interfaces de comunicación
		Conector de extensión para latiguillo comunicante Permite aumentar la longitud de los latiguillos comunicantes Los latiguillos comunicantes se encajan a presión a ambos lados del conector	1	4 149 40	Interfaz EMS CX ³ /RS 485 Consumo en 12 V = : 0,344 W-28,7 mA 1 módulo 17,5 mm
1	4 149 10	Longitud máxima autorizada del latiguillo comunicante: 3 m Lote de 5	1	0 046 89	Interfaz RS 485/IP 3 módulos 17,5 mm
		Alimentación			
1	4 149 45	500 mA 12 V DC estabilizada Máximo 3 módulos de alimentación en un sistema (bajo la interfaz EMS CX ³ /RS 485) 1 módulo 17,5 mm			



La medición se convierte en e.comunicante

Gracias a las funciones de comunicación de las nuevas centrales de medida y contadores EMDX³, podrá proporcionar una dirección IP a cada cuadro. De este modo, la visualización de medidas llega lo más cerca posible de los usuarios y de los gestores energéticos (en PC, *smartphones*, etc.)

■ Centrales de medida

Access y Premium con módulo de comunicación RS 485/IP (para proporcionar una dirección IP a cada cuadro)



■ Contadores de energía

Y centrales de medida modulares RS 485



■ Convertidor RS 485/IP

(para proporcionar una dirección IP a cada cuadro)



4 120 51



4 120 45



Características técnicas: pág. 166

EMDX³: centrales de medida multifunción.
Para montaje sobre perfil DIN.

Conformes a las normas:

- IEC 61557-12.
- IEC 62053-22 clase 0,5.
- IEC 62053-23 clase 2.

Emb.	Ref.	EMDX ³ modular
1	4 120 45	Unidades de medida multifunción Montaje sobre perfil simétrico. Anchura 4 módulos. Pantalla LCD retroiluminada. Precisión clase 1. Conexión con T1. Mide corrientes, tensiones, potencias activas, reactivas y aparentes, frecuencia, factor de potencia y energía activa y reactiva. TDH de tensión y corriente. Salidas por impulsos y Modbus RS485.
1	4 120 51	Montaje sobre perfil simétrico. Anchura 4 módulos. Pantalla LCD retroiluminada. Mide corrientes, tensiones, potencias activas, reactivas y aparentes, así como energía y factor de potencia. 4 tarifas de medida. THD y análisis de tensiones y corrientes de armónicos hasta el rango 9. Alarmas programables en todas las funciones. Salidas por impulsos y comunicación Modbus RS485.



Descubra la nueva gama EMDX³
en www.legrand.es



EMDX³: centrales de medida

montaje traspared



4 120 52



4 120 47



4 120 53

Características técnicas: pág. 166

EMDX3: centrales de medida multifunción.

Para montaje traspared.

Conformes a las normas:

- IEC 61557-12.
- IEC 62053-22 clase 0,5.
- IEC 62053-23 clase 2.

Emb.	Ref.	EMDX³ Access
1	4 120 47	Unidades de medida multifunción Montaje sobre puerta o panel. Dimensiones: 96 x 96 x 62 mm. Pantalla LCD retroiluminada. Precisión clase 1. Conexión con TI. Mide corrientes, tensiones, potencias activas, reactivas y aparentes, frecuencia, factor de potencia y energía activa y reactiva. TDH de tensión y corriente. Salidas por impulsos y Modbus RS485.
1	4 120 52	Montaje sobre puerta o panel. Dimensiones: 96 x 96 x 62 mm. Pantalla LCD retroiluminada. Mide corrientes, tensiones, potencias activas, reactivas y aparentes y factor de potencia. Medidas: <ul style="list-style-type: none"> • Energía activa consumida o producida. • Energía reactiva consumida o producida. • Tiempo de funcionamiento. • Impulsos. THD y análisis de tensiones y corrientes de armónicos hasta el rango 25. Alarmas programables en todas las funciones. Salidas por impulsos y comunicación Modbus RS485.

Emb.	Ref.	EMDX³ Premium
1	4 120 53	Unidades de medida multifunción Montaje sobre puerta o panel. Dimensiones: 96 x 96 x 62 mm. Pantalla LCD retroiluminada. Mide corrientes, tensiones, potencias activas, reactivas y aparentes, temperatura interna y factor de potencia. Medidas: <ul style="list-style-type: none"> • Energía activa consumida o producida. • Energía reactiva consumida o producida. • Tiempo de funcionamiento. • Impulsos. • THD. Alarmas programables en todas las funciones. Se puede equipar con 4 módulos opcionales.
		Módulos de medida
1	4 120 55	Módulo de comunicación Modbus RS485.
1	4 120 57	Módulo con dos entradas y dos salidas. Las salidas pueden asignarse a diferentes valores de alarma. Las entradas pueden recibir impulsos de conteo.
1	4 120 58	Módulo de temperatura. Permite la conexión de 2 sondas PT100.
1	4 120 59	Módulo de impulsos de salida para conteo de energía. 2 salidas independientes y aisladas.
1	4 120 60	Módulo con dos salidas analógicas. Se pueden colocar hasta 2 módulos. Las salidas pueden asignarse a valores diferentes.

Transformadores de intensidad (TI), véase la pág. 157.



EMDX³: contador de energía residencial



4 120 00



4 120 04

Emb.	Ref.	Contador
		Mide el consumo de energía eléctrica total y parcial en seis categorías: calefacción, refrigeración, agua caliente sanitaria, tomas de corriente y otros consumos. La categoría otros consumos se calcula automáticamente: diferencia entre consumo total y consumo de las categorías medidas. Mide también los consumos de gas y de agua. Muestra los consumos de cada categoría en euros, kWh o m ³ . Incluye: - una salida IP en formato RJ 45 que permite ver los consumos en páginas web, consultables en smartphone, tableta, ordenador... en casa o a distancia; - 5 entradas para medición de circuitos, que permiten conectar hasta 2 transformadores de corriente por entrada; - 1 entrada TIC por contador electrónico o Linky que permite gestionar los intervalos de tarifas; - 2 entradas por impulso de cable para medir el gas y el agua; - una salida BUS/SCS para ver los consumos en el portero Bticino o en pantallas. My Home domótica.
1	4 120 00	Contador 110/230 V± - 50/60 Hz - 6 módulos.
1	4 120 02	Transformador de corriente de núcleo abierto, 90 A máx.
1	4 120 04	Transformador de corriente de núcleo cerrado, 60 A.

EMDX³: contadores de energía montaje sobre perfil



0 046 70



4 120 74

Miden la energía eléctrica consumida por un circuito monofásico o trifásico aguas abajo del contador de distribución de energía. Muestran el consumo de energía en kWh, además de otros valores, como (en función de las referencias) la intensidad, la energía activa, la energía reactiva y la potencia.
Son conformes a las normas IEC 62052-11, IEC 62053-21/23, IEC 61010-1.
MID: certificación que garantiza la precisión del contador para la refacturación de la energía consumida.

Emb. Ref. Contadores monofásicos

Emb.	Ref.		Conexión directa
	No MID	MID	
1	0 046 70		32 A - 1 módulo. Salida por impulsos.
1	4 120 68		45 A - 1 módulo. Salida RS 485.
1		4 120 69	45 A - 1 módulo. Salida por impulsos.
1	0 046 81		36 A - 2 módulos. Salida por impulsos.
1	4 120 80 ²	4 120 82 ²	63 A - 2 módulos.
1	0 046 72 ¹	0 046 78 ¹	Salida por impulsos.
1	4 120 81 ²	4 120 83 ²	63 A - 2 módulos.
1	0 046 77 ¹	0 046 79 ¹	Salida RS 485.

Emb. Ref. Contadores trifásicos

Emb.	Ref.		Conexión directa
	No MID	MID	
1	4 120 90 ²	4 120 92 ²	63 A - 4 módulos.
1	0 046 73 ¹	0 046 82 ¹	Salida por impulsos.
1	4 120 91 ²	4 120 93 ²	63 A - 4 módulos.
1	0 046 80 ¹	0 046 83 ¹	Salida RS 485.
1	4 120 74 ²	4 120 75 ²	125 A - 6 módulos. Salida RS 485
			Conexión con TI
1	4 120 40 ²	4 120 42 ²	5 A - 4 módulos.
1	0 046 74 ¹	0 046 85 ¹	Salida por impulsos.
1	4 120 41 ²	4 120 43 ²	5 A - 4 módulos.
1	0 046 84 ¹	0 046 86 ¹	Salida RS 485.

Emb. Ref. Concentrador

1	4 120 65	Permite recoger las medidas de 12 contadores de energía por impulsos. Compatible con todos los contadores de impulsos (gas, agua...). Permite transmitir la información mediante su salida RS 485. 12 entradas. 4 módulos.
---	----------	--

(¹) Disponibles hasta abril de 2020.

(²) Nuevas referencias disponibles a partir de junio de 2020.

Transformadores de intensidad (TI), de 50/5 a 4 000/5 véase la pág. 157.



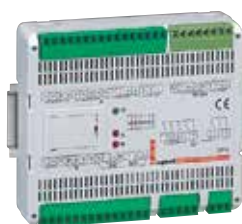

0 261 36



3501K



4 149 48











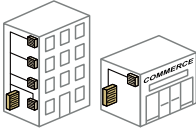









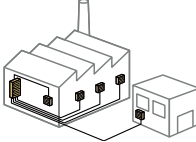

4 149 39

Gracias al sistema de supervisión de Potencia Legrand, los interruptores se integran en un sistema de supervisión. Así, a distancia se puede: verificar el estado de los interruptores, medir las magnitudes eléctricas, controlar los interruptores. Protocolo MODBUS.

Emb.	Ref.	Interfaz de comunicación para DPX ³ /DMX ³
1	4 210 75	Interfaz electrónica DPX³ Permite conectar los DPX ³ magnetotérmicos diferenciales y DPX ³ electrónicos en una red de comunicación MODBUS RS 485. Toda la información gestionada por la tarjeta electrónica del interruptor se compartirá en la red MODBUS. Dimensiones: 2 módulos DIN. Alimentación: 24 V \sim / = . Conexión RS 485 (2 hilos). Dirección, velocidad y codificación modificable con kit configurador.
1	0 288 05 ¹	Opción comunicación MODBUS RS 485 para DMX³ Opción que permite que el DMX ³ sea comunicante para la supervisión.
1	Bticino E49	Alimentación modular Antigua ref. 0 035 67. 230 V \sim - 27 V \equiv - 0,6 A. 2 módulos.
1	0 261 36	Interfaz de señalización y de mando DPX³ y DX³ Con sus 24 entradas, permite detectar la información de los DPX ³ y los DX ³ (contacto auxiliar: posición abierto - 1 entrada, o posición abierto y cerrado - 2 entradas, señal error - 1 entrada) y gracias a las seis salidas controla los interruptores (accionar los motores de los interruptores - 2 salidas, accionar los disparadores de los interruptores para ponerlos en modo prueba - 1 salida). Dimensiones: 6 módulos DIN. Alimentación: 24 V \sim / = . Conexión RS 485 (2 hilos). Dirección, velocidad y codificación modificable con kit configurador.
1	Bticino 3501K	Accesorios Kit configurador Permite configurar la tarjeta de entradas/salidas y la interfaz DPX ³ . Kit con puentes 0 a 9 (10 piezas para cada cifra). Sustituye a la ref. 0 261 45.

Emb.	Ref.	Supervisión
1	4 210 75	Interface de comunicación Modbus en RS485 Permite conectar los DPX ³ magnetotérmicos diferenciales y DPX ³ electrónicos en una red de comunicación Modbus RS485. Todas las informaciones gestionadas por la tarjeta electrónica del interruptor será compartida en la red Modbus. Dimensiones: 2 módulos DIN. Alimentación: 24 V \sim / = . Conexión RS 485 (2 hilos). Dirección, velocidad y codificación modificable con kit configurador.
1	0 035 67	Alimentador modular Para BUS/SCS. 240 V \sim 27 V = 0,6 A. 2 módulos.
		Visualización
		Servidores web Permiten la consulta a distancia, mediante un navegador web en un PC, smartphones tipo iPhone o Android, pantallas web, tabletas tipo iPad o Archos, etc., de los valores recogidos en los contadores de energía y las centrales de medida, así como su historial.
1	4 149 48	Para 32 direcciones MODBUS o 32 contadores de impulsos.
1	4 149 49	Para 255 direcciones MODBUS o 255 contadores de impulsos.
		Software Permiten la consulta local, mediante red privada, de los valores recogidos en los contadores de energía y las centrales de medida, así como su historial.
1	4 149 38	Para 32 direcciones MODBUS o 32 contadores por impulsos.
1	4 149 39	Para 255 direcciones MODBUS o 255 contadores por impulsos.
1	0 261 56	Pantalla táctil trascuadro Permite visualizar la información proveniente de los diferentes aparatos de protección: DX ³ , DPX ³ , DMX ³ o EDMX ³ . Puede gestionar hasta 9 aparatos. Alimentación: 18 - 30 V =, conexión IP. Se monta sobre puerta o panel frontal. Dimensiones corte: 92 x 92 mm.
1	0 046 89	Convertidor IP Permite la conversión RS 485 / Ethernet para conectar los contadores de energía y las centrales de medida a una red IP. 90 a 260 V \sim . 3 módulos DIN.

LUGAR DE INSTALACIÓN	CONTROL Y SEÑALIZACIÓN	PROTECCIÓN		
<p>Edificio residencial y pequeño terciario</p> 	<p>DX³ Auxiliares de señalización y de mando (excepto rearme automático en residencial) (pág. 119)</p>   <p>Interfaz de señalización y de mando DPX³ y DX³ ref. 026136 (pág. 163)</p> 	<p>DX³ (pág. 106 a 118)</p> 		
	<p>Módulos EMS CX³ de informe de estado ref. 414931 (pág. 161)</p> 	<p>Módulo EMS CX³ de mando universal ref. 414932 (pág. 161)</p> 	<p>DX³ (pág. 106 a 118)</p> 	
	<p>Módulos EMS CX³ de información de estado y mando ref. 414931 (pág. 161)</p> 	<p>Contactores y telerruptores (pág. 134)</p> 		
<p>Terciario</p> 	<p>DPX³ Auxiliares de señalización y mando (pág. 61)</p>   <p>Interfaz de señalización y de mando DPX³ y DX³ ref. 026136 (pág. 163)</p> 	<p>DPX³ (pág. 50 a 52)</p> 		
	<p>DMX³ Auxiliares de señalización y de mando (pág. 34 a 35)</p>  	<p>DPX³ 250/630/1600 electrónico⁽²⁾ (pág. 53 y 54)</p> 		
	<p>Módulo EMS CX³ de informe de estado ref. 414929/30 (pág. 161)</p> 	<p>Módulo EMS CX³ de mando universal ref. 414932 (pág. 161)</p> 	<p>DMX³ o DPX³ (pág. 352-353 y 378-379)</p>	

MEDIDA		COMUNICACIÓN		VISUALIZACIÓN	
Centrales de medida EMDX ³ (pág. 159)		➔	Salida RS 485	SOLUCIÓN 1 En local Interfaz RS 485/IP ref. 0 046 89 (p. 57) En la pantalla de visualización táctil ref. 026156 (p. 57)	
Contadores de energía EMDX ³ (pág. 160)		➔	Salida RS 485		
DX ³ Bloque diferencial adaptable con medida (pág. 118)		+	Interfaz de comunicación ref. 421075 (pág. 161)		
Módulos EMS CX ³ de medida ref. 414919/20 (pág. 161) Módulo EMS CX ³ concentrador de impulsos ref. 414926 (pág. 161)		+	Interfaz de comunicación ref. 414940 (pág. 161)	SOLUCIÓN 2 En local o a distancia en 1 puesto Con la clave de la licencia de software (ref. 414938/39) para visualización en un único PC	
Centrales de medida de energía EMDX ³ (pág. 159)		➔	Salida RS 485		
Contadores de energía EMDX ³ (pág. 160)		➔	Salida RS 485		
Módulo EMS CX ³ de medida ref. 414923 (pág. 161)		+	Interfaz de comunicación ref. 414940 (pág. 162)	SOLUCIÓN 3 En local o a distancia sobre 1 o varios puestos Con el Servidor Web Energie: - ref. 4 149 47/48 (con interfaz IP integrada) - ref. 4 149 49 junto con la interfaz IP ref. 004689 (pág. 162) para la visualización en 1 o varios PCs, tablets, smartphones. Interfaz Modbus RS485/IP integrada.	
DPX ³ 250/630/1600 electrónico ⁽²⁾ (pág. 380, 383 y 389)		+	Interfaz de comunicación ⁽³⁾ ref. 4 210 75 (pág. 64)		
DMX ³ Con unidad de protección electrónica (pág. 353)		➔	DMX ³ con opción comunicante ref. 0 288 05 (pág. 64)		
Centrales de medida EMDX ³ (pág. 58)		+	Módulo de comunicación ref. 4 120 55 (pág. 58)	 - ref. 4 149 47/48 (con interfaz IP integrada) - ref. 4 149 49 junto con la interfaz IP ref. 004689 (pág. 162) para la visualización en 1 o varios PCs, tablets, smartphones. Interfaz Modbus RS485/IP integrada.	
Contadores de energía EMDX ³ (pág. 58)		➔	Salida RS 485		
Módulo EMS CX ³ de medida ref. 4 149 23 (pág. 56)		+	Interfaz de comunicación ref. 4 149 40 (pág. 57)		
Módulo EMS CX ³ de medida ref. 4 149 23 (pág. 56)		+	Interfaz de comunicación ref. 4 149 40 (pág. 57)		

Características técnicas

Ref. cat.			4 120 51	4 120 52	4 120 53	
Conexión	Bornes de medición corrientes	Cable flexible	4 mm ²	4 mm ²	4 mm ²	
		Cable rígido	6 mm ²	6 mm ²	6 mm ²	
	Otros bornes	Cable flexible	2,5 mm ²	2,5 mm ²	2,5 mm ²	
		Cable rígido	4 mm ²	4 mm ²	4 mm ²	
Grado de protección	Cubierta frontal		IP 54	IP 54	IP 54	
	Caja		IP 20	IP 20	IP 20	
Peso			250 g	285 g	285 g	
Pantalla	Tipo		LCD con retroiluminación	LCD con retroiluminación	LCD con retroiluminación	
	Intervalo de actualización		1 s	1 s	1 s	
Medidas			1P+N, 3P, 3P+N	1P+N, 3P, 3P+N	1P+N, 3P, 3P+N	
			80-500 V	80-500 V	80-690 V	
Medición de tensión	Directa	Fase/fase	80-500 V	80-500 V	80-690 V	
		Fase/neutro	50-290 V	50-290 V	50-400 V	
	A través de un TP	Primario	máx. 1200 V	máx. 1200 V	máx. 150 kV	
		Secundario	-	-	-	
	Intervalo de actualización		0,2 s	0,2 s		
Medición de corriente	Directa		-	-	-	
		Desde un TC	Primario	máx. 10 kA (X/1 A) o 50 kA (X/5A)	máx. 10 kA (X/1 A) o 50 kA (X/5A)	máx. 10 kA (X/1 A) o 50 kA (X/5A)
		Secundario	1 A o 5 A	1 A o 5 A	1 A o 5 A	
	Medición mínima		5 mA	5 mA	5 mA	
	Consumo de entrada		≤ 1 VA	≤ 1 VA	≤ 0,2 VA	
	Pantalla		0,005 A-10 kA (x/1 A) o 0,005 A-50 kA (x/5 A)	0,005 A-10 kA (x/1 A) o 0,005 A-50 kA (x/5 A)	0,005 A-10 kA (x/1 A) o 0,005 A-50 kA (x/5 A)	
	Sobrecarga permanente		1,2 In	1,2 In	1,2 In	
	Sobrecarga intermitente		20 In / 0,5 s	20 In / 0,5 s	20 In / 0,5 s	
	Intervalo de actualización		0,2 s	0,2 s		
	Relación máx. TC x TP		99 990	99 990	10 000 000 (x/1 A) 2 000 000 (x/5 A)	
Medición de potencia	Total		0-9999 kW/ kVAr / kVA 0-9999 MW I MVar / MVA	0-9999 kW/ kVAr / kVA 0-9999 MW I MVar / MVA	0-9999 kW/ kVAr / kVA 0-9999 MW I MVar / MVA	
	Intervalo de actualización		0,2 s	0,2 s	0,2 s	
Medición de frecuencia	Margen de medición		45/65 Hz-360/440 Hz	45/65 Hz-360/440 Hz	45/65 Hz	
	Intervalo de actualización		0,2 s	0,2 s	0,2 s	
Alimentación auxiliar	50/60 Hz		80-265 V ± 10 %	80-265 V ± 10 %	80-265 V ± 10 %	
	CC		100-300 V ± 10 %	100-300 V ± 10 %	100-300 V ± 10 %	
	Consumo	CA		≤ 2,5 VA	≤ 2,5 VA	≤ 2,5 VA
		CC		≤ 2,5 W	≤ 3,5 W	≤ 3,5 W
Temperatura de funcionamiento			de - 5 °C a + 55 °C	de - 5 °C a + 55 °C	de - 5 °C a + 55 °C	
Temperatura de almacenamiento			de - 25 °C a + 70 °C	de - 25 °C a + 70 °C	de - 25 °C a + 70 °C	

1: excepto para ref. cat. 4 120 53; solo 50 Hz

Número máximo de módulos y posición de instalación de la central de medida multifunción ref. 4 120 53

Ref. cat.	Denominación	N.º máx.	EMDX ³ -Premium 4 120 53
4 120 55	Módulo de comunicación RS 485	1	A
4 120 57	Módulo 2 entradas/2 salidas	2	C, D
4 120 58	Módulo de temperatura	1	D
4 120 59	Módulo de salida de impulsos para el recuento de energía	2	A, B, C, D
4 120 60	Módulo de 2 salidas analógicas	2	C, D

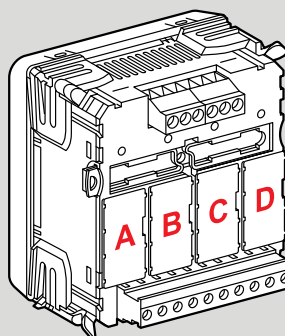

Módulos compatibles refs. 4 120 52/53

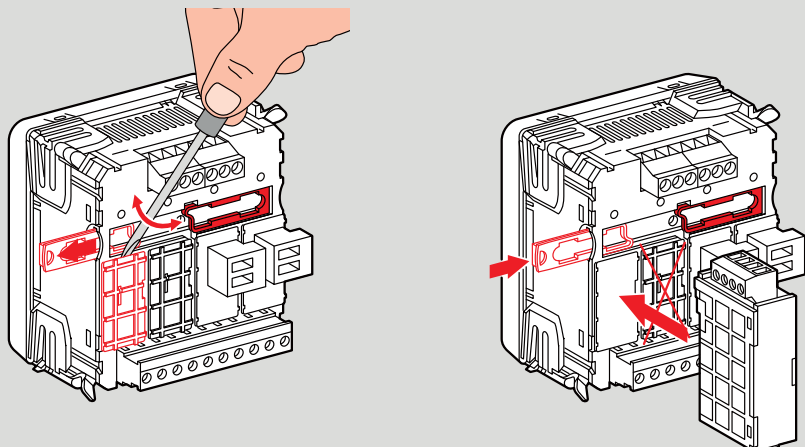

Soluciones de conexión

Red trifásica no balanceada (4 hilos)

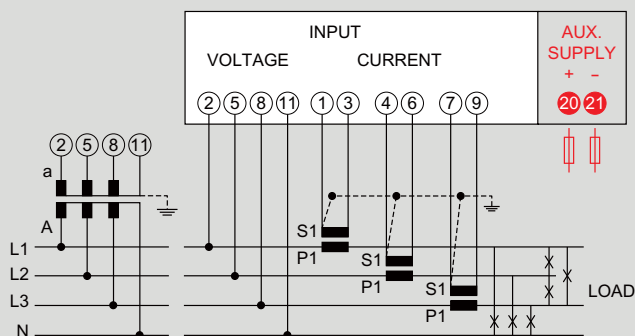

(3 hilos)

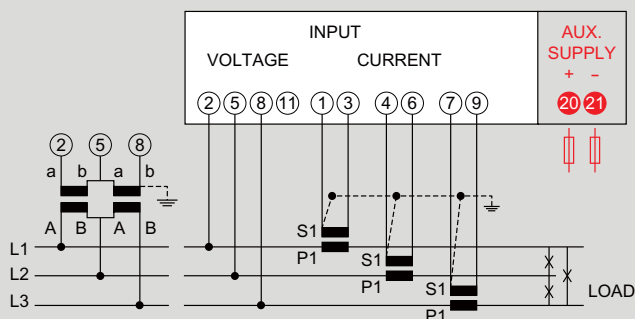

Red trifásica balanceada (3 hilos)

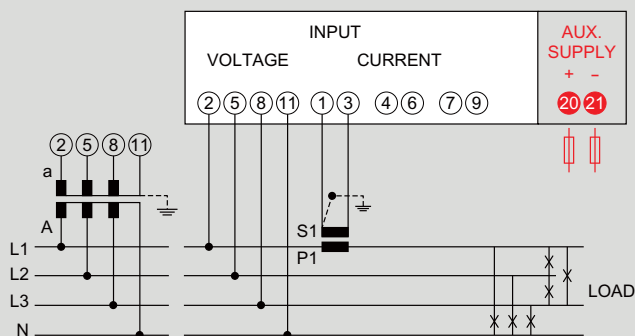

Red monofásica (2 hilos)

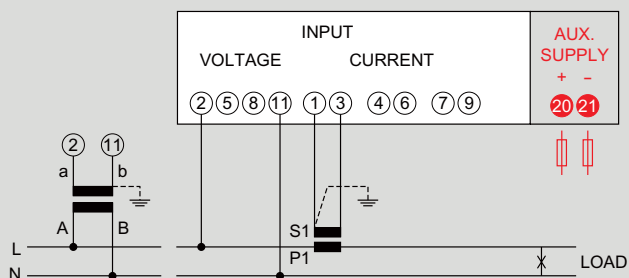

Ejemplo de cableado de red de comunicación

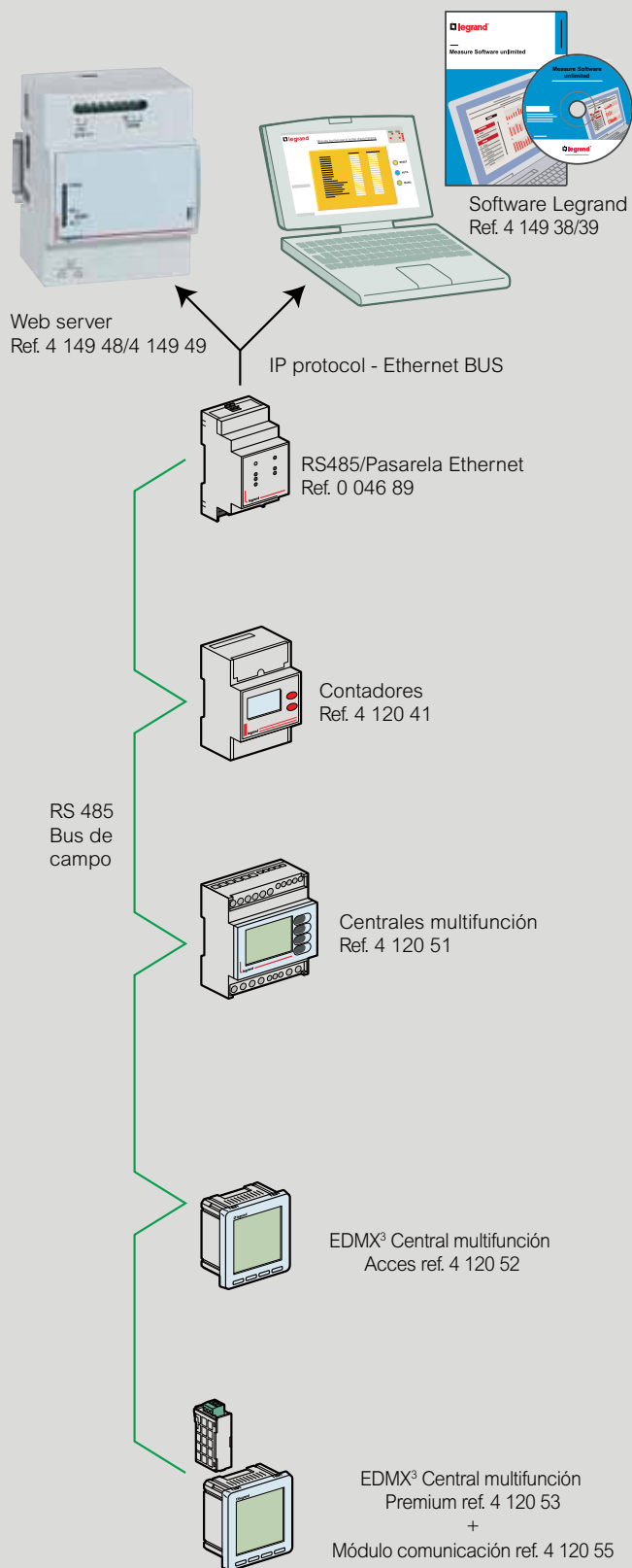

protección fotovoltaica

limitadores de sobretensión y cortacircuitos



4 141 56

4 146 82

Montaje sobre perfil DIN \perp EN 60715.

Emb.	Ref.	Limitadores de sobretensión transitorias tipo 2									
		Protección del lado de la corriente continua de las instalaciones fotovoltaicas conectadas a la red de baja tensión (sin sistema de almacenamiento de energía). Conforme a las normas UTEC 6174051 y UTEC15-712-1. Protección en común y diferencial (modo Y) ¹ . Constituidos por módulos enchufables con indicadores de señalización. Rojo: es necesario sustituir los módulos.									
		Imáx. 40 kA									
		<table border="1"> <thead> <tr> <th>Tensión (V_{DC})</th> <th>N.º de polos protegidos</th> <th>N.º de módulos</th> </tr> </thead> <tbody> <tr> <td>600</td> <td>2</td> <td>3</td> </tr> <tr> <td>1000</td> <td>2</td> <td>3</td> </tr> </tbody> </table>	Tensión (V _{DC})	N.º de polos protegidos	N.º de módulos	600	2	3	1000	2	3
Tensión (V _{DC})	N.º de polos protegidos	N.º de módulos									
600	2	3									
1000	2	3									
1	4 141 55										
1	4 141 56										
		Módulos de recambio extraíbles									
		Para limitadores de sobretensión:									
1	4 141 85	Ref. 4 141 55									
1	4 141 86	Ref. 4 141 56									

Emb.	Ref.	Cortacircuitos para aplicaciones fotovoltaicas									
		Categoría de utilización DC 20B según EN 60947-3. Poder de corte 50 kA según EN 60269-1.									
		Protección contra cortocircuitos 1000 V_{DC} para fusibles cilíndricos de 10 x 38									
		<table border="1"> <thead> <tr> <th>Intensidad nominal (A)</th> <th>N.º de polos protegidos</th> <th>N.º de módulos</th> </tr> </thead> <tbody> <tr> <td>20</td> <td>1</td> <td>1</td> </tr> <tr> <td>20</td> <td>2</td> <td>2</td> </tr> </tbody> </table>	Intensidad nominal (A)	N.º de polos protegidos	N.º de módulos	20	1	1	20	2	2
Intensidad nominal (A)	N.º de polos protegidos	N.º de módulos									
20	1	1									
20	2	2									
1	4 146 81										
1	4 146 82										

Emb.	Ref.	Fusibles para aplicaciones fotovoltaicas														
		Protección del lado de la corriente continua en instalaciones fotovoltaicas. Constante de tiempo (L/R): 1 ms. Es conforme a la norma IEC 60269-6.														
		Fusibles cilíndricos 1000 V_{DC} 10 x 38 mm gPV														
		<table border="1"> <thead> <tr> <th>Intensidad nominal (A)</th> <th>Ref.</th> </tr> </thead> <tbody> <tr> <td>5</td> <td>4 146 25</td> </tr> <tr> <td>8</td> <td>4 146 26</td> </tr> <tr> <td>10</td> <td>4 146 27</td> </tr> <tr> <td>12</td> <td>4 146 28</td> </tr> <tr> <td>15</td> <td>4 146 29</td> </tr> <tr> <td>20</td> <td>4 146 30</td> </tr> </tbody> </table>	Intensidad nominal (A)	Ref.	5	4 146 25	8	4 146 26	10	4 146 27	12	4 146 28	15	4 146 29	20	4 146 30
Intensidad nominal (A)	Ref.															
5	4 146 25															
8	4 146 26															
10	4 146 27															
12	4 146 28															
15	4 146 29															
20	4 146 30															
10	4 146 25															
10	4 146 26															
10	4 146 27															
10	4 146 28															
10	4 146 29															
10	4 146 30															

protección fotovoltaica

interruptores automáticos corriente continua
interruptores seccionadores



4 144 28

4 142 24

Montaje sobre perfil DIN \perp EN 60715.

Emb.	Ref.	Interruptores automáticos corriente continua															
		Poder de corte 4,5 kA según EN 60947-2. Deben utilizarse los módulos espaciadores ref. 4 063 07 entre 2 aparatos consecutivos.															
		Interruptores automáticos 800 V_{DC}															
		<table border="1"> <thead> <tr> <th>Intensidad nominal (A)</th> <th>N.º de polos protegidos</th> <th>N.º de módulos</th> </tr> </thead> <tbody> <tr> <td>10</td> <td>2</td> <td>4</td> </tr> <tr> <td>16</td> <td>2</td> <td>4</td> </tr> <tr> <td>20</td> <td>2</td> <td>4</td> </tr> </tbody> </table>	Intensidad nominal (A)	N.º de polos protegidos	N.º de módulos	10	2	4	16	2	4	20	2	4			
Intensidad nominal (A)	N.º de polos protegidos	N.º de módulos															
10	2	4															
16	2	4															
20	2	4															
1	4 144 26																
1	4 144 28																
1	4 144 29																
		Interruptores automáticos 1000 V_{DC}															
		Auxiliares comunes a la gama DX ³ (pág. 153).															
		<table border="1"> <thead> <tr> <th>Intensidad nominal (A)</th> <th>N.º de polos protegidos</th> <th>N.º de módulos</th> </tr> </thead> <tbody> <tr> <td>10</td> <td>2</td> <td>6</td> </tr> <tr> <td>16</td> <td>2</td> <td>6</td> </tr> <tr> <td>20</td> <td>2</td> <td>6</td> </tr> </tbody> </table>	Intensidad nominal (A)	N.º de polos protegidos	N.º de módulos	10	2	6	16	2	6	20	2	6			
Intensidad nominal (A)	N.º de polos protegidos	N.º de módulos															
10	2	6															
16	2	6															
20	2	6															
1	4 144 46																
1	4 144 48																
1	4 144 49																
		Interruptores-seccionadores de corriente continua															
		Categoría de utilización DC 21B según EN 60947-3. Contactos de doble corte. Corte totalmente aparente. Auxiliares de señalización comunes a la gama DX. Deben utilizarse los módulos espaciadores ref. 0 044 40 o 4 063 07 entre 2 aparatos consecutivos.															
		Interruptores-seccionadores 800 V_{DC}															
		<table border="1"> <thead> <tr> <th>Intensidad nominal (A)</th> <th>N.º de polos protegidos</th> <th>N.º de módulos</th> </tr> </thead> <tbody> <tr> <td>16</td> <td>2</td> <td>4</td> </tr> <tr> <td>25</td> <td>2</td> <td>4</td> </tr> <tr> <td>32</td> <td>2</td> <td>4</td> </tr> <tr> <td>63</td> <td>2</td> <td>4</td> </tr> </tbody> </table>	Intensidad nominal (A)	N.º de polos protegidos	N.º de módulos	16	2	4	25	2	4	32	2	4	63	2	4
Intensidad nominal (A)	N.º de polos protegidos	N.º de módulos															
16	2	4															
25	2	4															
32	2	4															
63	2	4															
1	4 142 21																
1	4 142 23																
1	4 142 24 ¹																
1	4 142 26 ¹																
		Interruptores-seccionadores 1000 V_{DC}															
		Categoría de empleo DC 12B según EN 60947-3. Contactos a doble ruptura.															
		Con maneta															
		Corte totalmente aparente Auxiliares comunes a la gama DX ³ .															
		<table border="1"> <thead> <tr> <th>Intensidad nominal (A)</th> <th>N.º de polos</th> <th>N.º de módulos</th> </tr> </thead> <tbody> <tr> <td>32</td> <td>2</td> <td>6</td> </tr> <tr> <td>63</td> <td>2</td> <td>6</td> </tr> </tbody> </table>	Intensidad nominal (A)	N.º de polos	N.º de módulos	32	2	6	63	2	6						
Intensidad nominal (A)	N.º de polos	N.º de módulos															
32	2	6															
63	2	6															
1	4 142 44																
1	4 142 46																
		Rotativos															
		Corte totalmente aparente y seccionamiento visible. Utilización sólo en comando frontal. Montaje de comando frontal exterior únicamente en cajas Marina.															
		<table border="1"> <thead> <tr> <th>Intensidad nominal (A)</th> <th>N.º de polos</th> <th>N.º de módulos</th> </tr> </thead> <tbody> <tr> <td>32</td> <td>2</td> <td>9</td> </tr> <tr> <td>63</td> <td>2</td> <td>9</td> </tr> <tr> <td>125</td> <td>2</td> <td>9</td> </tr> </tbody> </table>	Intensidad nominal (A)	N.º de polos	N.º de módulos	32	2	9	63	2	9	125	2	9			
Intensidad nominal (A)	N.º de polos	N.º de módulos															
32	2	9															
63	2	9															
125	2	9															
1	4 142 81																
1	4 142 82																
1	4 142 83																

1. Modo Y: protecciones +/-, +/±, -/±.

Cajas a equipar para instalaciones fotovoltaicas



4 140 37

Emb.	Ref.	Cajas estancas a equipar
		Cajas estancas - IP 65 - IK 09. Aislamiento total (equivalente a clase II). Dedicadas a la protección en corriente continua para instalaciones fotovoltaicas. Instrucciones y señalización específica para instalaciones fotovoltaicas. Resistencia a UV conforme a la norma ISO 4892-2 Otras características: ver Plexo ³
		Cajas Plexo³ 12 módulos 1000 V_~
		Nº filas Nº obturadores 5 módulos
1	4 140 33	1 1
1	4 140 34	2 2
		Caja Plexo³ 18 módulos 1000 V_~
1	4 140 35	1 3
1	4 140 36	2 4
1	4 140 37	3 5
1	4 140 38	4 6

XL PRO³

XL Pro³: el programa de los creadores de cuadro de distribución

Concebido como un verdadero taller digital, el programa XL Pro² facilita el diseño de cuadros de distribución

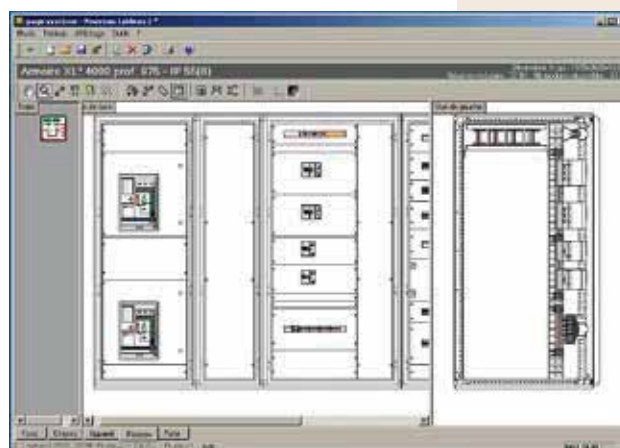

- Seleccionar los productos necesarios
- Calcular los tipos de envoltentes correspondientes
- Visualizar la disposición de los productos en las envoltentes
- Elaborar automáticamente el esquema de su instalación
- Realizar la valoración



Descarga gratuita.
www.legrand.es

BIBLIOTECA DE DOCUMENTOS

Encuentra todos los datos técnicos de productos en www.legrand.es

1. Clic en DOCUMENTACIÓN



Localiza la familia y descarga...

- Cuadernos de taller
- Guías técnicas

También por referencia en el E-CATALOGO



Busca por referencia y obtén...

- Descripción, imagen y precio
- Características técnicas
- Catálogo de producto
- Certificaciones
- Documentación técnica
- Vídeos de producto

... y más!



E-catalogo de Legrand

También disponible desde tu móvil.

SAI

SISTEMA DE ALIMENTACIÓN ININTERRUMPIDA

LA GAMA DE SAI
HASTA 800 KVA



EL ESPECIALISTA GLOBAL EN
INFRAESTRUCTURAS ELÉCTRICAS Y DIGITALES PARA EDIFICIOS

 **legrand**[®]

KEOR DC

SAI 25 VA



3 110 81

Emb.	Ref.	SAI 25 VA con clavija Schuko	
		Potencia nominal (W)	Autonomía (min)
1	3 110 81	25	hasta 150

KEOR DC

SAI 25 VA

Características

Características generales		3 110 81
Potencia nominal (W)		25
Características de entrada		
Tensión de entrada		100 / 240 V ac
Frecuencia de entrada		47-63 Hz
Rango de la tensión de entrada		90 - 264 V ac
Características de salida		
Tensión de salida		9 - 12 - 15 - 19 V dc seleccionable
Frecuencia de salida (nominal)		50/60 Hz
Batería		
Tipo		Batería Li-ion
Tiempo de recarga (h)		12 (90% de la capacidad)
Tensión nominal		3,6 V dc
Indicadores LED		
Carga completa		Todos los LED en verde
Batería descargando		LED verde parpadeo lento
Batería baja		LED verde, parpadeo rápido
Fallo		Todos los LED parpadeando
Características mecánicas		
Dimensiones A x L x P (mm)		95 x 95 x 28,5
Peso neto (kg)		0,3
Certificaciones		
Normas		EN 55022, FCC: clase B, UL, cUL

Suministrado con cable de alimentación y 4 adaptadores DC:
 - 5,5 x 2,5
 - 5,5 x 2,1
 - 4,75 x 1,35

NOTA: Los valores de autonomía en minutos son estimados y pueden variar en función de las características de la carga, de las condiciones de utilización y del entorno.

KEOR MULTIPLUG

SAI line interactive - 600 y 800 VA



3 100 82

Reinicio automático: cuando no hay alimentación eléctrica o es de baja calidad, el SAI sigue funcionando utilizando una batería y se apaga cuando el tiempo de corte de la red de alimentación supera el tiempo de reserva.

Características técnicas

- Fusible reemplazable para una protección en caso de cortocircuitos
- Indicadores LED
- AVR interno (regulador automático de tensión)
- Cargador USB
- Bases Schuko

Emb.	Ref.	SAI con bases Schuko			
		4 bases con autonomía y protección contra sobretensiones 2 bases con protección contra sobretensiones			
		Potencia nominal (VA)	Potencia activa (W)	Autonomía (min.)	Número de bases
1	3 100 81	600	360	hasta 15	4+2
1	3 100 82	800	480	hasta 15	4+2

NOTA: Los valores de autonomía en minutos son estimados y pueden variar en función de las características de la carga, de las condiciones de utilización y del entorno.

KEOR MULTIPLUG

SAI line interactive - 600 y 800 VA

Características

Características generales	3 100 81	3 100 82
Potencia nominal (kVA)	600	800
Potencia activa (W)	360	480
Tecnología	Line interactive VI-SS	
Forma de onda	Sinusoidal	
Características de entrada		
Tensión de entrada	230 V	
Frecuencia de entrada	50-60 Hz +/- 5Hz	
Rango de la tensión de entrada	170 V-290 V	
Características de salida		
Tensión de salida	230 V ± 10%	
Frecuencia de salida (nominal)	50/60 Hz +/-1 Hz	
Cargador USB / Voltaje	Tipo A / 5 V	
Características mecánicas		
Dimensiones A x L x P (mm)	190 x 89.5 x 296	
Peso neto (kg)	5	5,5
Condiciones ambientales		
Temperatura de funcionamiento (°C)	0 to 40°C	
Humedad relativa (%)	< 95% no condensante	
Nivel de ruido a 1 metro (dBA)	< 40	
Certificaciones		
Normas	EN 62040-1, EN 62040-2	

KEOR PDU

SAI line interactive 800 VA



3 103 32

Emb	Ref.	SAI					Puertos de Comunicación
1	3 103 31 3 103 32	Potencia nominal (VA) 800	Potencia activa (W) 480	Autonomía (min) hasta 15	Número de bases 8 - IEC 8 - Schuko	USB HID	

KEOR PDU

SAI line interactive 800 VA

Características

Características Generales

Potencia nominal (VA)	800
Potencia activa (W)	480

Entrada

Tensión de entrada	230 V
Frecuencia de entrada	45-65 Hz
Rango de la tensión de entrada	180 - 270 VAC

Salida

Tensión de Salida	220/230/240 VAC ±10%
Frecuencia de salida nominal	50/60 Hz ±1%
Factor de potencia	0,6

Batería

Tipo	VRLA - AGM sin mantenimiento
Tiempo de recarga (h)	4-6 (90% de la capacidad)

Comunicación y gestión

Comunicación	USB
Pantalla y Señalizaciones	3 LED para la monitorización en tiempo real del estado del SAI

Características Mecánicas

Dimensiones A x L x P (mm)	88 x 440 x 150
Peso Neto (kg)	5,5

Condiciones ambientales

Temperatura de funcionamiento (°C)	0 ÷ 40
Humedad relativa (%)	< 95% (no condensante)
Grado de protección	IP20
Nivel de ruido a 1 mt (dBA)	≤40 dB

Conformidad

Normas EN 62040-1, EN 62040-2, EN 62040-3 (VFD)

Bases Schuko

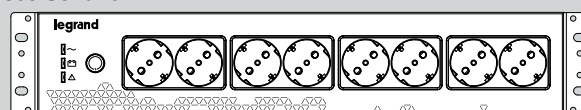

Bases IEC

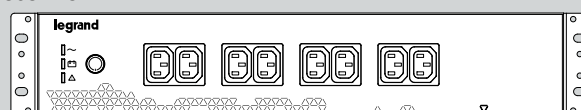

Panel posterior



NOTA: los valores de autonomía en minutos son estimados y pueden variar en función de las características de la carga, de las condiciones de utilización y del entorno.

KEOR SP

SAI line interactive - 600 a 2000 VA



3 101 83

3 101 92

Características técnicas

- Barra LED de 3 colores
- Botón de silencio
- AVR interno (regulador automático de tensión)
- Puerto USB
- Bases IEC y Schuko

Emb.	Ref.	SAI con bases IEC					Puertos comunicación
		Potencia nominal VA	Potencia activa W	Autonomía (min.)	N.º de bases IEC		
1	3 101 80	600	360	hasta 15	4	USB	
1	3 101 83	800	480	hasta 15	4	USB	
1	3 101 86	1000	600	hasta 10	6	USB	
1	3 101 89	1500	900	hasta 10	6	USB	
1	3 101 92	2000	1200	hasta 10	6	USB	

Emb.	Ref.	SAI con bases IEC + Schuko					Puertos comunicación
		Potencia nominal VA	Potencia activa W	Autonomía (min.)	N.º de bases IEC+Schuko		
1	3 101 81	600	360	hasta 15	1+1	USB	
1	3 101 84	800	480	hasta 15	1+1	USB	
1	3 101 87	1000	600	hasta 10	2+2	USB	
1	3 101 90	1500	900	hasta 10	2+2	USB	
1	3 101 93	2000	1200	hasta 10	2+2	USB	

NOTA: Los valores de autonomía en minutos son estimados y pueden variar en función de las características de la carga, de las condiciones de utilización y del entorno.

KEOR SP

SAI line interactive - 600 a 2000 VA

Características

Características generales	3 101 80	3 101 83	3 101 86	3 101 89	3 101 92
	3 101 81	3 101 84	3 101 87	3 101 90	3 101 93
Potencia nominal (kVA)	600	800	1000	1500	2000
Potencia activa (W)	360	480	600	900	1200
Tecnología	Line Interactive VI				
Forma de onda	Sinusoidal				
Características de entrada					
Tensión de entrada	230 V ± 10%				
Frecuencia de entrada	50-60 Hz +/- 5Hz				
Range de la tensión de entrada	170 V-290 V				
Características de salida					
Tensión de salida	230 V ± 10%				
Frecuencia de salida (nominal)	50/60 Hz +/-1Hz				
Cargador USB / Voltaje	-	Tipo A / 5 V			
Comunicación y gestión					
Display y señalizaciones	Dos botones y barra LED para la monitorización en tiempo real del estado del SAI				
Gestión remota	disponible				
Características mecánicas					
Dimensiones A x L x P (mm)	120 x 138 x 330		148 x 173 x 380		
Peso neto (kg)	5	5,5	9	10,5	11,8
Condiciones ambientales					
Temperatura de funcionamiento (°C)	0 to 40°C				
Humedad relativa (%)	< 95% no condensante				
Nivel de ruido a 1 metro (dBA)	< 40				
Certificaciones					
Normas	EN 62040-1, EN 62040-2				

Bases IEC

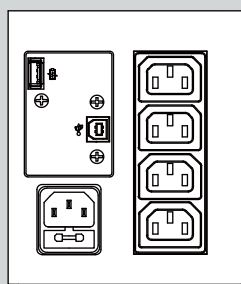

Bases Schuko

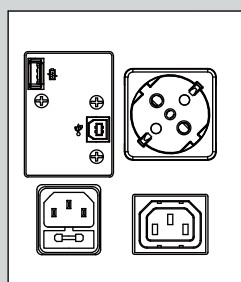

NIKY S

SAI line interactive - 1000 a 3000 VA



3 100 06

Características técnicas

- Salida sinusoidal
- Control con microprocesador
- Protección telefónica MODEM/LAN
- Interfaz RS232 y USB
- Función de arranque en frío
- Protección contra picos de tensión
- Función de auto-test del grupo de continuidad
- Gestión inteligente de la batería
- Protección contra sobrecargas y cortocircuitos
- Excelente regulación de la tensión

Emb.	Ref.	SAI con bases IEC					Puertos comunicación
		Potencia nominal VA	Potencia activa W	Autonomía (min.)	N.º de bases IEC		
1	3 100 06	1000	600	5	6	USB-RS232	
1	3 100 20	1500	900	5	6	USB-RS232	
1	3 100 07	2000	1200	5	6	USB-RS232	
1	3 100 08	3000	1800	5	6	USB-RS232	

NIKY S

SAI line interactive - 1000 a 3000 VA

Características

Características generales	3 100 06	3 100 20	3 100 07	3 100 08
Potencia nominal (kVA)	1000	1500	2000	3000
Potencia activa (W)	600	900	1200	1800
Tecnología	Line interactive VI-SS			
Forma de onda	Sinusoidal			
Características de entrada				
Tensión de entrada	230 V ± 10%			
Frecuencia de entrada	50-60 Hz +/- 3Hz			
Range de la tensión de entrada	160 V-290 V			
Características de salida				
Tensión de salida	230 V ± 10%			
Frecuencia de salida (nominal)	50/60 Hz +/- 0.2%			
THD Tensión de salida	< 3% con carga lineal			
Comunicación y gestión				
Display y señalizaciones	Display LCD con tres pulsadores y tres Led para la monitorización en tiempo real del estado del SAI			
Protección telefónica	RJ 11/RJ 45			
Gestión remota	disponible			
Características mecánicas				
Dimensiones A x L x P (mm)	247x173x369		247x173x465	
Peso neto (kg)	13	15	22	24
Condiciones ambientales				
Temperatura de funcionamiento (°C)	0 to 40°C			
Humedad relativa (%)	0 to 95% no condensante			
Nivel de ruido a 1 metro (dBA)	< 40			
Certificaciones				
Normas	EN 62040-1, EN 62040-2, EN 62040-3			

1000-1500-2000 VA

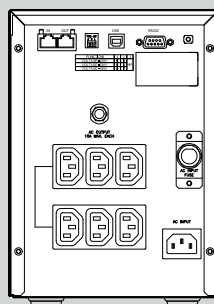

3000 VA

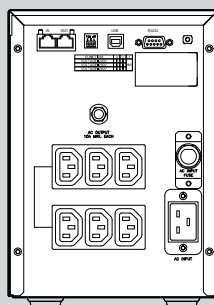

NOTA: Los valores de autonomía en minutos son estimados y pueden variar en función de las características de la carga, de las condiciones de utilización y del entorno.

KEOR LINE RT

SAI line interactive (torre/rack) - 1000 a 3000 VA



3 100 45

Emb.	Ref.	SAI					Puertos comunicación
		Potencia nominal VA	Potencia activa W	Autonomía (min.)	N.º de bases IEC (10A/16A)		
1	3 100 45	1000	900	10	8 / -	USB-RS232	
1	3 100 46	1500	1350	8	8 / -	USB-RS232	
1	3 100 47	2200	1980	8	8 / 1	USB-RS232	
1	3 100 48	3000	2700	8	8 / 1	USB-RS232	

		Accesorios	
		Descripción	
1	3 109 69	Tarjeta de contacto seco	
1	3 109 52	Kit de bridas de soporte para rack	

KEOR LINE RT

SAI line interactive (torre/rack) - 1000 a 3000 VA

Características

Características generales	3 100 45	3 100 46	3 100 47	3 100 48
Potencia nominal (kVA)	1000	1500	2000	3000
Potencia activa (W)	600	900	1200	1800
Tecnología	Line interactive VI-SS			
Forma de onda	Sinusoidal			
Características de entrada				
Tensión de entrada	230 V ± 10 %			
Frecuencia de entrada	45-65 Hz			
Range de la tensión de entrada	165 V-300 V			
Características de salida				
Tensión de salida	230 V ± 10 %			
Frecuencia de salida (nominal)	50/60 Hz +/-0,5% Auto detectable			
THD Tensión de salida	< 3% con carga lineal			
Comunicación y gestión				
Display y señalizaciones	Tres pulsadores, Display y tres Led para la monitorización en tiempo real del estado del SAI			
Protección telefónica	RJ11/RJ45			
Gestión remota	SNMP Slot			
Características mecánicas				
Dimensiones A x L x P (mm)	440x405x88		440x650x88	
Peso neto (kg)	19	20	34	37
Condiciones ambientales				
Temperatura de funcionamiento (°C)	0 a 40°C			
Humedad relativa (%)	0-95 % no condensante			
Nivel de ruido a 1 metro (dBA)	< 40			
Certificaciones				
Normas	EN62040-1, EN62040-2, EN62040-3			

1000-1500 VA

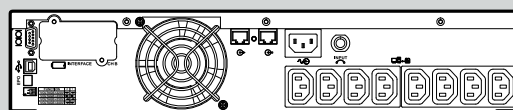

2200-3000 VA

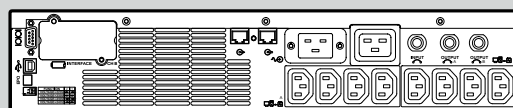

NOTA: Los valores de autonomía en minutos son estimados y pueden variar en función de las características de la carga, de las condiciones de utilización y del entorno.

KEOR LP

SAI on-line doble conversión (torre) - 1000 a 3000 VA



3 101 54



3 101 56



3 101 58

Emb.	Ref.	SAI con tomas IEC				
		Potencia nominal VA	Potencia activa W	Autonomía (min.)	N.º de bases IEC 10A	Peso (kg)
1	3 101 54	1000	900	5	3	10
1	3 101 56	2000	1800	5	6	17
1	3 101 58	3000	2700	5	6	23

Emb.	Ref.	Accesorios
		Descripción
1	3 105 98*	Armario de baterías adicional para 3 101 54
1	3 105 99*	Armario de baterías adicional para 3 101 56
1	3 106 00*	Armario de baterías adicional para 3 101 58
1	3 109 58	Cargador de batería adicional para armario de baterías 3 105 98
1	3 109 60	Cargador de batería adicional para armario de baterías 3 105 99
1	3 109 61	Cargador de batería adicional para armario de baterías 3 106 00
1	3 109 53	Bypass

*Batería incluida

NOTA: Los valores de autonomía en minutos son estimados y pueden variar en función de las características de la carga, de las condiciones de utilización y del entorno.

KEOR LP

SAI on-line doble conversión (torre) - 1000 a 3000 VA

Características

Características generales	3 101 54	3 101 56	3 101 58
Potencia nominal (kVA)	1000	2000	3000
Potencia activa (W)	900	1800	2700
Tecnología	On-line doble conversión VFI-SS-111		
Forma de onda	Sinusoidal		
Arquitectura	SAI que admiten extensión de autonomía		
Características de entrada			
Tensión de entrada	230 V		
Frecuencia de entrada	45-65 Hz $\pm 2\%$ Auto detectable		
Range de la tensión de entrada	210V \div 240 Vac al 100% de la carga		
Factor de potencia de entrada	$> 0,99$		
Características de salida			
Tensión de salida	230 V $\pm 1\%$		
Rendimiento	90 %		
Frecuencia de salida (nominal)	50/60 Hz sincronizada		
Factor de cresta	3 : 1		
THD Tensión de salida	$< 3\%$ con carga lineal		
Sobrecarga admitida:	$< 105\%$ modo on-line, $121 \div 150\%$ para 10 sec., $106 \div 120\%$ para 30 sec., $> 151\%$ transferencia instantánea de bypass		
Bypass	Electromecánico sincronizado interno automático (para sobrecarga y anomalía de funcionamiento)		
Baterías			
Expansión de autonomía	si		
Autonomía (min.)	5		
Comunicación y gestión			
Display y señalizaciones	Indicador de estado multicolor con LED, alarmas y señalizaciones acústicas		
Puertos de comunicación	1 puerto RS232 serie, 1 slot para conexión interfaz de red		
Apagado de emergencia (EPO)	SI		
Gestión remota	Software UPS Communicator de descarga gratuita		
Características mecánicas			
Dimensiones (A x L x P) (mm)	236 x 144 x 367	322 x 151 x 444	322 x 189 x 444
Dimensiones del armario de baterías (A x L x P) (mm)	322 x 151 x 444	322 x 151 x 444	322 x 151 x 444
Peso neto del armario de baterías (kg)	31	31	31
Condiciones ambientales			
Temperatura de funcionamiento ($^{\circ}\text{C}$)	0 \div 40		
Humedad relativa (%)	20 \div 80 sin condensación		
Nivel de ruido a 1 metro (dBA)	< 50		
Certificaciones			
Normas	EN 62040-1, EN 62040-2, EN 62040-3		

1000

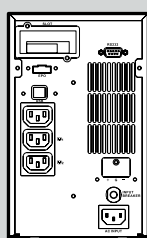

2000

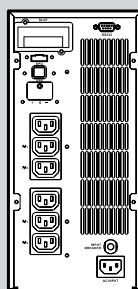

3000

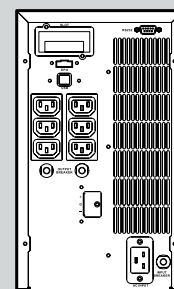

DAKER DK PLUS

SAI on-line doble conversión (rack/torre) - 1000 a 10000 VA



3 101 74



3 101 77



3 106 64

En el display se visualizan todos los principales parámetros del sistema y el estado de este, incluido el nivel de carga de las baterías y las posibles averías. El software de comunicación integrado no solo permite controlar el SAI y la parada en caso de avería del dispositivo; también ofrece al usuario la posibilidad de comprobar a distancia las principales funciones del grupo de continuidad mediante SNMP/Internet/adaptador de red, acceder a las funciones del grupo de continuidad mediante Internet e incluso enviar SMS al usuario en caso de eventos específicos. El slot opcional ofrece una flexibilidad en la configuración de red. Además, se encuentran disponibles la tarjeta WEB/SNMP y la interfaz relé con la capacidad de suministrar contactos aislados para las aplicaciones en cuadros industriales o paneles de alarmas remotos. El bypass automático y manual (opcional) garantiza la alimentación eléctrica continua a las cargas críticas, en caso de avería electrónica, sobrecarga, sobrecalentamiento o mantenimiento programado. Se encuentra disponible un box conmutador de bypass para el mantenimiento.

Emb	Ref.	SAI convertible con baterías			
		Potencia nominal VA	Potencia activa W	Autonomía (min.)	Peso (kg)
1	3 101 70	1000	900	10	16
1	3 101 71	2000	1800	10	29,5
1	3 101 72	3000	2700	8	30
1	3 101 73	5000	5000	5	60
1	3 101 74	6000	6000	4	60

Emb	Ref.	Armario de baterías (vacíos)	
		Descripción	
1	3 106 65	Armario de baterías para 3 101 70	
1	3 106 66	Armario de baterías para 3 101 71	
1	3 106 67	Armario de baterías para 3 101 72	
1	3 106 68	Armario de baterías para 3 101 73 - 3 101 74 - 3 101 75 - 3 101 76	
1	3 106 69	Armario de baterías para 3 101 77 - 3 101 78	

Emb	Ref.	SAI convertible - sin baterías			
		Potencia nominal VA	Potencia activa W	Autonomía (min.)	Peso (kg)
1	3 101 75	5000	5000	-	25
1	3 101 76	6000	6000	-	25
1	3 101 77	10000	10000	-	26
1	3 101 78*	10000	9000	-	28

* 3-1 version

Emb	Ref.	Armario de baterías (con baterías)	
		Descripción	
1	3 106 60	Armario de baterías para 3 101 70	
1	3 106 61	Armario de baterías para 3 101 71	
1	3 106 62	Armario de baterías para 3 101 72	
1	3 106 63	Armario de baterías para 3 101 73 - 3 101 74 - 3 101 75 - 3 101 76	
1	3 106 64	Armario de baterías para 3 101 77 - 3 101 78	

Emb	Ref.	Accesorios	
		Descripción	
1	3 109 52	Kit de bridas de soporte para rack	
1	3 109 53	Bypass manual externo para 3 101 70 - 3 101 71 - 3 101 72	
1	3 109 63	Bypass manual externo para 3 101 73 - 3 101 74 - 3 101 75 - 3 101 76 - 3 101 77	
1	3 109 59	Cargador de baterías adicional para 3 100 70	
1	3 109 61	Cargador de baterías adicional para 3 100 71 - 3 100 72	
1	3 109 54	Cargador de baterías adicional para 3 101 73 - 3 101 74 - 3 101 75 - 3 101 76 - 3 101 77 - 3 101 78	
1	3 109 69	Dry contato card	

NOTA: Los valores de autonomía en minutos son estimados y pueden variar en función de las características de la carga, de las condiciones de utilización y del entorno.

DAKER DK PLUS

SAI on-line doble conversión (rack/torre) - 1000 a 10000 VA

Características

Características generales	3 101 70	3 101 71	3 101 72	3 101 73	3 101 75	3 101 74	3 101 76	3 101 77	3 101 78
Potencia nominal (kVA)	1000	2000	3000	5000		6000		10000	10000
Potencia activa (W)	900	1800	2700	5000		6000		10000	9000
Tecnología	On Line doble conversión VFI-SS-111								
Forma de onda	Sinusoidal								
Arquitectura	convertible torre y rack 19								
Características de entrada									
Tensión de entrada	230 V								380V 3F+N
Frecuencia de entrada	50-60 Hz ±5% Auto detectable								
Range de la tensión de entrada	176V - 280V con carga máxima								305V - 485V
THD corriente de entrada	< 3%								
Factor de potencia de entrada	> 0,99								> 0,9
Características de salida									
Tensión de salida	230V ± 1%								
Frecuencia de salida (nominal)	50/60 Hz (configurable desde el panel) +/- 0,1%								
Rendimiento	hasta 90%	hasta 91%	hasta 92%	hasta 94%				hasta 90%	
Factor de cresta	3:1								
THD Tensión de salida	< 3% (con carga lineal)								
Tolerancia de tensión de salida	±1%								
Bypass automático interno	incluido								
Bypass de mantenimiento externo	opcional	opcional	opcional	opcional	opcional	opcional	opcional	opcional	-
Baterías									
Expansión de autonomía	si								
Autonomía (min.)	10	10	8	5	-	4	-	-	-
Comunicación y gestión									
Display y señalizaciones	Cuatro pulsadores y cinco Led para la monitorización en tiempo real del estado del SAI								
Puertos de comunicación	Puertos seriales RS232, USB								Puertos seriales RS232
Gestión remota	disponible								
Slot para interfaz de red	SNMP								
Protección contra retorno	SI								
Apagado de emergencia (EPO)	SI								
Características mecánicas									
Dimensiones A x L x P (mm)	440 x 88 (2U) x 405	440 x 88 (2U) x 600		440x196 (4U)x680	440x88 (2U)x680	440x196 (4U)x680	440x88 (2U)x680	440x132 (3U) x680	
Peso neto (kg)	16	29,5	30	60	25*	60	25	26	28
Dimensiones del armario de baterías A x L x P (mm)	440x196 (4U)x425	440 x 88 (2U) x 600		-	440 x 88 (2U) x 680	-	440 x 88 (2U) x 680	440 x 132 (3U) x 680	
Condiciones ambientales									
Temperatura operativa (°C)	0 ÷ 40 °C								
Grado de protección	IP21								
Humedad relativa (%)	20÷80 % no condensante								
Nivel de ruido a 1 metro (dBA)	< 50								
Disipación térmica (BTU/h)	490	654	818	982		1300		1636	
Certificaciones									
Normas	EN 62040-1, EN 62040-2, EN 62040-3								

DAKER DK PLUS

Configuraciones



	1000 VA 2 armario L 2U + 4U	2000 VA 2 armario L 2U + 2U	3000 VA 3 armario L 2U + 2U + 2U	6000 VA 2 armario L 2U + 2U	10000 VA 2 armario L 3U + 3U
versión TORRE					



	1000 VA 2 armario H 2U + 4U (294mm)	2000 VA 2 armario H 2U + 2U (196mm)	3000 VA 3 armario H 2U + 2U + 2U (294mm)	6000 VA 2 armario H 2U + 2U (196 mm)	10000 VA 2 armario H 3U + 3U (294mm)
versión RACK					

DAKER DK PLUS

Tablas de autonomías prolongadas

Modelo	Potencia	Autonomía	n.º de armarios y dimensiones A x L x P (mm)	Códigos
Daker DK Plus	1000 VA	10'	440 x 88 x 405	3 101 70
		1h 22'	440 x 88 x 405 + 440 x 196 x 425	3 101 70 + 3 106 60
		2h 44'	440 x 88 x 405 + 440 x 196 x 425 (x2)	3 101 70 + 3 106 60 (x2)
		4h 22'	440 x 88 x 405 + 440 x 196 x 425 (x3)	3 101 70 + 3 106 60 (x3)
		5h 52'	440 x 88 x 405 + 440 x 196 x 425 (x4)	3 101 70 + 3 106 60(x4)
	2000 VA	10'	440 x 88 x 600	3 101 71
		39'	440 x 88 x 600 (x2)	3 101 71 + 3 106 61
		1h 22'	440 x 88 x 600 (x3)	3 101 71 + 3 106 61 (x2)
		1h 57'	440 x 88 x 600 (x4)	3 101 71 + 3 106 61 (x3)
		2h 44'	440 x 88 x 600 (x5)	3 101 71 + 3 106 61 (x4)
	3000 VA	8'	440 x 88 x 600	3 101 72
		34'	440 x 88 x 600 (x2)	3 101 72 + 3 106 62
		1h 6'	440 x 88 x 600 (x3)	3 101 72 + 3 106 62 (x2)
		1h 33'	440 x 88 x 600 (x4)	3 101 72 + 3 106 62 (x3)
		2h 3'	440 x 88 x 600 (x5)	3 101 72 + 3 106 62 (x4)
	5000 VA	10'	440 x 88 x 680 + 440 x 88 x 680	3 101 75 + 3 10663
		29'	440 x 88 x 680 + 440 x 88 x 680 (x2)	3 101 75 + 3 106 63 (x2)
		49'	440 x 88 x 680 + 440 x 88 x 680 (x3)	3 101 75 + 3 106 63 (x3)
		1h 11'	440 x 88 x 680 + 440 x 88 x 680 (x4)	3 101 75 + 3 106 63 (x4)
	6000 VA	10'	440 x 88 x 680 + 440 x 88 x 680	3 101 76 + 3 106 63
29'		440 x 88 x 680 + 440 x 88 x 680 (x2)	3 101 76 + 3 106 63 (x2)	
49'		440 x 88 x 680 + 440 x 88 x 680 (x3)	3 101 76 + 3 106 63 (x3)	
1h 11'		440 x 88 x 680 + 440 x 88 x 680 (x4)	3 101 76 + 3 106 63 (x4)	
10000 VA	7'	440 x 132 x 680 + 440 x 132 x 680	3 101 77 + 3 106 64	
	18'	440 x 132 x 680 + 440 x 132 x 680 (x2)	3 101 77 + 3 106 64 (x2)	
	29'	440 x 132 x 680 + 440 x 132 x 680 (x3)	3 101 77 + 3 106 64 (x3)	
	42'	440 x 132 x 680 + 440 x 132 x 680 (x4)	3 101 77 + 3 106 64 (x4)	
	56'	440 x 132 x 680 + 440 x 132 x 680 (x5)	3 101 77 + 3 106 64 (x5)	
Daker DK Plus 3 - 1	10000 VA	7'	440 x 132 x 680 + 440 x 132 x 680	3 101 78 + 3 106 64
		18'	440 x 132 x 680 + 440 x 132 x 680 (x2)	3 101 78 + 3 106 64 (x2)
		29'	440 x 132 x 680 + 440 x 132 x 680 (x3)	3 101 78 + 3 106 64 (x3)
		42'	440 x 132 x 680 + 440 x 132 x 680 (x4)	3 101 78 + 3 106 64 (x4)
		56'	440 x 132 x 680 + 440 x 132 x 680 (x5)	3 101 78 + 3 106 64 (x5)

NOTA: Los valores de autonomía en minutos son estimados y pueden variar en función de las características de la carga, de las condiciones de utilización y del entorno.

KEOR S

SAI on-line doble conversión (torre) - 3000 a 10000 VA



3 101 21



3 107 41

Emb.	Ref.	SAI monofásico			
		Potencia nominal VA	Potencia activa W	Autonomía (min.)	Peso (kg)
1	3 101 21	3000	2400	10	53
1	3 101 22	3000	2400	27	75
1	3 101 23	3000	2400	50	97
1	3 101 28	6000	5400	22	106
1	3 101 31	10000	9000	10	114

Emb.	Ref.	SAI monofásico con transformador de aislamiento			
		Potencia nominal VA	Potencia activa W	Autonomía (min.)	Peso (kg)
1	3 101 25	3000	2400	10	85
1	3 101 29	6000	5400	0	100
1	3 101 35	10000	9000	0	126

Emb.	Ref.	Descripción
1	3 107 40	Armario de baterías vacío
1	3 107 41	Armario de baterías con 2x6x12 Ah
1	3 107 42	Armario de baterías con 3x6x12 Ah
1	3 107 43	Armario de baterías con 6x6x12 Ah
1	3 107 44	Armario de baterías con 20x12 Ah
1	3 107 45	Armario de baterías con 2x20x12 Ah

Emb.	Ref.	Descripción
1	3 109 61	Cargador de baterías adicional para armario de baterías (para 3 107 41 - 3 107 42 - 3 107 43)
1	3 109 54	Cargador de baterías adicional para armario de baterías (para 3 107 44 - 3 107 45)

■ SAI con baterías internas autonomía de hasta 50 min. para 3 kVA

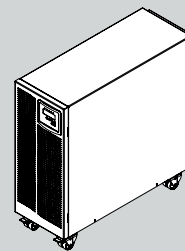

■ SAI para mayor autonomía con armario para baterías adicional

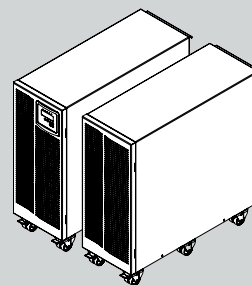

■ SAI con transformador de aislamiento integrado

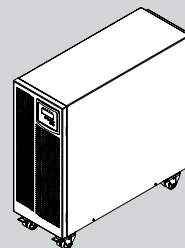

■ Panel posterior



■ Tablas de autonomías

Potencia	SAI	Armario baterías	Autonomía (min)
6000	3 101 28	3 107 44	55
6000	3 101 28	3 107 45	85
10000	3 101 31	3 107 44	27
10000	3 101 31	3 107 45	50
6000	3 101 29	3 107 45	55
6000	3 101 29	3 107 44	22
10000	3 101 35	3 107 44	10
10000	3 101 35	3 107 45	27

NOTA: Los valores de autonomía en minutos son estimados y pueden variar en función de las características de la carga, de las condiciones de utilización y del entorno.

KEOR S

SAI on-line doble conversión (torre) - 3000 a 10000 VA

Características

Características generales	KEOR S 3kVA	KEOR S 6kVA	KEOR S 10kVA
Potencia nominal (kVA)	3000	6000	10000
Potencia activa (W)	2400	5400	9000
Tecnología	On-line doble conversión		
Forma de onda	Sinusoidal		
Arquitectura	SAI convencional		
Características de entrada			
Tensión de entrada	220V-230V-240V		
Frecuencia de entrada	45-65 Hz		
Range de la tensión de entrada	160V-288V	195V-280 V	
THD de corriente de entrada	6%		
Factor de potencia de entrada	> 0,99		
Características de salida			
Tensión de salida	220V/230V/240V Ajustable en el panel frontal		
Frecuencia de salida (nominal)	50/0 Hz Ajustable en el panel frontal +/- 0,05 %		
Factor de cresta	2,5:1		
THD de tensión de salida	< 1,5 % con carga lineal < 3 % con carga no lineal		
Sobrecarga admitida	10 segundos a 125 % - 150 % 30 segundos a 106 % - 120 %	120 segundos a 100 % - 120 % 30 segundos a 121 % - 150 %	
Eficiencia en modo Eco	98%		
Bypass	-	Bypass automático y bypass de mantenimiento manual	
Baterías			
Expansión de autonomía	Sí		
Tipo de batería	VRLA - AGM		
Comunicación y gestión			
Pantalla LCD	Disponible		
Puertos de comunicación	1 puerto serie RS232, 1 puerto USB, modbus y SNMP opcional	1 puerto serie RS232, modbus y SNMP opcional	
Gestión remota	Disponible		
Características mecánicas			
Dimensiones A x L x P (mm)	716 x 275 x 776		
Dimensiones del armario para baterías A x L x P (mm)	716 x 275 x 776		
Condiciones ambientales			
Temperatura de funcionamiento (°C)	0 ÷ 40		
Humedad relativa (%)	20 ÷ 80 sin condensación		
Índice de protección	IP31		
Nivel de ruido a 1 m (dBA)	< 50		
Certificaciones			
Normas	EN 62040-1, EN 62040-2, EN 62040-3		

Accesorios de comunicación



3 109 33



3 109 31

Interfaces de red para la gestión de los SAIS, no necesitan software externo, en su interior reside un procesador de 32 bit con un sistema operativo propietario capaz de controlar continuamente el funcionamiento SAI y gestionar múltiples eventos (ausencia de red, sobrecarga, bypass, anomalía, ...) y efectuar una serie de acciones, tales como:

- Memorización de archivos de registro con fecha y hora
- Memorización del curso de los principales datos de funcionamiento con fecha y hora
- Envío de e-mail
- Ejecución de acciones programadas
- Visualización de los mensajes en ventanas emergentes, ejecución de comandos personalizados en ordenadores remotos (es necesario haber instalado el agente software RCCMD en estos ordenadores)
- Apagado y re encendido del SAI
- Envío de señales "Wake on LAN (WOL) Magic Packet"
- Soporte del protocolo SNMP y de los principales software de gestión (HP OpenView, IBM Tivoli, etc...)
- Envío de mensajes trap SNMP
- Visualización de los datos y configuración mediante navegador de Internet (Internet Explorer, Mozilla Firefox, Opera, etc...) o Telnet
- Firmware actualizable mediante el correspondiente paquete de software, que se descarga de Internet gratuitamente
- Conexión Ethernet 10/100Mbit Base-T (half-duplex y full-duplex) con función de auto-reconocimiento
- Función DHCP
- N.º 1 licencia RCCMD incluida

Disponible en las versiones interna y externa, la versión interna es alojada en un slot dedicado del SAI.
Tensión de alimentación 9 - 30 V d.c. (alimentador incluido en las versiones externas). Las versiones profesionales e industriales disponen de contactos digitales programables y puertos de comunicación adicionales RS232 / RS485.

Accesorios de comunicación

Emb.	Ref.	Software
1	3 108 79	UPS Management Software Software constituido por un conjunto de aplicaciones diseñadas para controlar continuamente el funcionamiento del SAI y garantizar la integridad de los sistemas operativos de los ordenadores alimentados por el SAI. Debe completarse con un agente para la ejecución de los mandos en ordenadores remotos (RCCMD).
1	3 108 85	RCCMD Licencia RCCMD multi OS
1	3 108 87	RCCMD Paquete n.º 10 licencias RCCMD multi OS
1	3 108 89	RCCMD Paquete n.º 50 licencias RCCMD multi OS

Emb.	Ref.	Interfaz de red
1	3 109 30	CS141 SK Interfaz de red profesional versión interna (tarjeta)
1	3 109 31	CS141B SK Interfaz de red estándar versión interna (tarjeta)
1	3 109 38	CS101 interfaz de red estándar versión interna (tarjeta)

Emb.	Ref.	Sensores
1	3 108 97	SM_T_COM Sensores de temperatura para conexión directa al COM2 de las interfaces CS141, CS141 SK y SiteSwitch 4 (solo el modelo SS4). No se utiliza con SensorManager.

Accesorios de comunicación

Ejemplos de tipos de gestión y comunicación efectuables mediante software y hardware

■ Protección local

Permite proteger un solo usuario (pc o servidor) que debe estar situado a una distancia inferior a 12 metros.

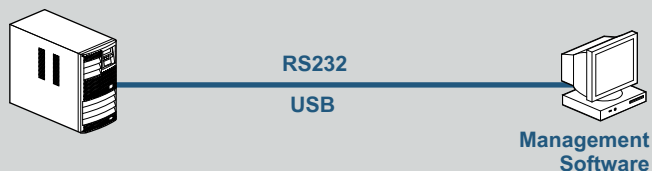

■ Protección local extendida

Permite proteger un mayor número de dispositivos (pc o server) pero todos dependientes del ordenador que controla el SAI.

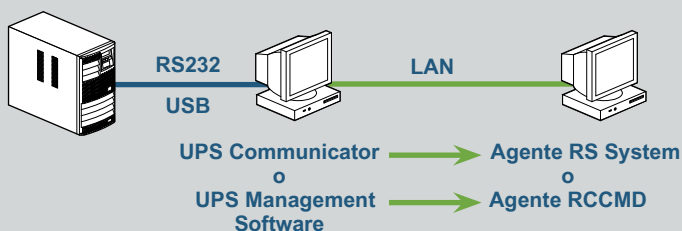

■ Protección mediante red TCP/I

Permite controlar varios dispositivos que pueden interactuar con la tarjeta de red. La gestión de todo el sistema puede ser monitorizado y controlado por cada usuario.

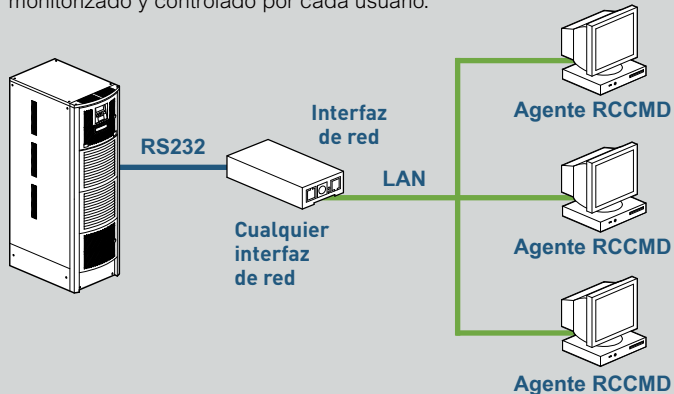



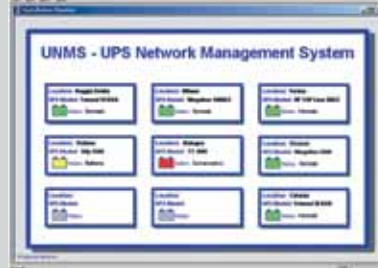

■ "UPS Communicator": software de gestión y visualización de los interfaces de red (descarga gratuita desde ups.legrand.com)

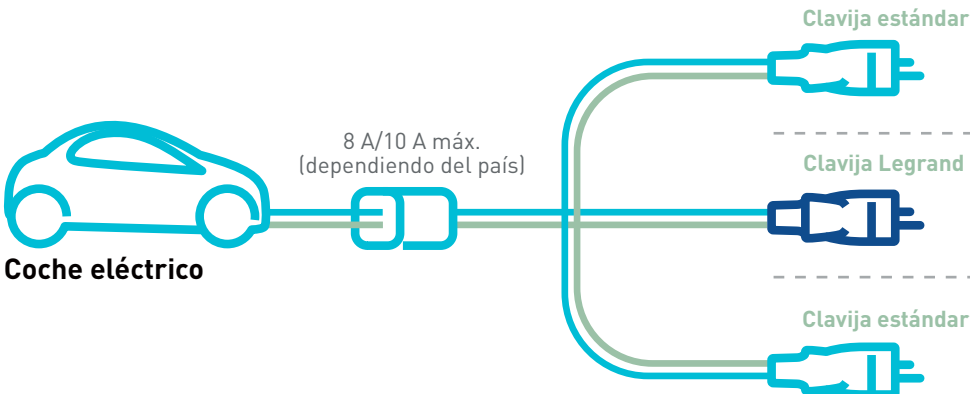

GREEN'UP 

seguridad total desde **hoy mismo**

SOLUCIONES DE CARGA GREEN'UP

MODO DE CARGA	SOLUCIONES DE RECARGA	
MODO 1		8 A/10 A máx. (dependiendo del país) Scooter, bicicleta eléctrica
MODO 2	MONOFÁSICA	 <p>8 A/10 A máx. (dependiendo del país) Coche eléctrico</p> <p>Clavija estándar Clavija Legrand Clavija estándar</p>
		 <p>16 A máx. Coche eléctrico</p> <p>Clavija Legrand</p>
MODO 3	MONOFÁSICA	 <p>Coche eléctrico</p> <p>Clavija tipo 2S</p>
	TRIFÁSICA	 <p>Coche eléctrico</p> <p>Clavija tipo 2S</p>

	RECOMENDACIONES DE LEGRAND	TIEMPO DE CARGA para 100 km*
	Toma de corriente convencional no dedicada. NO SE RECOMIENDA para vehículos eléctricos	X
Toma estándar	Clavija estándar + toma estándar dedicada Circuito de carga limitada OCASIONAL	6 h
Toma estándar	Clavija de seguridad Legrand + toma estándar dedicada Circuito de carga limitada OCASIONAL	6 h
Toma Green'up Access de Legrand	Clavija estándar + Toma Green'up Acces de Legrand Acceso dedicado seguro Circuito de carga limitada PERMITIDO	6 h
Toma Green'up Access de Legrand	Clavija Legrand + Toma Green'up Acces de Legrand Circuito dedicado y seguro, carga optimizada RECOMENDADO	3 h
Borna de carga Green'up Premium de 3,7 kW	Clavija tipo 2S Circuito dedicado y seguro, carga optimizada RECOMENDADO	3 h
Borna de carga Green'up Premium de 7,4 kW		1 h 30
Borna de carga de 11 kW		1 h
Borna de carga Green'up Premium de 22 kW		30 min

* Tiempo de carga medio para una autonomía de 100 km, en función del consumo medio de 12 kW/h por cada 100 km. Varía según el modelo de coche eléctrico

Tomas y soluciones de recarga Green'up™

para vehículos eléctricos e híbridos enchufables

	IP	IK	Modo de carga	Potencia (kW)	Número de puntos de carga	Fijación mural	Fijación sobre pie	Opciones ⁽⁴⁾		Tiempo medio de caga (en horas) según el tipo de vehículo y su batería			
								Comunicación	Lector RFID (Función con el kit de comunicación Ref. 0 590 56) communication ref. 0 590 56)	Capacidad de la batería del vehículo			
										15/16 kWh	22/24 kWh	30/32 kWh	
TOMAS MONOFÁSICAS - 230 V													
	Plástica	66	08	Modo 2 	3,7	1	0 904 72	-	-	-	5 ⁽²⁾	7 ⁽²⁾	-
	Metal	55	10	Modo 2 	3,7	1	0 778 56	-	-	-	5 ⁽²⁾	7 ⁽²⁾	-
	Metal con llave	55	10			1	0 778 57	-	-	-	5 ⁽²⁾	7 ⁽²⁾	-
BORNAS MONOFÁSICAS - 230 V													
	Plástica	44	08	Modo 3 	3,7 / 4,6	1	0 590 00	0 590 00 + 0 590 52	0 590 56	-	4	6	8
					7,4	1	0 590 01	0 590 01 + 0 590 52	0 590 56	-	2,5	3,5	4,5
	Plástica	44	08	Modo 2 y 3 	3,7 / 4,6	1	0 590 30	0 590 30 + 0 590 52	0 590 56	-	4	6	8
					7,4	1	0 590 35	0 590 35 + 0 590 52	0 590 56	-	2,5	3	4,5
	Metal	55	10	Modo 2 y 3 	3,7 / 4,6	1	0 590 41 + 0 590 53	0 590 41 + 0 590 54	0 590 56	0 590 59 + 0 590 56	4	6	8
						2	0 590 42 + 0 590 53	0 590 42 + 0 590 54	0 590 56	0 590 59 + 0 590 56	4	6	8
	55	10	Modo 2 y 3 	7,4	1	0 590 43 + 0 590 53	0 590 43 + 0 590 54	0 590 56	0 590 59 + 0 590 56	2,5	3	4,5	
					2	0 590 44 + 0 590 53	0 590 44 + 0 590 54	0 590 56	0 590 59 + 0 590 56	2,5	3	4,5	
BORNAS TRIFÁSICAS - 400 V													
	Plástica	44	08	Modo 3 	22	1	0 590 02	0 590 02 + 0 590 52	0 590 56	-	1	1	2
	Metal	55	10	Modo 2 y 3 	22	1	0 590 48 + 0 590 53	0 590 48 + 0 590 54	0 590 56	0 590 59 + 0 590 56	1	1	2
						2	0 590 49 + 0 590 53	0 590 49 + 0 590 54	0 590 56	0 590 59 + 0 590 56	1	1	2

2 : Para vehículos con cable equipado con la clavija Green'up Legrand.

tomas Green'upTM Access de 25 kWh / 8 h / 230 V - para vehículos eléctricos



0 904 72



0 778 56

Principio de instalación p. 192
Dimensiones p. 192

Utilizadas para cargar de forma segura vehículos eléctricos e híbridos recargables que admiten cables del modo 2 (compatibles con el modo 1). Conectadas al cuadro del consumidor mediante una línea exclusiva de 3 x 2,5 mm² (1 línea por toma) con protección mediante diferencial de 30 mA - tipo A + magnetotérmico de 16 A curva C.

Altura de instalación recomendada: 1,30 m del suelo.

Adecuado para uso en domicilios y lugares de trabajo.

Emb.	Ref.	Tomas de modo 1 y modo 2 - 3,2 kVA
1	0 904 72	<p>Mecanismos de alta resistencia con contactos plateados. Tomas monofásicas - conexión roscada - 230 V. Se suministran con la base (ref. cat. 0 904 78) para colgar la caja de control del cable de carga del vehículo. Para cargar 1 vehículo. Conforme a la IEC 60-884-1.</p> <p>IP 55 - IK 08 de instalación en superficie Adecuadas para instalación en domicilios particulares. Toma aislante con tapa. Suministrada completa con marco de instalación en superficie y equipada con prensaestopas ISO 20. Dimensiones (Al x An x Pr): 98 x 98 x 70 mm (excluyendo el prensaestopas).</p> <p>Toma de corriente estándar alemana.</p>
1	0 778 56	<p>IP 55 - IK 10 empotrado - toma metálica Adecuadas para instalación en domicilios particulares, garajes cerrados, aparcamientos, etc. Suministradas completas con placa y soporte. Montaje en caja simple Batibox tipo empotrada con una profundidad de 50 mm. Se puede montar en superficie con la caja de ref. 0 778 90 Dimensiones (Al x An x Pr): 110 x 110 x 13,5 mm</p> <p>Toma de corriente estándar alemana.</p>

Emb.	Ref.	IP 55 - IK 10 empotrado - toma metálica con tapa cerrada
1	0 778 57	<p>Adecuadas para instalación en domicilios particulares, garajes cerrados, aparcamientos, etc. Suministradas completas con placa y soporte. Montaje en caja simple Batibox tipo empotrada con una profundidad de 50 mm. Se puede montar en superficie con la caja de ref. cat. 0 778 90. Dimensiones (Al x An x Pr): 110 x 110 x 13,5 mm. Suministrada completa con un juego único de 2 llaves para restringir el acceso a la toma.</p> <p>Toma de corriente estándar alemana.</p>

tomas de corriente Green'up™ Access

Principio de instalación para una toma individual modo 2

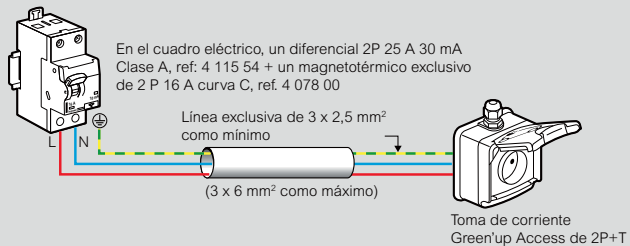

- Se puede controlar por medio de unidades de control de tipo reloj/interruptor, etc. (que se piden por separado).
- Se recomienda el uso de un dispositivo de protección contra sobretensiones.

Uso de la base ref. 0 904 78

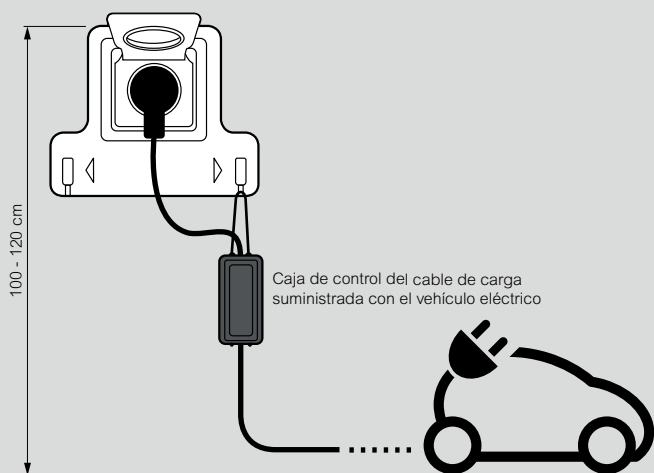

Dimensiones

Cat.No 0 904 72

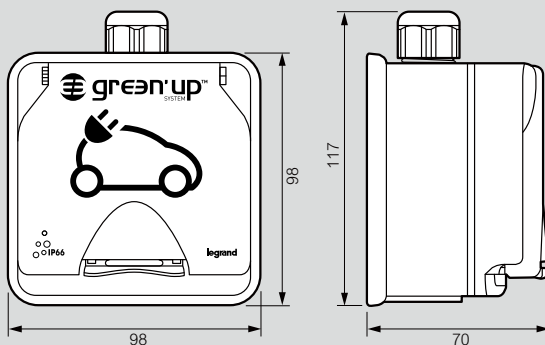

Cat.No 0 904 78

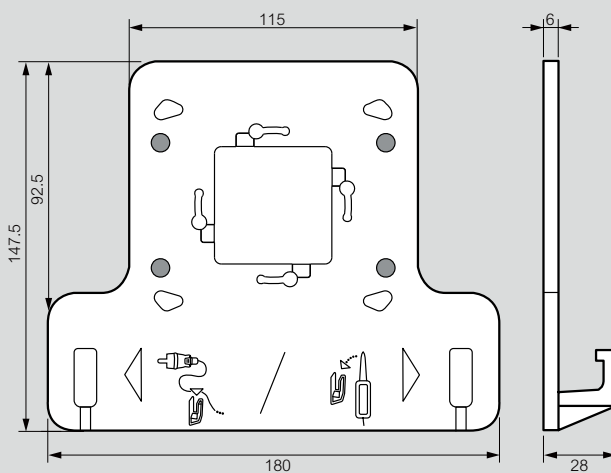

Cat.No 0 778 56

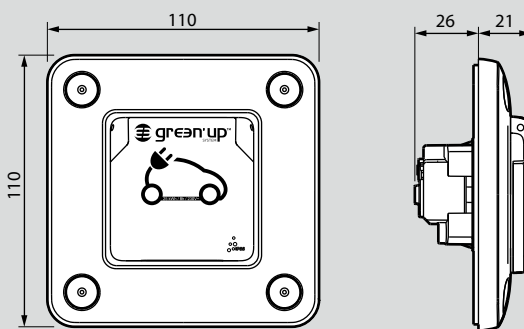

Cat.No 0 778 57

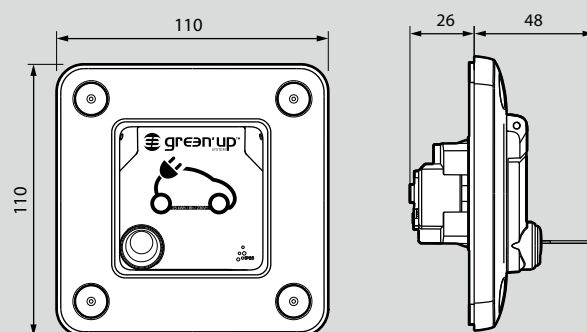

Soluciones Green'up™ premium

para recarga de vehículos eléctricos

Bornas de recarga conformes a la especificación ZE Ready (1)

Con función de ajuste de potencia



059030

059030 + 059052

059042 + 059054

059042 + 059053

Permiten recargar con total seguridad todos los vehículos eléctricos (equipados con cargadores monofásicos y trifásicos) e híbridos recargables con modo de recarga 2 o 3. Conformes a las normas IEC 61851-1 y 61851-22.

Posibilidad de ajustar la potencia sobre la borna con la adecuación de las protecciones y circuitos de alimentación. Comunicación local sin hilos por Bluetooth integrada: configuración y control de la borna por Smartphone o tableta con una aplicación compatible con IOS y Android.

Funciones disponibles: programación diaria e la recarga, visualización del estado de la borna, activación/desactivación de la borna, histórico, seguimiento de los consumos. Con almacenamiento de los datos en el cloud, actualización del programa. Comunicación sin hilos, vía IP, a distancia con el kit de comunicación ref. 0 590 56.

Equipadas con:

- Una base 2P+T con obturadores de seguridad Green'up Acces que incorpora el novedoso Green'up System, tecnología del grupo Legrand que permite disponer de la potencia máxima, garantizando una recarga segura y rápida mediante la clavija 2P+T (Bornas con recarga Modo 2(2)).

- Una base tipo 2 con obturadores de seguridad (T2S) 3P+N+T (funcionamiento en monofásico o trifásico) con hilo piloto (Modo 3) Conexión y protección a partir del cuadro eléctrico, con una línea específica y protegida (2 líneas específicas para las bornas de 2 vehículos).

Posibilidad de pilotar los horarios de recarga mediante int. horarios o interruptores (entrada contacto seco 12 Vcc)

Emb.	Ref.	Bornas monofásicas aislantes - Modo 3
1	0 590 00	IP 44 - IK 08 Borna murales, equipables con un pie referencia 059052 para fijar al suelo 3,7/4,6 kW - 16/20 A Para recarga de un vehículo 7,4 kW - 32 A Posibilidad de ajuste: - 3,7/4,6/5,7/7,4 kW - 16/20/25/32 A
1	0 590 01	Para recarga de 1 vehículo
Bornas monofásicas aislantes - Modo 2 y 3		
1	0 590 30	IP 44 - IK 08 Borna murales, equipables con un pie referencia 059052 para fijar al suelo 3,7/4,6 kW - 16/20 A Para recarga de 1 vehículo 7,4 kW - 32 A Posibilidad de ajuste: - 3,7/4,6/5,7/7,4 kW - 16/20/25/32 A
1	0 590 35	Para recarga de 1 vehículo

Emb.	Ref.	Bornas trifásica aislantes - Modo 3
1	0 590 02	IP 44 - IK 08 Borna murales, equipables con un pie referencia 059052 para fijar al suelo 22 kW - 32 A Posibilidad de ajuste: - 11/15/18/22 kW - 16/20/25/32 A Para recarga de 1 vehículo
Bornas trifásicas metálicas - Modo 2 y 3		
1	0 590 48	IP 55 - IK 10 Necesitan equiparse con: - kit de fijación mural, suministrado con una carátula metálica, ref. 059053 - Pie de fijación al suelo con carátula metálica, ref. 059054 22 kW - 32 A Posibilidad de ajuste: - 11/15/18/22 kW - 16/20/25/32 A Para recarga de 1 vehículo
1	0 590 49	Para recarga de 2 vehículos simultáneamente

Emb.	Ref.	Bornas monofásicas metálicas - Modo 2 y 3
1	0 590 41	IP 55 - IK 10 Necesitan equiparse con: - kit de fijación mural, suministrado con una carátula metálica, ref. 059053 - Pie de fijación al suelo con carátula metálica, ref. 059054 3,7/4,6 kW - 16/20 A Para recarga de 1 vehículo
1	0 590 42	Para recarga de 2 vehículos simultáneamente 7,4 kW - 32 A Posibilidad de ajuste: - 3,7/4,6/5,7/7,4 kW - 16/20/25/32 A
1	0 590 43	Para recarga de 1 vehículo
1	0 590 44	Para recarga de 2 vehículos simultáneamente

1 : Bornas de recarga conformes a la especificación ZE Ready 1,2 para los ajustes de construcción aplicables a los productos. ZE Ready es una marca de Renault
2 : Para vehículos con cable equipado con la clavija Green'up Legrand

Soluciones Green'up™ Premium

accesorios y equipamientos



0 590 52



Identificación por tarjeta RFID
0 590 59 + 0 590 56

Gestión de la infraestructura de recarga para vehículos eléctricos



Emb.	Ref.	Bornas monofásicas aislantes - Modo 3
1	0 590 52	Para bornas aislantes Pie para fijar al suelo las bornas aislantes Posibilidad de integrar las cajas Plexo ³ ref. 601994/96/98 para las protecciones
1	0 590 53	Para bornas metálicas Kit de fijación mural, suministrado con una carátula metálica.
1	0 590 54	Pie de fijación al suelo con carátula metálica Permite la integración de las protecciones sobre placas de montaje o chasis modular (dimensiones similares a un armario 600x400)
		Kit de comunicación Permite el control de las funciones integradas en las bornas y la configuración a distancia con un Smartphone o PC vía IP o Wifi
1	0 590 56	Comunicación IP Permite conectar la borna a la red IP de la instalación y hacer a la borna compatible con los protocolos: - OCPP 1.5 evolutivo 2.0 - MODBUS RS 485
1	0 590 59	Lector RFID Sistema RFID (identificación por tarjeta RFID, lector codificador RFID integrado) disponible para borna metálica asociado al kit de comunicación ref. 05956 Suministrado con una tarjeta de identificación Tarjetas suplementarias a pedir por separado tecnología Mifare formato ISO ref. 076711/12/13
10	0 767 11	Tarjeta formato ISO para lector RFID Tarjeta sin contacto Mifare 13,56 MHz. 1kb

Emb.	Ref.	Gestión de las bornas Green'up
		Gestión a distancia de la carga de un parque de vehículos eléctricos en modo 2 y 3 a partir de un PC, tableta o Smartphone. A partir de la medida de la corriente disponible en una instalación, se adapta la carga entre las bornas Green'up Premium en función de los parámetros definidos por el cliente (corriente máxima disponible, prioridad entre los vehículos, energía disponible en cada vehículo...)
1	4 149 47	Energía Servidores Web para configurar, probar, gestionar y visualizar en un navegador web Permiten consultar a distancia en un navegador web a partir de varios PC, Smartphone, pantallas web, tabletas digitales, etc. los valores recopilados en los equipos de protección (DX3, bloques diferenciales adaptables con medición, DPX3 y DMX3), equipos de medición y de supervisión (EMDX3 y EMS CX3)
1	4 149 48	y bornas de recarga para vehículo eléctrico Para 10 direcciones MODBUS o 10 contadores de impulsos
1	4 149 49	Para 32 direcciones MODBUS o 32 contadores de impulsos Para 255 direcciones MODBUS o 255 contadores de impulsos

Bornas Green'up™ Premium

para recarga de vehículos eléctricos

Principio de instalación

Atención: prevea duplicar el cableado para una hora de recarga para 2 vehículos. Se recomienda instalar un limitador de sobretensiones transitorias.

Bornas monofásicas - Modo 3

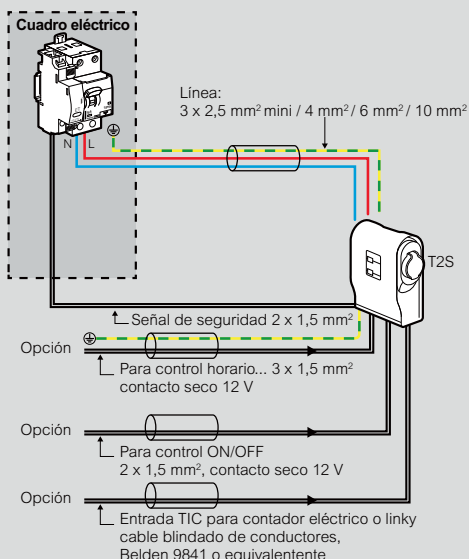

Bornas monofásicas - Modo 2 y 3

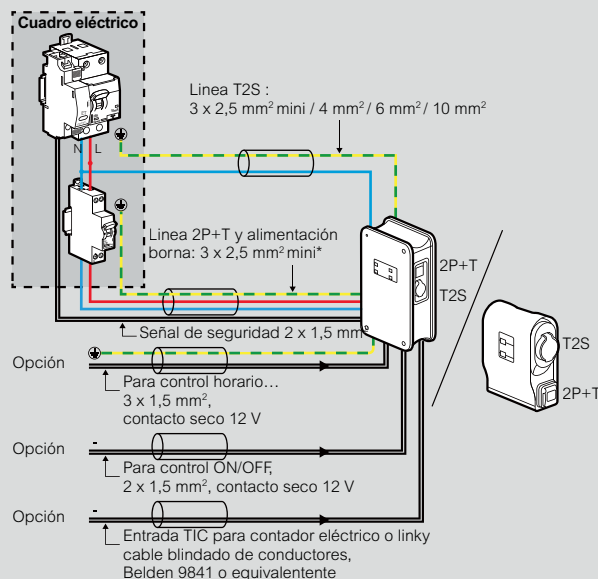

Ref.	0 590 00		0 590 01	
	3,7	4,6	5,8	7,4
Ajuste de potencia (kW)	3,7	4,6	5,8	7,4
Intensidad de la borna (A)	16	20	25	32
Intensidad de la línea T2S	20 A curva C	25 A curva C	32 A curva C	40 A curva C
Diferencial	30 mA Tipo A*	30 mA Tipo A*	30 mA Tipo A*	30 mA Tipo A*
Magnetotérmico + Diferencial línea T2S	4 078 01 + 4 115 54	4 078 02 + 4 115 54	4 078 03 + 4 115 55	4 078 04 + 4 115 55
Sección línea T2S (mm² mínimo)	2,5	4	6	10
Bobina de emisión / señal de seguridad	4 062 76	4 062 76	4 062 76	4 062 76

* Salvo bornas reguladas a 16 A / 3,7 kW

Ref.	0 590 30/41/42		0 590 35/43/44	
	3,7	4,6	5,8	7,4
Ajuste de potencia (kW)	3,7	4,6	5,8	7,4
Intensidad de la borna (A)	16	20	25	32
Intensidad de la línea T2S	20 A curva C	25 A curva C	32 A curva C	40 A curva C
Diferencial	30 mA Tipo A*	30 mA Tipo A*	30 mA Tipo A*	30 mA Tipo A*
Magnetotérmico + Diferencial línea T2S	4 078 01 + 4 115 54	4 078 02 + 4 115 54	4 078 03 + 4 115 55	4 078 04 + 4 115 55
Sección línea T2S (mm² mínimo)	2,5	4	6	10
Protección de la línea 2P+T (A)	Sin línea 2P+T	16 A curva C	16 A curva C	16 A curva C
Automático protección línea 2P+T	Sin línea 2P+T	4 078 00 (6000/10 kA)	4 078 00 (6000/10 kA)	4 078 00 (6000/10 kA)
Sección línea 2P+T (mm² mínimo)	Sin línea 2P+T	2,5	2,5	2,5
Bobina de emisión / señal de seguridad	4 062 76	4 062 76	4 062 76	4 062 76

*: Recomendable tipo B

Bornas trifásicas

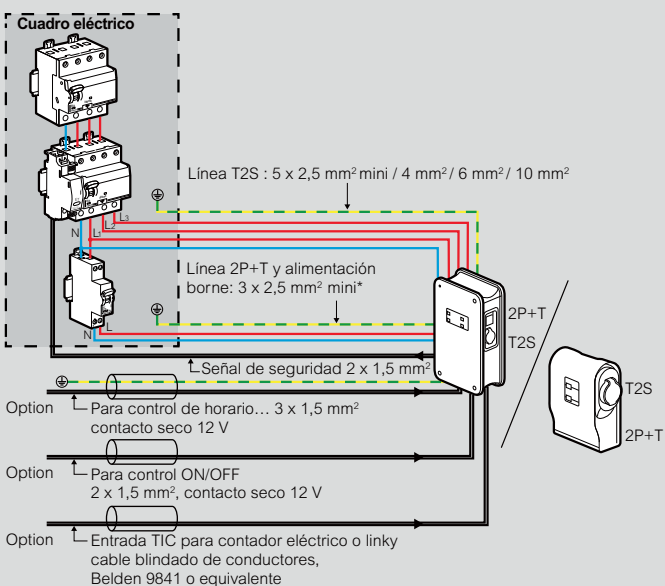

Ref.	0 590 02/48/49			
	11	15	18	22
Ajuste de potencia (kW)	11	15	18	22
Intensidad de la borna (A)	16	20	25	32
Intensidad de la línea T2S	20 A curva C	25 A curva C	32 A curva C	40 A curva C
Diferencial	30 mA Tipo A*	30 mA Tipo A*	30 mA Tipo A*	30 mA Tipo A*
Interruptor diferencial	4 116 74	4 116 74	4 116 75	4 116 75
Automático protección línea T2S	4 079 29 (6000/10 kA)	4 079 30 (6000/10 kA)	4 079 31 (6000/10 kA)	4 079 32 (6000/10 kA)
Sección línea T2S (mm² mínimo)	2,5	4	6	10
Protección de la línea 2P+T (A)	16 A curva C	16 A curva C	16 A curva C	16 A curva C
Automático protección línea 2P+T	4 078 00	4 078 00	4 078 00	4 078 00
Sección línea 2P+T (mm² mínimo)	2,5	2,5	2,5	2,5
Bobina de emisión / señal de seguridad	4 062 76	4 062 76	4 062 76	4 062 76

*: Recomendable tipo B

* Salvo 0 590 02

■ Tiempo de carga estimado para los vehículos más vendidos en enero de 2019

Fabricante	Modelo	A partir de (año)	Paquete de batería (KWH)	Modo 2 Green'Up Access	3,7/4,6 KW	7 KW	22 KW CA	Tiempo de carga estimado con la borna de carga Legrand ⁽¹⁾
Audi	e-tron Quattro	2018	95	X	X	X	X (11kW)	9h
BMW	i3	2013	22	X	X	X	X (11kW)	2h
BMW	i3	2016	33	X	X	X	X (11kW)	3h
BMW	i3 S	2018	42	X	X	X	Opcional (11kW)	4h
Citroen	C-Zero	2010	16	Green'up	X			6h
Citroen	E Méhari	2016	30	X	X			8h
Citroen	Berlingo	2013	22	Green'up	X	Opcional		4h
DS	DS3 Crossback	2019	50	Green'up	X	X	X (11kW)	5h
Hyundai	Ioniq Electric	2016	28	X	X			7h
Hyundai	Kona EV	2018	39/60	X	X	X		6/10h (dependiendo de la versión)
Jaguar	e-Pace	2018	90	X	X	X		14
KIA	e-Niro	2019	39/64	X	X	X		6/10h (dependiendo de la versión)
KIA	Soul EV	2015	27	X	X	X		4h
Mercedes	Clase B Electric Drive	2015	28	X	X	X	X (11kW)	3h
Mitsubishi	i-Miev	2010	16	X	X			6h
Nissan	Leaf	2011	24	X	X	X 2014		4h
Nissan	Leaf	2015	30	X	x	x		6h
Nissan	Leaf V2	2018	40	X	x	x		8h
Nissan	e-NV200	2014	24	X	X	Opcional		4h
Opel	e-Corsa	2020	50	X	X	X	X (11kW)	5h
Peugeot	e-208	2019	50	Green'up	X	X	X (11kW)	5h
Peugeot	e-2008	2019	50	Green'up	X	X	X (11kW)	5h
Peugeot	Ion	2010	16	Green'up	X			6h
Peugeot	Partner	2013	22	Green'up	X	Opcional		4h
Porsche	Taycan	2020	90	X	X	X	X	5h
Renault	ZOE	2012	22	Green'up	X	X	X	1,5h
Renault	ZOE	2017	41	Green'up	X	X	X	2,5h
Renault	ZOE 2	2019	52	Green'up	X	X	X	3h
Renault	Kangoo ZE	2011	22	Green'up	X			7h
Renault	Kangoo ZE	2017	33	Green'up	X	X		6h
Smart	Fortwo	2011	18	X	X	Opcional	Opcional	4h
Smart	Forfour	2014	18	X	X	Opcional	Opcional	4h
Tesla	Model 3	2019	de 60 a 75	X	X	X	X (11kW)	6/8h (dependiendo de la versión)
Tesla	Model S	2012	de 60 a 100	X	X	X	X (11kW)	6/10h (dependiendo de la versión)
Tesla	Model X	2016	de 60 a 100	X	X	X	X (11kW)	6/10h (dependiendo de la versión)
Volkswagen	e-Golf	2015	24	X	X	X		4h
Volkswagen	e-Up	2014	18	X	X			6h
Volkswagen	ID 3	2020	de 45 a 77	X	X	X	X (11kW)	5/8h (dependiendo de la versión)

1: El tiempo estimado para la carga completa depende de la capacidad de la batería en la borna de carga más rápida

Bornas de carga que cumplen con las especificaciones ZE Ready 1.2 y EV Ready 1.4F para las normas de construcción aplicables a estos productos. ZE Ready y EV Ready son marcas registradas de Renault.

■ Dimensiones y montaje para las bornas de carga de plástico (mm)

Bornas de carga para montaje en pared

Ref. 0 590 00/01/02/30/35

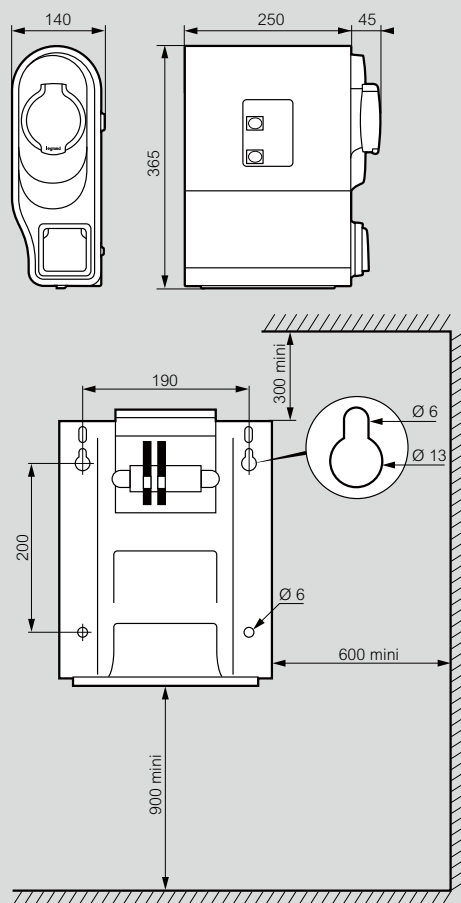

Bornas de carga de pie

Ref. 0 590 00/01/02/30/35 + 0 590 52

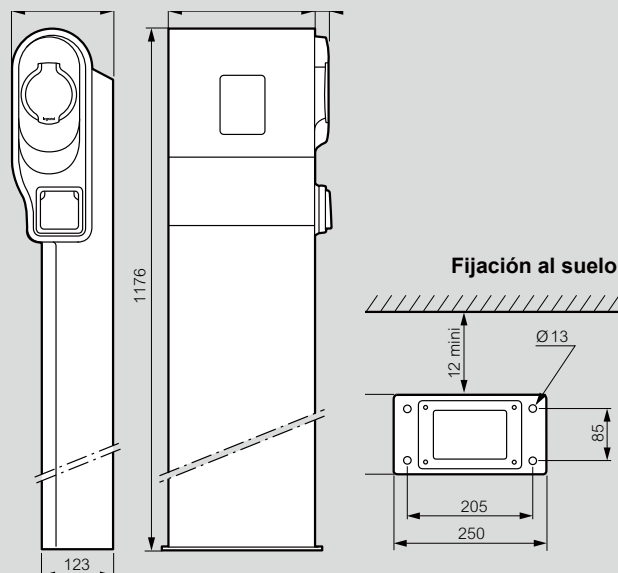

Soluciones Green'up™ Premium

para recarga de vehículos eléctricos (continuación)

Dimensiones y montaje para las bornas de carga metálicas

Bornas de carga para montaje en pared con cubierta frontal

Ref. 0 590 41/42/43/44/48/49 + 0 590 53

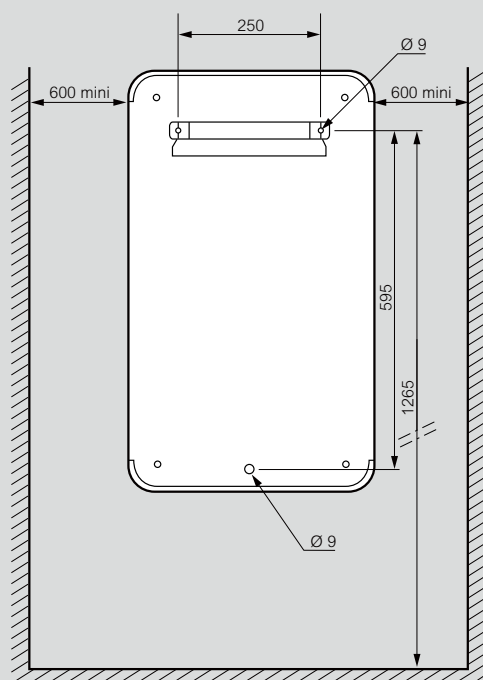
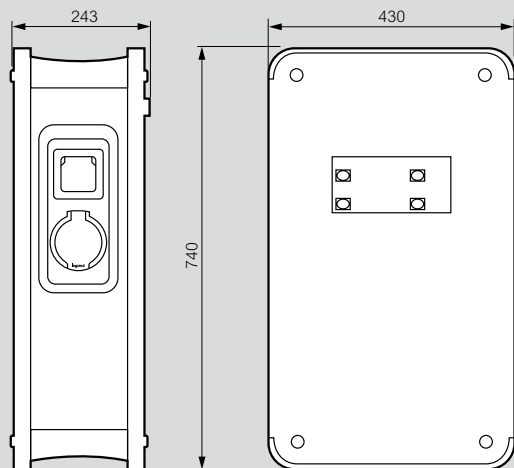

Bornas de carga de pie con cubierta frontal

Ref. 0 590 41/42/43/44/48/49 + 0 590 54

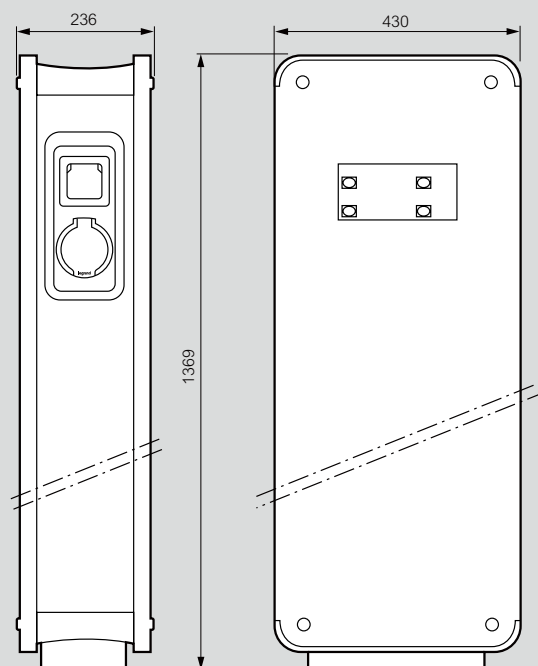

Fijación al suelo

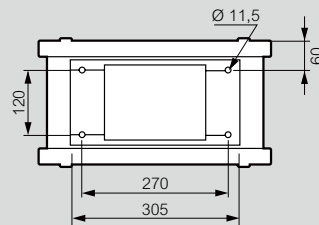



ENVOLVENTES DE DISTRIBUCIÓN, REPARTICIÓN Y CANALIZACIÓN ELÉCTRICA PREFABRICADA

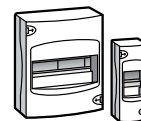

Pág. 200
Cubrebornas precintables y Ekinoxe

Cajas modulares

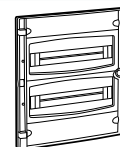

Pág. 210
Practibox³

Cajas XL³ S 160 y XL³ 160

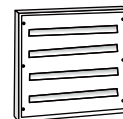

Pág. 215
Cajas de distribución metálicas XL³ S 160

Cajas y armarios de distribución XL³ 400



Pág. 224
Tabla de selección

Cajas y armarios de distribución XL³ 800



Pág. 234
Tabla de selección

Armarios de distribución XL³ 4000 y 6300



Pág. 246
Tablas de selección

Sistemas de repartición

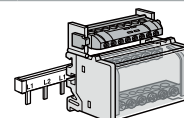

Pág. 266
Peines y repartidores modulares

Canalización eléctrica prefabricada

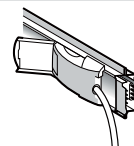

Pág. 302
LB Plus

NOVEDADES 2020



Cajas modulares Practibox³
(pág. 210)



Cajas modulares Practibox S
(pág. 206)

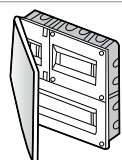

Pág. 201
Cajas de abonado



Pág. 202
Tabla de selección



Pág. 204
Nedbox

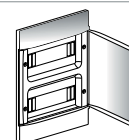

Pág. 206
Practibox S



Pág. 211
XL³ 125



Pág. 213
Plexo³



Pág. 217
Equipamientos y accesorios XL³ S 160

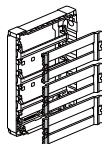

Pág. 219
Cajas de superficie XL³ 160



Pág. 220
Puertas y equipamientos XL³ 160

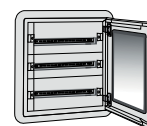

Pág. 221
Cajas de empotrar XL³ 160

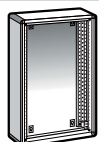

Pág. 226
Cajas, armarios y celdas XL³ 400

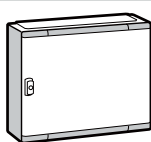

Pág. 227
Cajas IP 55 XL³ 400

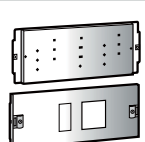

Pág. 229
Equipamiento y accesorios XL³ 400



Pág. 231
Características

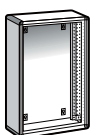

Pág. 236
Cajas y armarios de distribución XL³ 800

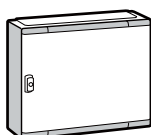

Pág. 239
Armarios de distribución IP 55 XL³ 800

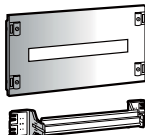

Pág. 240
Equipamiento y accesorios XL³ 800



Pág. 245
Características



Pág. 250
Armarios de distribución y celdas laterales XL³ 4000 y 6300



Pág. 252
Tabla de composición

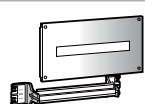

Pág. 253
Equipamiento y accesorios XL³ 4000 y 6300

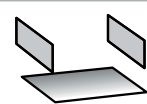

Pág. 261
Formas 2a, 3a, 2b, 3b, 4a, 4b



Pág. 284
Repartición estándar

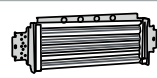

Pág. 287
Repartición optimizada

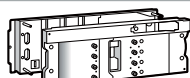

Pág. 295
Repartición IS (Increased safety)

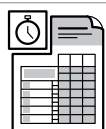

Pág. 305
Dimensiones LB Plus

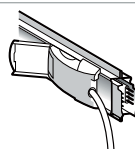

Pág. 310
LB Plus Data



Pág. 312
Dimensiones LB Plus Data



Cajas de distribución metálicas XL³ S 160 (pág. 215)

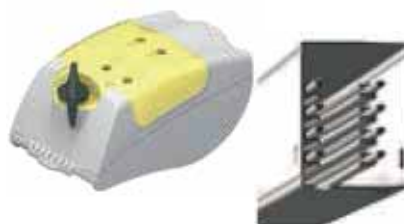

Canalización eléctrica prefabricada LB PLUS DATA (pág. 310)

cubrebornas precintables



6 070 97

6 070 98

Emb.	Ref.	Cubrebornas
10	6 070 97	Color blanco RAL 9003. Material aislante. Para el precintado de los ICP-M en el interior de las cajas modulares y de los armarios XL. Capacidad en módulos de 17,5 mm. 2 módulos.
10	6 070 98	4 módulos.

Ekinox

cubrebornas de superficie aislantes de 1 a 6 módulos



0 013 01

0 013 04

Emb.	Ref.	IP 30- IK 05
		Cajas Conforme a la norma IEC 60439-3. Color blanco RAL 9010. Autoextinguible 650 °C.
		Capacidad en módulos de 17,5
		Dimensiones (mm) Alto × Ancho × Prof.
1	0 013 56	2
1	0 013 57	4
1	0 013 58	6
		140 × 52 × 68
		140 × 87 × 68
		140 × 130 × 68
		Cajas Clase II. Conforme a la norma IEC 60439-3. Color blanco RAL 9010. Autoextinguible 850 °C. Precintables. El modelo de 6 módulos se suministra con bornas de tierra.
		Capacidad en módulos de 17,5
		Dimensiones (mm) Alto × Ancho × Prof.
10	0 013 01	1 fila de 1 módulos
10	0 013 02	1 fila de 2 módulos
10	0 013 04	1 fila de 4 módulos
5	0 013 06	1 fila de 6 módulos
		140 × 30 × 72
		140 × 50 × 72
		160 × 90 × 74
		160 × 128 × 74
		Accesorios Obturador blanco 5 módulos.
20	0 016 60	

Cotas

Cubrebornas de superficie de 1 a 6 módulos

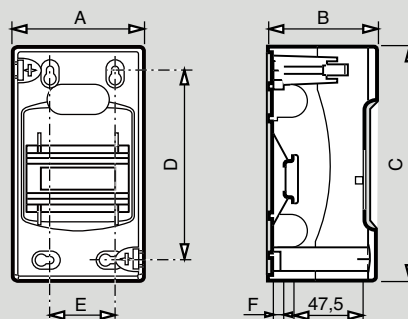

Ref. 0 013 01/02/04/06

Ref.	A	B	C	D	E	F
0 013 01	30	72	140	120	10	7
0 013 02	50	72	140	115	25	7
0 013 04	90	74	160	130	45	7
0 013 06	128	74	160	125	80	7

cajas de abonado

aislantes con alojamiento para ICP precintable



4 015 27



4 014 27

IP30 IK07 sin puerta.
IP40 IK08 con puerta.
Clase II.
Caja ICP según norma UNE 20 1003.
Color blanco RAL 9003.
Autoextinguible. Resistencia al hilo incandescente 650 °C.

Emb.	Ref.	De empotrar
1	4 015 17	Con puerta lisa ICP32+ 14 módulos. 1 fila.
1	4 015 27	ICP32+ 22 módulos. 2 filas.
1	4 015 67	ICP40+ 28 módulos. 2 filas.
1	4 015 77	ICP40+ 44 módulos. 3 filas.

Emb.	Ref.	De superficie
1	4 014 27	Con puerta lisa ICP32+ 22 módulos. 2 filas.
1	4 014 77	ICP40+ 44 módulos. 3 filas.

cajas de abonado

cotas

Cotas

Referencia	A	B	C
4 015 06	195	120	62
4 015 09	270	135	62
4 015 17	195	394	62
4 015 27	375	304	62
4 015 67	270	425	62
4 015 77	455	405	70
4 014 27	375	304	70
4 014 77	405	455	70



tabla de selección de cajas modulares

Cajas de empotrar

Nº Módulos	Nedbox	Practibox S	Practibox ³	XL ³ S 160	XL ³ 160
	12 mód./fila - IP 30	4 mód./ fila, 8mód./ fila, 12mód./fila, 18mód./ fila, 22mód./ fila - IP40	8mód./fila, 12mód./fila, 18mód./ fila - IP40	24 mód./fila, 36mód./ fila - IP40	24 mód./fila - IP40
	A.- Caja con puerta lisa (tabiques prefabricados). B.- Caja con puerta transparente (tabiques prefabricados). C.- Caja con puerta metálica (tabiques prefabricados)	A.- Caja con puerta lisa (tabiques convencionales). B.- Caja con puerta transparente (tabiques convencionales). C.- Caja con puerta lisa (tabiques prefabricados). D.- Caja con puerta transparente (tabiques prefabricados).	A.- Caja con puerta lisa (tabiques prefabricados). B.- Caja con puerta transparente (tabiques prefabricados).	A.- Caja con puerta lisa. B.- Caja con puerta transparente.	A.- Caja con puerta lisa. B.- Caja con puerta transparente.
1					
2					
4		A.- 1 340 44 B.- 1 340 54 C.- 1 340 64 D.- 1 340 74			
6					
8		A.-1 340 48 B.-1 340 58 C.-1 340 68 D.-1 340 78	A.- 4 017 11 B.- 4 017 01		
12	A.- 0 015 11 B.- 0 015 21 C.- 0 015 31	A.- 1 350 41 B.- 1 350 51 C.- 1 350 61 D.- 1 350 71	A.- 4 017 12 B.- 4 017 02		
18		A.- 1 370 46 B.- 1 370 56 C.- 1 370 66 D.- 1 370 76	A.- 4 017 16 B.- 4 017 06		
22		A.- 1 370 45 B.- 1 370 55 C.- 1 370 65 D.- 1 370 75			
24	A.- 0 015 12 B.- 0 015 22 C.- 0 015 32	A.- 1 350 42 B.- 1 350 52 C.- 1 350 62 D.- 1 350 72	A.- 4 017 13 B.- 4 017 03		
36	A.- 0 015 13 B.- 0 015 23 C.- 0 015 33	A.- 1 350 43 B.- 1 350 53 C.- 1 350 63 D.- 1 350 73	A.- 4 017 17 B.- 4 017 07 A.- 4 017 14 B.- 4 017 04		
48	A.- 0 015 14 B.- 0 015 24 C.- 0 015 34	A.- 1 350 44 B.- 1 350 54 C.- 1 350 64 D.- 1 350 74		A.- 3 372 22 + 3 372 52 B.- 3 372 22 + 3 372 72	
54		A.- 1 370 48 B.- 1 370 58 C.- 1 370 68 D.- 1 370 78	A.- 4 017 18 B.- 4 017 08		
72		A.- 1 370 49 B.- 1 370 59 C.- 1 370 69 D.- 1 370 79	A.- 4 017 19 B.- 4 017 09	A.- 3 372 23 + 3 372 53 B.- 3 372 23 + 3 372 73	A.- 0 200 13 + 0 202 73 B.- 0 200 13 + 0 202 83
96				A.- 3 372 24 + 3 372 54 B.- 3 372 24 + 3 372 74	A.- 0 200 14 + 0 202 74 B.- 0 200 14 + 0 202 84
120				A.- 3 372 25 + 3 372 55 B.- 3 372 25 + 3 372 75	A.- 0 200 15 + 0 202 75 B.- 0 200 15 + 0 202 85
144				A.- 3 372 34 + 3 372 64 B.- 3 372 34 + 3 372 84 A.- 3 372 26 + 3 372 56 B.- 3 372 26 + 3 372 76	A.- 0 200 16 + 0 202 76 B.- 0 200 16 + 0 202 86
168				A.- 3 372 27 + 3 372 57 B.- 3 372 27 + 3 372 77	
180				A.- 3 372 35 + 3 372 65 B.- 3 372 35 + 3 372 85	
192				A.- 3 372 28 + 3 372 58 B.- 3 372 28 + 3 372 78	
216				A.- 3 372 36 + 3 372 66 B.- 3 372 36 + 3 372 86	
252				A.- 3 372 37 + 3 372 67 B.- 3 372 37 + 3 372 87	
288				A.- 3 372 38 + 3 372 68 B.- 3 372 38 + 3 372 88	

1 fila

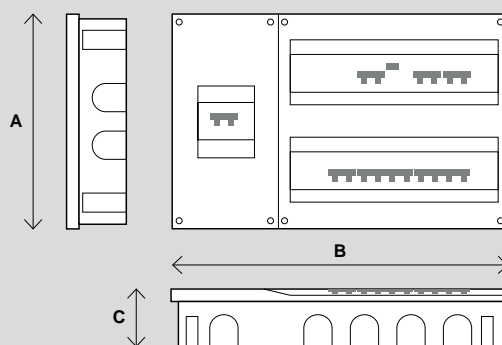
2 filas

3 filas

4 filas

Cajas de superficie

No Módulos	Nedbox	Practibox S	XL ³ 125	XL ³ S 160	XL ³ 160	Plexo ³	
	12 mód./fila - IP40	4 mód./ fila, 8mód./ fila, 12mód./fila, 18mód./ fila, 22mód./ fila - IP40	18 mód./fila - IP40	24 mód./fila - 36 mód./fila - IP40	24 mód./fila - IP 40/43	2 mód./ fila, 4 mód./ fila, 6 mód./ fila, 8 mód./ fila, 12 mód./ fila, 18 mód./ fila - IP 65	
	A.- Caja con puerta lisa. B.- Caja con puerta transparente. C.- Caja con puerta metálica.	A.- Caja con puerta lisa. B.- Caja con puerta transparente.	A.- Caja con puerta lisa. B.- Caja con puerta transparente.	A.- Caja con puerta lisa. B.- Caja con puerta transparente.	Clase II A.- Caja con puerta lisa. B.- Caja con puerta transparente.	Metálico A.- Caja con puerta lisa. B.- Caja con puerta transparente.	Caja con puerta transparente.
1							
2						6 019 32	
4		A.- 1 341 24 B.- 1 341 34				6 019 94	
6						6 019 96	
8	A.- 6 012 40 + 6 012 05 B.- 6 012 40 + 6 012 15	A.- 1 341 28 B.- 1 341 38				6 019 98	
12	A.- 6 012 41 + 6 012 06 B.- 6 012 41 + 6 012 16 C.- 6 012 41 + 6 012 26	A.- 1 351 21 B.- 1 351 31				6 018 31	
18		A.- 1 371 26 B.- 1 371 36	A.- 4 016 66 + 4018 61 B.- 4 016 66 + 4018 71			6 018 35	
22		A.- 1 371 25 B.- 1 371 35					
24	A.- 6 012 42 + 6 012 07 B.- 6 012 42 + 6 012 17 C.- 6 012 42 + 6 012 27	A.- 1 351 22 B.- 1 351 32				6 018 32	
36	A.- 6 012 43 + 6 012 08 B.- 6 012 43 + 6 012 18 C.- 6 012 43 + 6 012 28	A.- 1 371 27 B.- 1 371 37	A.- 4 016 67 + 4018 62 B.- 4 016 67 + 4018 72			6 018 33 6018 36	
48	A.- 6 012 44 + 6 012 09 B.- 6 012 44 + 6 012 19 C.- 6 012 44 + 6 012 29	A.- 1 351 24 B.- 1 351 34		A.- 3 372 02 + 3 372 52 B.- 3 372 02 + 3 372 72	A.- 0 200 52 + 0 202 72 B.- 0 200 52 + 0 202 82	A.- 0 200 02 + 0 202 72 B.- 0 200 02 + 0 202 82	
54		A.- 1 371 28 B.- 1 371 38	A.- 4 016 68 + 4018 63 B.- 4 016 68 + 4018 73			6 018 37	
72		A.- 1 371 29 B.- 1 371 39	A.- 4 016 69 + 4018 64 B.- 4 016 69 + 4018 74	A.- 3 372 03 + 3 372 53 B.- 3 372 03 + 3 372 73	A.- 0 200 53 + 0 202 73 B.- 0 200 53 + 0 202 83	A.- 0 200 03 + 0 202 73 B.- 0 200 03 + 0 202 83	
96				A.- 3 372 04 + 3 372 54 B.- 3 372 04 + 3 372 74	A.- 0 200 54 + 0 202 74 B.- 0 200 54 + 0 202 84	A.- 0 200 04 + 0 202 74 B.- 0 200 04 + 0 202 84	
120				A.- 3 372 05 + 3 372 55 B.- 3 372 05 + 3 372 75	A.- 0 200 55 + 0 202 75 B.- 0 200 55 + 0 202 85	A.- 0 200 05 + 0 202 75 B.- 0 200 05 + 0 202 85	
144				A.- 3 372 14 + 3 372 64 B.- 3 372 14 + 3 372 84 A.- 3 372 06 + 3 372 56 B.- 3 372 06 + 3 372 76	A.- 0 200 56 + 0 202 76 B.- 0 200 56 + 0 202 86	A.- 0 200 06 + 0 202 76 B.- 0 200 06 + 0 202 86	
168				A.- 3 372 07 + 3 372 57 B.- 3 372 07 + 3 372 77			
180				A.- 3 372 15 + 3 372 65 B.- 3 372 15 + 3 372 85			
192				A.- 3 372 08 + 3 372 58 B.- 3 372 08 + 3 372 78			
216				A.- 3 372 16 + 3 372 66 B.- 3 372 16 + 3 372 86			
252				A.- 3 372 17 + 3 372 67 B.- 3 372 17 + 3 372 87			
288				A.- 3 372 18 + 3 372 68 B.- 3 372 18 + 3 372 88			

5 filas

6 filas

7 filas

8 filas

Nedbox

cajas modulares de empotrar para tabiques prefabricados de 12 a 48 módulos



0 015 22

0 015 32

Autoextinguibles: resistencia al hilo incandescente 750°, conforme a las reglamentaciones para instalación en locales de pública concurrencia. Según norma EN 60695-2-11. Clase II - IP 30 - IK 05. Conforme a la norma UNE 61439-3.

Emb. Ref. Cajas empotradas

Para tabiques prefabricados tipo pladur® o de ladrillo 12 módulos por fila (+ 2 recortables). Equipados de puertas reversibles con empuñaduras que admiten una cerradura con llave ref. 0 014 91. Chasis extraíble. Enlazables en horizontal y/o vertical. Suministrados con juego de bornas de conexión automática IP 2X para conductores de protección (1 juego de bornas para cajas 1 y 2 filas y 2 juegos de bornas por cajas 3 y 4 filas y patas de fijación para tabiques prefabricados y obturadores separables por módulo y medio módulo. Distancia entre perfiles 125 mm.

Con puertas aislantes RAL 9010

	N.º de filas	N.º de módulos	Dimensiones de empotrar (mm)	
			Alto. × Ancho × Prof.	
1	0 015 11	1	12 + 2	305 × 330 × 86
1	0 015 12	2	24 + 4	430 × 330 × 86
1	0 015 13	3	36 + 6	555 × 330 × 86
1	0 015 14	4	48 + 8	680 × 330 × 86

Con puertas transparentes

1	0 015 21	1	12 + 2	305 × 330 × 86
1	0 015 22	2	24 + 4	430 × 330 × 86
1	0 015 23	3	36 + 6	555 × 330 × 86
1	0 015 24	4	48 + 8	680 × 330 × 86

Con marcos y puertas metálicos RAL 9010

1	0 015 31	1	12 + 2	305 × 330 × 86
1	0 015 32	2	24 + 4	430 × 330 × 86
1	0 015 33	3	36 + 6	555 × 330 × 86
1	0 015 34	4	48 + 8	680 × 330 × 86

Accesorios

1	0 014 90	Conjunto de fijación en tabiques prefabricados tipo pladur 4 garras + collarines. Sujetacables.
1	0 014 91	Cerradura con llave n.º 850.

Nedbox

dimensiones

Composición

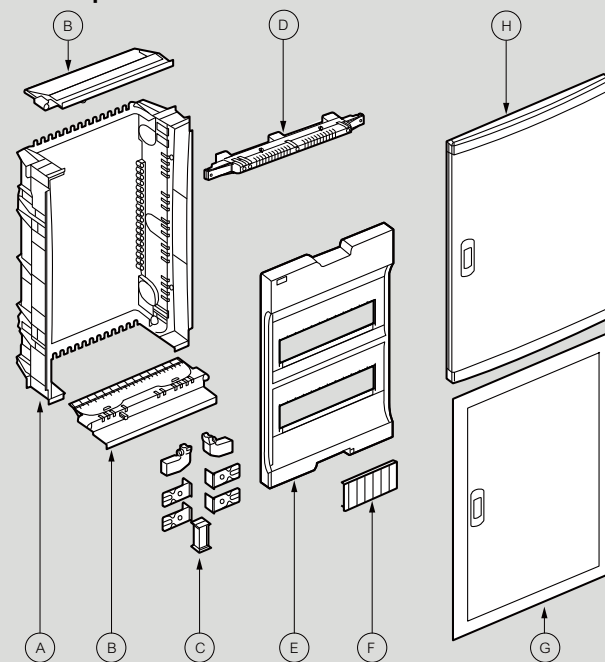

- A: Caja de empotrar
- B: Placa pasa cables
- C: Garras de fijación tabiques prefabricados
- D: Juegos de bornas automáticas ± IP 2X
- E: Placa cubreborna
- F: obturadores
- G: Marco y puerta metálico extra plano 6 mm
- H: Marco puerta aislante 12/19 mm

Dimensiones

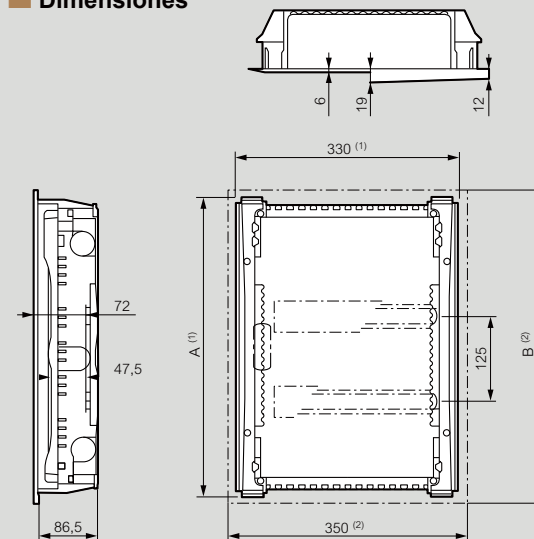

	1 × 12	2 × 12	3 × 12	4 × 12
A	305	430	555	680
B	335	460	585	710

Capacidad de las bornas de tierra

N.º de filas	Bornas	Bornas automáticas
	6 - 25 mm ²	1,5 - 4 mm ²
1	3	12
2	4	24
3	7	36
4	8	48

Nedbox

cajas modulares de superficie de 8 a 48 módulos



6 012 44

6 012 09

6 012 15

IP 40 - IK 07 con puerta.
 IP 30 - IK 05 sin puerta.
 Clase II - Blanco RAL 9010.
 Conforme a la norma IEC 61439-3.
 Autoextinguible 650 °C.
 Puede ser equipado con puerta reversible de metal o plástico.
 Chasis extraíble para facilitar el cableado.
 Cierre rápido de puerta por presión en cajas de 2, 3 y 4 filas.

Emb.	Ref.	Cajas de distribución
		Con cubierta de rápida fijación sin necesidad de tornillos
1	6 012 40	1 fila de 8 módulos.
1	6 012 41	1 fila de 12 + 1 módulo.
1	6 012 42	2 filas de 12 + 1 módulo.
1	6 012 43	3 filas de 12 + 1 módulo.
1	6 012 44	4 filas de 12 + 1 módulo.

Puertas		
Blanco Puertas lisas		
1	6 012 05	Para ref. 6 012 40.
1	6 012 06	Para ref. 6 012 41.
1	6 012 07	Para ref. 6 012 42.
1	6 012 08	Para ref. 6 012 43.
1	6 012 09	Para ref. 6 012 44.
Azul Puertas transparentes		
1	6 012 15	Para ref. 6 012 40.
1	6 012 16	Para ref. 6 012 41.
1	6 012 17	Para ref. 6 012 42.
1	6 012 18	Para ref. 6 012 43.
1	6 012 19	Para ref. 6 012 44.
Blanco Puertas de metal		
1	6 012 26	Para ref. 6 012 41.
1	6 012 27	Para ref. 6 012 42.
1	6 012 28	Para ref. 6 012 43.
1	6 012 29	Para ref. 6 012 44.

Accesorios		
1	0 014 91	Cerradura.
Obturadores		
Separados en módulos o 1/2 módulos.		
10	0 016 62	13 módulos - blanco.
Bornas de 12 módulos		
10	6 012 92	Tierra - 30 agujeros.

Nedbox

dimensiones

Distribución de cajas de 2, 3 o 4 filas de 12 módulos

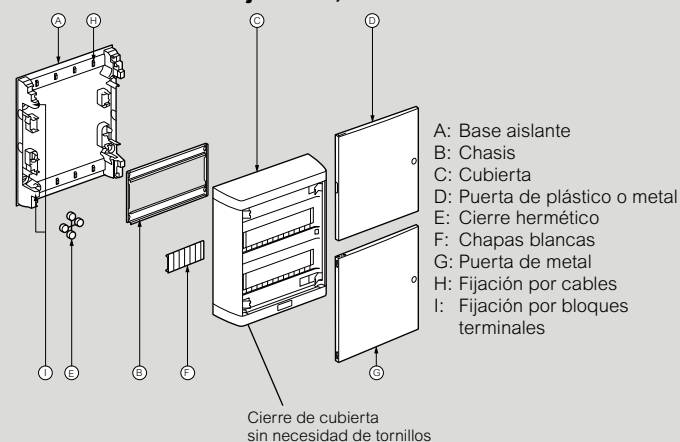

Pieza precortada para los sistemas

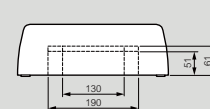

Dimensiones

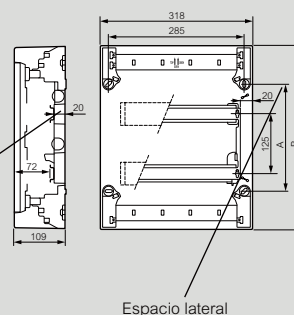

	24 mod.	36 mod.	48 mod.
A	225	350	475
B	380	505	630

Distribución de cajas de 1 fila de 12 módulos

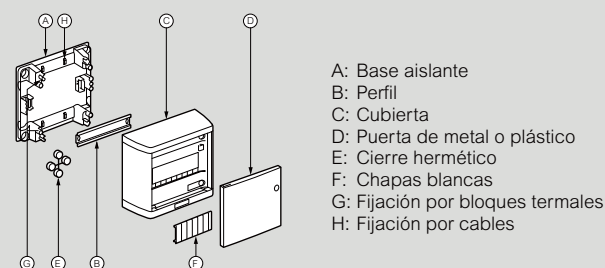

Pieza precortada para los sistemas

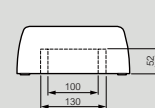

Dimensiones

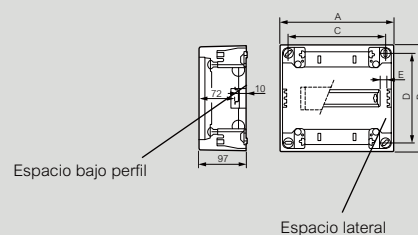

	12 mód.
A	317
B	240
C	287
D	150
E	9

Practibox S

cajas modulares de superficie de 4 a 72 módulos



1 351 31 1 351 33 1 351 24

Características técnicas p. 208

Permite realizar montajes conforme a IEC 61439-3
IP40 IK07
Clase II
Material plástico
Se suministran con puerta y bornas de tierra incorporadas

Emb.	Ref.		Número de filas	Número de módulos por fila	Número total de módulos	Altura (mm)	Anchura (mm)	Profundidad (mm)
	Puerta lisa	Puerta transparente ahumada						
1	1 341 24	1 341 34	1	4	4	216	184	100
1	1 341 28	1 341 38	1	8	8	226	256	100
1	1 351 21	1 351 31	1	12	12	236	328	107
1	1 351 22	1 351 32	2	12	24	386	328	108
1	1 351 23	1 351 33	3	12	36	536	328	108
1	1 351 24	1 351 34	4	12	48	766	328	108
1	1 371 26	1 371 36	1	18	18	236	436	107
1	1 371 27	1 371 37	2	18	36	386	436	108
1	1 371 28	1 371 38	3	18	54	616	436	108
1	1 371 29	1 371 39	4	18	72	766	436	108
1	1 371 25	1 371 35	1	22	22	236	508	107

Practibox S

cajas modulares de empotrar para tabiques convencionales de 4 a 72 módulos



1 340 44 1 340 54 1 350 41 1 350 43

Características técnicas p. 209

Permite realizar montajes conforme a IEC 61439-3
IP40 IK07
Clase II
Material plástico
Se suministran con puerta y bornas de tierra incorporadas
Para tabiques convencionales
Resistencia al fuego 650°

Emb.	Ref.		Número de filas	Número de módulos por fila	Número total de módulos	Altura (mm)	Anchura (mm)	Profundidad (mm)
	Puerta lisa	Puerta transparente ahumada						
1	1 340 44	1 340 54	1	4	4	215	184	100
1	1 340 48	1 340 58	1	8	8	225	256	100
1	1 350 41	1 350 51	1	12	12	235	328	102
1	1 350 42	1 350 52	2	12	24	385	328	103
1	1 350 43	1 350 53	3	12	36	535	328	103
1	1 350 44	1 350 54	4	12	48	765	328	103
1	1 370 46	1 370 56	1	18	18	235	436	102
1	1 370 47	1 370 57	2	18	36	385	436	103
1	1 370 48	1 370 58	3	18	54	615	436	103
1	1 370 49	1 370 59	4	18	72	765	436	103
1	1 370 45	1 370 55	1	22	22	235	508	102

Practibox S

cajas modulares de empotrar para tabiques prefabricados de 4 a 72 módulos



1 340 64



1 340 74



1 350 61



1 350 63



Características técnicas p. 209

Permite realizar montajes conforme a IEC 61439-3

IP40 IK07

Clase II

Material plástico

Se suministran con puerta y bornas de tierra incorporadas

Para tabiques prefabricados

Resistencia al fuego 850°

Emb.	Ref.		Número de filas	Número de módulos por fila	Número total de módulos	Altura (mm)	Anchura (mm)	Profundidad (mm)
	Puerta lisa	Puerta transparente ahumada						
1	1 340 64	1 340 74	1	4	4	215	184	100
1	1 340 68	1 340 78	1	8	8	225	256	100
1	1 350 61	1 350 71	1	12	12	235	328	102
1	1 350 62	1 350 72	2	12	24	385	328	103
1	1 350 63	1 350 73	3	12	36	535	328	103
1	1 350 64	1 350 74	4	12	48	765	328	103
1	1 370 66	1 370 76	1	18	18	235	436	102
1	1 370 67	1 370 77	2	18	36	385	436	103
1	1 370 68	1 370 78	3	18	54	615	436	103
1	1 370 69	1 370 79	4	18	72	765	436	103
1	1 370 65	1 370 75	1	22	22	235	508	102

Practibox S

Accesorios



4 018 56



0 016 60



1 348 06

Emb.	Ref.	Accesorios
1	1 341 00	Cerradura Se puede montar en cajas de empotrar o superficie de todos los tamaños
1	1 341 02	Kit de unión horizontal y vertical para cajas de empotrar
1	4 018 56	Juego de 4 patas de fijación mural para cajas de superficie XL ³ 125 y Practibox S
		Obturadores
20	0 016 60	Precortadas por módulo o 1/2 módulo
10	0 016 62	5 módulos
10	0 016 64	13 módulos
		Bornas de conexión adicionales desnudas
10	1 348 06	Bornas de conexión desnudas para integrar en bornas de conexión a tierra en cajas de 4, 8 y 12 módulos por fila 4 agujeros 2x16 ² + 2x10 ² ; Icc: 6 kA
10	1 348 07	10 agujeros 5x16 ² + 5x10 ² ; Icc: 6 kA

Practibox S

cajas de superficie, características técnicas

Componentes de cajas de distribución desde 4 a 72 módulos

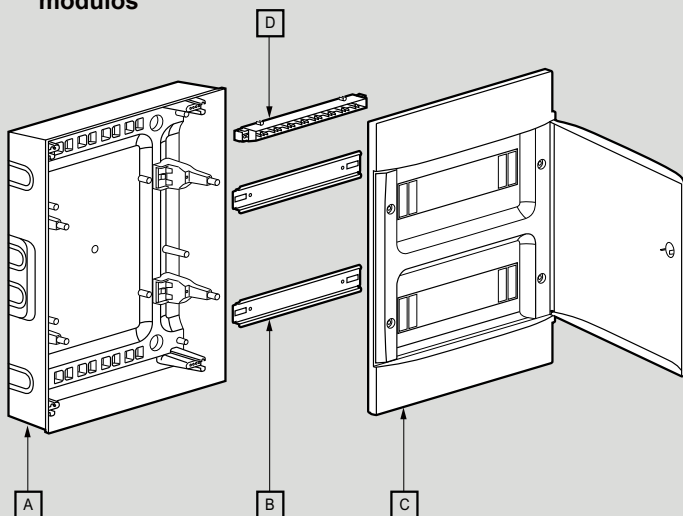

A: caja de superficie
 B: perfil DIN
 C: tapa cubrebornas desmontable con puerta lisa o transparente
 D: bornas de tierra

Dimensiones

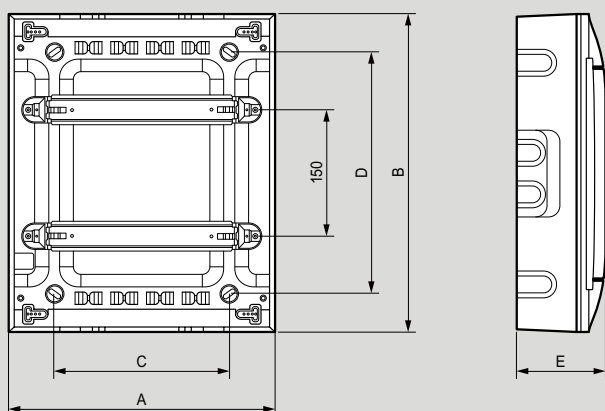

Referencia	Dimensiones (mm)				
	A	B	C	D	E
1 341 24/34	184	216	72	120	100
1 341 28/38	256	226	150	120	100
1 351 21/31	328	236	210	140	107
1 351 22/32	328	386	210	290	108
1 351 23/33	328	536	210	440	108
1 351 24/34	328	766	210	600	108
1 371 26/36	436	236	320	140	107
1 371 27/37	436	386	320	290	108
1 371 28/38	436	616	320	470	108
1 371 29/39	436	766	320	620	108
1 371 25/35	508	236	390	140	107

Número de obturadores suministrados por caja

Referencia	Número de obturadores 5 módulos
1 341 24/34	-
1 341 28/38	-
1 351 21/31	-
1 351 22/32	1
1 351 23/33	1
1 351 24/34	1
1 371 26/36	1
1 371 27/37	1
1 371 28/38	2
1 371 29/39	2
1 371 25/35	1

Número de bornas de tierra (se suministran con la caja)

Ref.	Bornas de conexión a tierra Conexión por tornillo		
	6 - 25 mm ²	1,5 - 16 mm ²	1,5 - 10 mm ²
1 341 24/34	-	2	2
1 341 28/38	-	3	3
1 351 21/31	-	5	5
1 351 22/32	-	8	8
1 351 23/33	-	12	12
1 351 24/34	-	16	16
1 371 25/35	-	8	8
1 371 26/36	1	12	-
1 371 27/37	1	21	-
1 371 28/38	1	34	-
1 371 29/39	1	34	-

Practibox S

cajas de empotrar para tabiques convencionales y prefabricados, características técnicas

Componentes de cajas de distribución desde 4 a 72 módulos

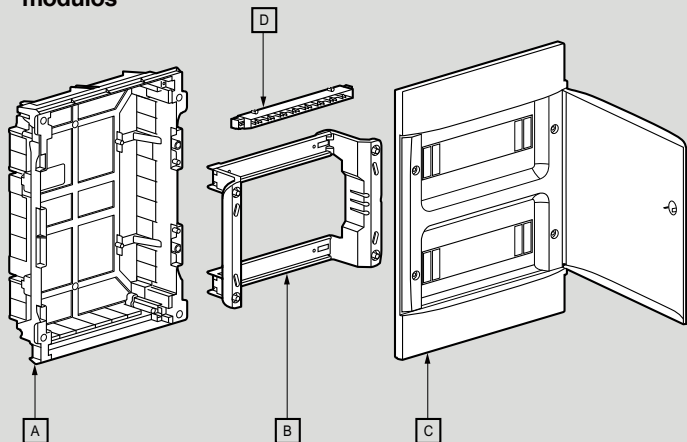

A: caja de empotrar para tabiques convencionales o prefabricados
 B: chasis extraíble con ajuste de nivel

C: tapa cubrebornas desmontable con puerta lisa o transparente
 D: bornas de tierra

Dimensiones

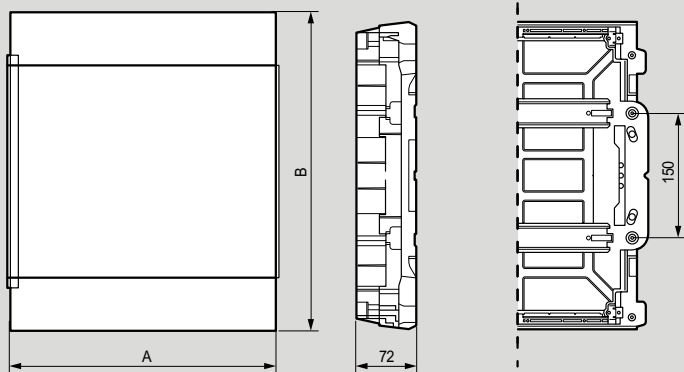

Referencia	Dimensiones (mm)			
	A	B	C	D
Cajas para tabiques convencionales				
1 340 44/54	184	215	166	215
1 340 48/58	256	225	238	225
1 350 41/51	328	235	310	235
1 350 42/52	328	385	310	385
1 350 43/53	328	535	310	535
1 350 44/54	328	765	310	685
1 370 46/56	436	235	418	235
1 370 47/57	436	385	418	385
1 370 48/58	436	615	418	535
1 370 49/59	436	765	418	685
1 370 45/55	508	235	490	235
Cajas para tabiques prefabricados				
1 340 64/74	184	215	146	205
1 340 68/78	256	225	218	215
1 350 61/71	328	235	290	225
1 350 62/72	328	385	290	375
1 350 63/73	328	535	290	525
1 350 64/74	328	765	290	675
1 370 66/76	436	235	398	225
1 370 67/77	436	385	398	375
1 370 68/78	436	615	398	525
1 370 69/79	436	765	398	675
1 370 65/75	508	235	470	225

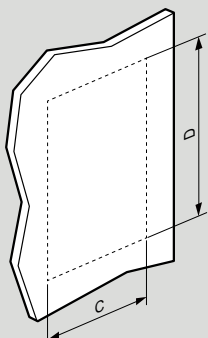

Medidas de corte

Número de obturadores suministrados por caja

Referencia	Número de obturadores 5 módulos
1 340 44/54/64/74	-
1 340 48/58/68/78	-
1 350 41/51/61/71	-
1 350 42/52/62/72	1
1 350 43/53/63/73	1
1 350 44/54/64/74	1
1 370 45/55/65/75	1
1 370 46/56/66/76	1
1 370 47/57/67/77	1
1 370 48/58/68/78	2
1 370 49/59/69/79	2

Número de bornas de tierra (se suministran con la caja)

Referencia	Bornas de conexión a tierra Conexión por tornillo		
	6 - 25 mm ²	1,5 - 16 mm ²	1,5 - 10 mm ²
1 340 44/54/64/74	-	2	2
1 340 48/58/68/78	-	3	3
1 350 41/51/61/71	-	5	5
1 350 42/52/62/72	-	8	8
1 350 43/53/63/73	-	12	12
1 350 44/54/64/74	-	16	16
1 370 45/55/65/75	-	8	8
1 370 46/56/66/76	1	12	-
1 370 47/57/67/77	1	21	-
1 370 48/58/68/78	1	34	-
1 370 49/59/69/79	1	34	-

Número de conexiones por bornas de conexión adicionales desnudas

Ref.	Bornas de conexión a tierra		
	6 - 25 mm ²	1,5 - 16 mm ²	1,5 - 10 mm ²
1 348 06	-	2	2
1 348 07	-	5	5

Practibox³

cajas modulares de empotrar para tabiques prefabricados de 8 a 72 módulos



4 017 07



4 017 09



4 017 18

Cajas de distribución de empotrar de 8 a 72 módulos.
Conforme a la norma IEC 60670-24.
Conforme a la norma IEC 62208: permite crear conjuntos conformes a la norma EN 61439-3
IP 40 (con puerta) / IK 07 / Clase II.
Resistencia al fuego 850° (para su utilización con tabiques prefabricados).

Emb. Ref. Cajas de empotrar aislantes

De 1 a 3 filas de 8/12 módulos.
De 1 a 4 filas de 18 módulos.
Blanco RAL 9003.
Caja con precortes desfondables sin herramientas.
Para tabiques de mampostería y prefabricados.
Distancia entre perfiles: 150 mm.
Suministradas con:
Puerta reversible con apertura de 180°.
Chasis extraíble.
Placas frontales desmontables por fila (a partir de 2 filas).
Bornas de tierra.
Pueden equiparse con placas de montaje y placas cubrebornas ciegas para el montaje de productos no modulares (a partir de 2 filas).
Enlazables en horizontal y vertical.

Cajas con puerta transparente

	Emb.	Ref.	N.º de filas	N.º de módulos	Alto (mm)	Ancho (mm)	Profundo (mm)
	1	4 017 01	1	8	186	232	80
	1	4 017 02	1	12	222	304	80
	1	4 017 03	2	24	372	304	85
	1	4 017 04	3	36	522	304	85
	1	4 017 06	1	18	234	422	85
	1	4 017 07	2	36	442	422	85
	1	4 017 08	3	54	592	422	91
	1	4 017 09	4	72	742	422	91

Cajas con puerta lisa

	Emb.	Ref.	N.º de filas	N.º de módulos	Alto (mm)	Ancho (mm)	Profundo (mm)
	1	4 017 11	1	8	186	232	80
	1	4 017 12	1	12	222	304	80
	1	4 017 13	2	24	372	304	85
	1	4 017 14	3	36	522	304	85
	1	4 017 16	1	18	234	422	85
	1	4 017 17	2	36	442	422	85
	1	4 017 18	3	54	592	422	91
	1	4 017 19	4	72	742	422	91

Accesorios

	1	4 017 23	Kit de unión.
	1	4 017 24	Conjunto de fijación en tabiques prefabricados.
	1	4 017 22	Tabique de separación horizontal. Para 2, 3 o 4 filas.
	1	4 017 25	Placa cubrebornas ciega. Para 2, 3 o 4 filas.
	1	4 017 26	Placa perforada. Para 2, 3 o 4 filas.
	1	4 017 27	Barra 12 x 2 para montar bornas IP2X en cajas de 2, 3 y 4 filas.
	1	0 019 66	Cerradura n.º 850 para puerta.
	20	0 016 60	Obturador 5M blanco RAL 9003.
	10	0 016 62	Obturador 13M blanco RAL 9003.
	10	0 016 64	Obturador 18M blanco RAL 9003.

Practibox³

dimensiones

Dimensiones

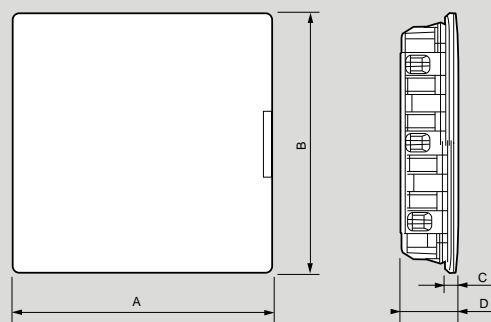

Referencias	Dimensiones (mm)			
	A	B	C	D
4 017 01/11	286	208	20	100
4 017 02/12	359	246	20	100
4 017 03/13	359	396	20	105
4 017 04/14	359	546	20	105
4 017 06/16	493	288	20	105
4 017 07/17	493	496	20	105
4 017 08/18	493	650	20	111
4 017 09/19	493	800	20	111

Número de bornas de tierra

Referencia	Bornas de tierra	
	1.5 - 16 mm ²	6 - 25 mm ²
4 017 01/11	8	-
4 017 02/12	12	1
4 017 03/13	16	1
4 017 04/14	21	1
4 017 06/16	12	1
4 017 07/17	16	1
4 017 08/18	21	1
4 017 09/19	33	2

Dimensiones del corte cuando se instala en mampostería o tabique prefabricado

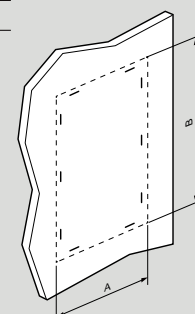

Referencias	Dimensiones para tabique prefabricado (mm)		Dimensiones para mampostería (mm)	
	A	B	A	B
4 017 01/11	233	187	> 233	> 187
4 017 02/12	305	223	> 305	> 223
4 017 03/13	305	373	> 305	> 373
4 017 04/14	305	523	> 305	> 523
4 017 06/16	437	249	> 437	> 249
4 017 07/17	437	454	> 437	> 454
4 017 08/18	437	607	> 437	> 607
4 017 09/19	437	757	> 437	> 757

Número de obturadores

Referencia	Obturadores	Referencia	Obturadores
4 017 01/11	-	4 017 06 ⁽¹⁾ /16 ⁽¹⁾	1
4 017 02/12	1	4 017 07/17	2
4 017 03/13	1	4 017 08/18	2
4 017 04/14	2	4 017 09/19	2

1 : 4 módulos, inyectados en la placa cubrebornas.

XL³ 125

cajas modulares de superficie de 18 a 72 módulos



4 016 69

4 016 68

4 016 67

4 016 66



4 018 44



4 018 56



4 018 45



4 018 51

IP 40 – IK 09 con puerta.

IP 30 – IK 08 sin puerta.

Clase II.

Resistencia al fuego 750 °C.

Conforme a las normas IEC 61439-3 e IEC 60670-24.

Emb.	Ref.	Cajas de superficie de 18 módulos																									
		<p>Capacidad 18 módulos por fila. Blanco RAL 9003. Totalmente reversibles (chasis, caja y puerta). Suministradas con:</p> <ul style="list-style-type: none"> – Chasis extraíble y pivotante (equipado con perfiles). – Perfiles DIN 2 posiciones (para mecanismos modulares o un DPX³ 160 (In = 125 A). Los perfiles pueden desmontarse individualmente sin herramientas. – Entradas de cables (superior e inferior) desmontables sin herramientas. – Placas con cierre de ¼ de vuelta, desmontables individualmente. – Bornas de tierra. – Etiquetas adhesivas para identificar los circuitos. Distancia entre perfiles 150 mm. <p>Pueden equiparse con placas de montaje perforadas y placas cubrebornas ciegas para el montaje de productos no modulares (las cajas a partir de 2 filas). Suministrados sin puerta.</p>																									
		<table border="1"> <thead> <tr> <th>N.º de filas</th> <th>N.º de módulos</th> <th>Alto (mm)</th> <th>Ancho (mm)</th> <th>Profundo (mm)</th> </tr> </thead> <tbody> <tr> <td>1</td> <td>18</td> <td>300</td> <td>450</td> <td>128</td> </tr> <tr> <td>1</td> <td>36</td> <td>450</td> <td>450</td> <td>128</td> </tr> <tr> <td>1</td> <td>54</td> <td>600</td> <td>450</td> <td>128</td> </tr> <tr> <td>1</td> <td>72</td> <td>750</td> <td>450</td> <td>128</td> </tr> </tbody> </table>	N.º de filas	N.º de módulos	Alto (mm)	Ancho (mm)	Profundo (mm)	1	18	300	450	128	1	36	450	450	128	1	54	600	450	128	1	72	750	450	128
N.º de filas	N.º de módulos	Alto (mm)	Ancho (mm)	Profundo (mm)																							
1	18	300	450	128																							
1	36	450	450	128																							
1	54	600	450	128																							
1	72	750	450	128																							
1	4 016 66																										
1	4 016 67																										
1	4 016 68																										
1	4 016 69																										

Emb.	Ref.	Puertas IP 40 - IK 09
		<p>Para cajas XL3 125. Totalmente reversibles. Pueden equiparse con una cerradura n.º 850 (ref. 4 018 51).</p>

Emb.	Ref.	Llisa - Blanca RAL 9003
1	4 018 61	Para caja de 1 fila.
1	4 018 62	Para caja de 2 filas.
1	4 018 63	Para caja de 3 filas.
1	4 018 64	Para caja de 4 filas.

Emb.	Ref.	Transparente
1	4 018 71	Para caja de 1 fila.
1	4 018 72	Para caja de 2 filas.
1	4 018 73	Para caja de 3 filas.
1	4 018 74	Para caja de 4 filas.

Emb.	Ref.	Accesorios
		<p>Cerradura</p>
2	4 018 51	Para montar sobre las puertas blancas y transparentes. Suministrada con llave n.º 850.
		<p>Kit de enlace</p>
2	4 018 45	Permite la asociación horizontal o vertical de dos cajas XL ³ 125.
		<p>Patas de fijación</p>
1	4 018 56	Juego de 4 patas de fijación mural.
		<p>Portaplanos</p>
2	4 018 44	Portaplanos autoadhesivos.
		<p>Obturadores</p>
20	0 016 60	5 módulos precortados a paso de ½ módulo. Blanco RAL 9003.
		<p>Placa cubrebornas ciega</p>
2	4 018 55	Para cajas XL ³ 125 de 2, 3 y 4 filas. Permite la integración de productos no modulares (auxiliares de mando y señalización).
		<p>Placa perforada</p>
2	4 018 53	Permite reemplazar el perfil DIN para integrar productos no modulares. Para cajas XL ³ 125 de 2, 3 y 4 filas.
		<p>Accesorio de fijación para mecanismos Mosaic</p>
5	4 018 50	Permite fijar un mecanismo Mosaic de 2 módulos en el lateral de la caja XL ³ 125.

Número de obturadores suministrados

Ref. caja	Número de obturadores de 5 módulos
4 016 66	1
4 016 67	2
4 016 68	3
4 016 69	3

Dimensiones

Vista frontal

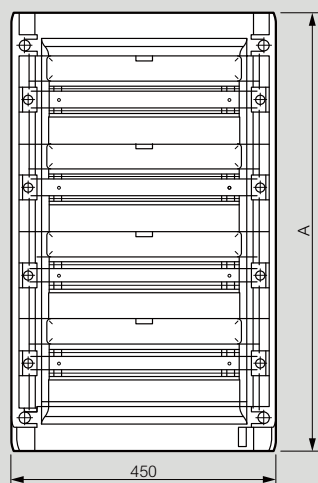

Vista lateral sin puerta



Vista lateral con puerta



Entreejes de fijación y distancia entre perfiles

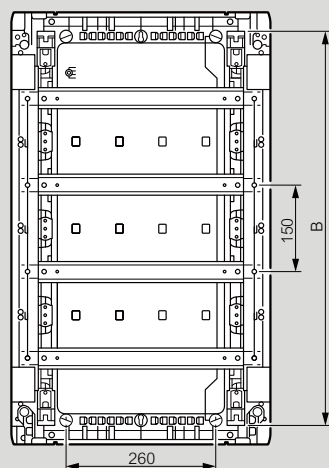

Ref. caja	A (mm)	B (mm)
4 016 66	300	250
4 016 67	450	365
4 016 68	600	515
4 016 69	750	665

Chasis extraíble y pivotante

Chasis extraíble

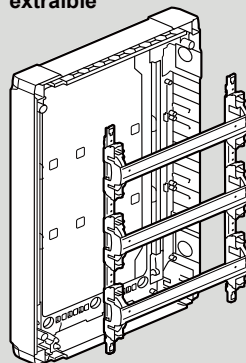

Perfiles extraíbles

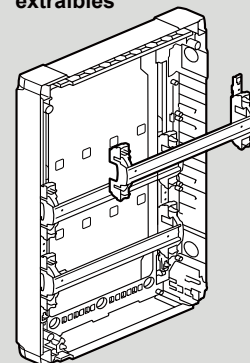

Chasis pivotante

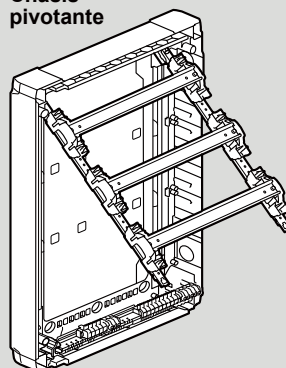

Entrada de cables desmontable

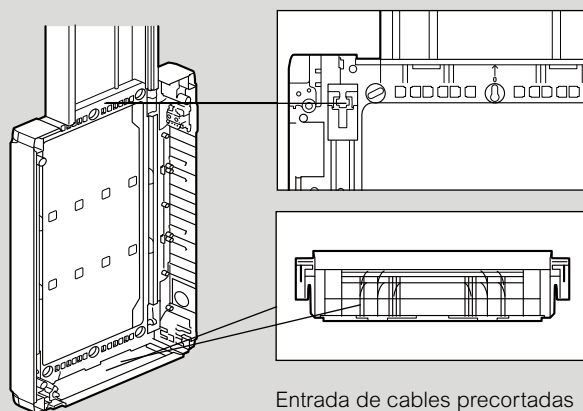

Entrada de cables precortados para diferentes tamaños de canal

Placa cubebornas desmontable

Caja con perfil, pletina perforada, placa para aparatos modulares y placa ciega

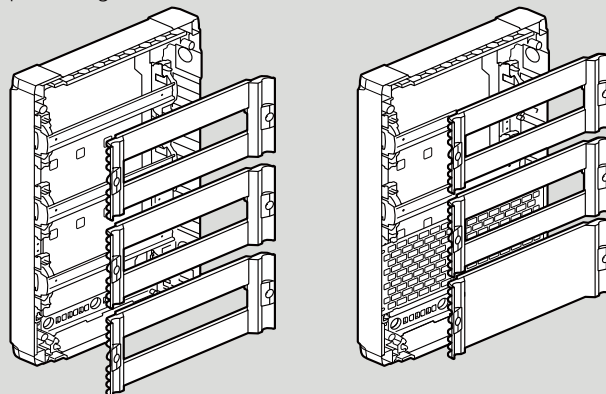

Plexo³

cajas modulares de superficie IP65, celdas multifunción y accesorios



Autoextinguible: resistencia al hilo incandescente 650 °C.
 Conforme a la norma EN 61439-3.
 Cajas estancas - IP 65 - IK 09 - Clase II.
 Caja y puerta totalmente reversibles.
 Chasis y placas cubrebornas extraíbles a partir de 2 filas.
 Perfil de 2 posiciones para mecanismos modulares y cajas moldeadas DPX³.
 Distancia entre perfiles 150 mm.
 Pueden equiparse con placas de montaje perforadas y placas cubrebornas ciegas para el montaje de productos modulares.
 Fijación directa de tomas de corriente Plexo en el lateral de la caja a partir de 2 filas.
 Posibilidad de montar una cerradura con llave en la maneta.
 Marco y placas cubrebornas precintables.
 Caja gris claro L750A, tapa gris oscuro R746A.
 Suministrada sin bornas de conexión.

Emb. Ref. Cajas de 2 a 8 módulos

Emb.	Ref.	N.º de filas	N.º de módulos
1	6 019 32	1	2 (+1)
6	6 019 94	1	4
6	6 019 96	1	6
6	6 019 98	1	8

Cajas 12 módulos por fila

Emb.	Ref.	N.º de filas	N.º de módulos
1	6 018 31	1	1 × 12
1	6 018 32	2	2 × 12
1	6 018 33	3	3 × 12

Cajas 18 módulos por fila

Emb.	Ref.	N.º de filas	N.º de módulos
1	6 018 35	1	1 × 18
1	6 018 36	2	2 × 18
1	6 018 37	3	3 × 18
1	6 018 38	4	4 × 18

Celdas multifunción

Suministradas con bisagras para unir la tapa con la caja.
 Se unen a las cajas de 12 y 18 módulos mediante el kit de unión ref. 0 019 67.
 Reciben las tomas P17 de 16 A y 32 A, mecanismos Plexo IP55 de empotrar, pulsatería y un perfil modular en el fondo de la celda.

Verticales

1	0 019 17	Para cajas de 2 filas.
1	0 019 18	Para cajas de 3 filas.

Horizontales

1	0 019 19	Para cajas de 12 módulos.
1	0 019 20	Para cajas de 18 módulos.

Emb. Ref. Accesorios

1	0 019 66	Cerradura N.º 850.
1	0 019 67	Kit de unión Juego de 2 piezas de unión. Asegura el paso de cables entre 2 cajas o celdas multifunción en horizontal o vertical manteniendo el IP65.
1	0 019 68	Kit de precintado Juego de 2 tornillos precintables para el marco y 8 soportes precintables para las placas cubrebornas.
1	0 019 69	Patas de fijación Juego de 4 patas de fijación mural.
20	0 019 61	Obturadores 5 módulos, precortado a pasos de 1/2 módulos. Gris oscuro R746A.
1	0 019 55	Membranas perforables Lote compuesto de 2 membranas ISO Ø32 mm, 5 membranas ISO Ø25 mm y 10 membranas ISO Ø20 mm.
2	0 019 64	Placas cubrebornas ciegas Para cajas de 12 módulos por fila.
2	0 019 65	Para cajas de 18 módulos por fila.
2	0 019 62	Placas perforadas Permiten reemplazar el perfil DIN por una placa LINA 25 perforada para integrar productos no modulares.
2	4 018 53	Para cajas de 12 módulos por fila, altura 150 mm.
2	4 018 53	Para cajas de 18 módulos por fila, altura 150 mm.
2	0 019 70	Bisagras Juego de 2 bisagras para unir el fondo de la caja con la tapa.
5	0 019 71	Soporte Permite montar los mecanismos Plexo de empotrar en el lateral de las cajas de 2 o más filas.

Estanqueidad y robustez reforzados

Dimensiones

Cajas 2, 4, 6 y 8 módulos

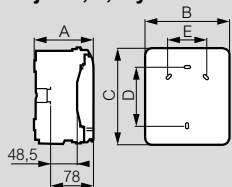

Ref.	Dimensiones (mm)				
	A	B	C	D	E
6 019 32	109	93	174	94	-
6 019 94	115,6	128	200	120	-
6 019 96	115,6	164	200	120	70
6 019 98	115,6	200	200	120	106

Cajas de 12 y 18 módulos

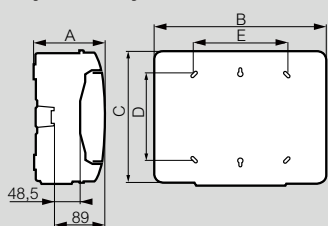

Ref.	Dimensiones (mm)				
	A	B	C	D	E
6 018 31	141	340	282	180	180
6 018 32	161	340	432	330	180
6 018 33	161	340	622	480	180
6 018 35	141	448	282	180	288
6 018 36	161	448	432	330	290
6 018 37	161	448	622	480	290
6 018 38	161	448	822	680	290

Celdas multifunción verticales/horizontales

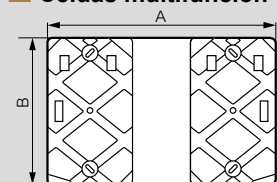

Ref.	Dimensiones (mm)	
	A	B
0 019 19	340	220
0 019 20	488	220

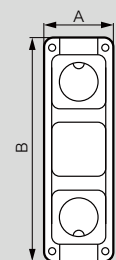

Ref.	Dimensiones (mm)		N.º puestos
	A	B	
0 019 17	137	432	3
0 019 18	137	622	4

N.º de entradas desfondables por cara

Ref.	Superior/inferior			Derecha/izquierda		
	Ø20 mm	Ø25 mm	Ø32 mm	Ø20 mm	Ø25 mm	Ø32 mm
6 019 32	2	-	-	-	-	-
6 019 94	2	1	-	2	-	-
6 019 96	4	1	-	2	-	-
6 019 98	6	1	-	2	-	-
6 018 31	7	2	2	-	-	2
6 018 32	13	2	2	-	-	3
6 018 33	13	2	2	-	-	4
6 018 35	12	2	3	-	-	2
6 018 36	13	4	3	-	-	3
6 018 37	13	4	3	-	-	4
6 018 38	13	4	3	-	-	5



■ **IP 65: estanqueidad** y tratamiento UV garantizado para instalaciones en sitios húmedos y/o soleados



■ **Maneta enrasada** con la puerta para protegerla de golpes



■ **Doble punto** de cierre para garantizar la estanqueidad

XL³ S 160

Cajas de distribución metálicas «listas para usar» de 24 módulos por fila



3 372 04



3 372 24

Dimensiones pág. 218

Cajas suministradas con perfiles 3 montados (150 mm de separación) y tapas cubrebornas de altura completa.

Puertas y bornas: se piden por separado.

Admiten los automáticos DPX3 160 y DX3.

Permiten la creación de conjuntos con certificación IEC 61439-2 y -3.

IP 40 con puerta.

IP 30 sin puerta.

Entrada superior e inferior pretroqueladas para el paso de cables.

Admite la fijación de la canaleta Lina 25.

Emb. Ref. Cajas 24 módulos para montaje en superficie

Tapas cubrebornas y estructura: RAL 9003

Emb.	Ref.	Nº de filas	Nº de módulos	Alto (mm)	Ancho (mm)	Prof. (mm)	
1	3 372 02	2	48	440	595	135	
1	3 372 03	3	72	590	595	135	
1	3 372 04	4	96	740	595	135	
1	3 372 05	5	120	890	595	135	
1	3 372 06	6	144	1040	595	135	
1	3 372 07	7	168	1190	595	135	
1	3 372 08	8	192	1340	595	135	

Emb. Ref. Cajas 24 módulos para montaje de empotrar

Se suministran con soportes de montaje
Tapas cubrebornas: RAL 9003

Emb.	Ref.	Nº de filas	Nº de módulos	Alto (mm)	Ancho (mm)	Prof. (mm)	
1	3 372 22	2	48	512	667	138	
1	3 372 23	3	72	662	667	138	
1	3 372 24	4	96	812	667	138	
1	3 372 25	5	120	962	667	138	
1	3 372 26	6	144	1112	667	138	
1	3 372 27	7	168	1262	667	138	
1	3 372 28	8	192	1412	667	138	

XL³ S 160

Cajas de distribución metálicas «listas para usar» de 36 módulos por fila



3 372 14



3 372 34

Dimensiones pág.218

Cajas suministradas con perfiles 3 montados (150 mm de separación) y tapas cubrebornas de altura completa.
 Puertas y bornas: se piden por separado.
 Admiten los automáticos DPX3 160 y DX3.
 Permiten la creación de conjuntos con certificación IEC 61439-2 y -3.
 IP 40 con puerta.
 IP 30 sin puerta.
 Entrada superior e inferior pretrqueladas para el paso de cables.
 Admite la fijación de la canaleta Lina 25.

Emb. Ref. Cajas 36 módulos para montaje en superficie

Tapas cubrebornas y estructura: RAL 9003

Emb.	Ref.	Nº de filas	Nº de módulos	Alto (mm)	Ancho (mm)	Prof. (mm)	
1	3 372 14	4	144	740	810	135	
1	3 372 15	5	180	890	810	135	
1	3 372 16	6	216	1040	810	135	
1	3 372 17	7	252	1190	810	135	
1	3 372 18	8	288	1340	810	135	

Emb. Ref. Cajas 36 módulos para montaje de empotrar

Se suministran con soportes de montaje
 Tapas cubrebornas: RAL 9003

Emb.	Ref.	Nº de filas	Nº de módulos	Alto (mm)	Ancho (mm)	Prof. (mm)	
1	3 372 34	4	144	812	883	138	
1	3 372 35	5	180	962	883	138	
1	3 372 36	6	216	1112	883	138	
1	3 372 37	7	252	1262	883	138	
1	3 372 38	8	288	1412	883	138	

XL³ S 160

Equipamientos y accesorios



3 372 54



3 372 64



3 372 74



3 372 84



0 203 99

Emb.	Ref.	Puertas metálicas
		Suministradas con maneta, ref. 3 397 10
		Para cajas de 24 módulos por fila
		Para cajas (módulos)
1	3 372 52	2 x 24
1	3 372 53	3 x 24
1	3 372 54	4 x 24
1	3 372 55	5 x 24
1	3 372 56	6 x 24
1	3 372 57	7 x 24
1	3 372 58	8 x 24
		Para cajas de 36 módulos por fila
1	3 372 64	4 x 36
1	3 372 65	5 x 36
1	3 372 66	6 x 36
1	3 372 67	7 x 36
1	3 372 68	8 x 36
		Puertas transparentes
		Para cajas de 24 módulos por fila
		Para cajas (módulos)
1	3 372 72	2 x 24
1	3 372 73	3 x 24
1	3 372 74	4 x 24
1	3 372 75	5 x 24
1	3 372 76	6 x 24
1	3 372 77	7 x 24
1	3 372 78	8 x 24
		Para cajas de 36 módulos por fila
1	3 372 84	4 x 36
1	3 372 85	5 x 36
1	3 372 86	6 x 36
1	3 372 87	7 x 36
1	3 372 88	8 x 36
		Maneta de repuesto para puertas
1	3 397 10	Maneta para puerta XL ³ S 160
1	3 397 15	Maneta con cerradura nº 405 Se suministra con 1 juego de 2 llaves
		Accesorios
		Kit de unión
1	3 374 04	Para unir dos cajas XL ³ S 160 verticalmente entre sí
		Patas de fijación
1	3 374 00	Juego de 4 patas
		Kit de fijación en tabiques prefabricados
1	3 374 06	Kit de montaje de cajas XL ³ S 160 con montaje de empotrar en tabiques prefabricados
		Soportes de fijación para canaleta
1	3 374 05	Juego de 2 soportes
		Placa de montaje y tapa cubrebornas para DPX3 160
1	3 374 10	Para cajas XL ³ S 160 de 24 módulos por fila
1	3 374 11	Para cajas XL ³ S 160 de 36 módulos por fila

Emb.	Ref.	Portaplanos autoadhesivo																			
		Abierto - RAL 7035																			
		<table border="1"> <thead> <tr> <th colspan="2">Tamaño exterior</th> <th colspan="2">Tamaño interior</th> <th rowspan="2">Prof. (mm)</th> </tr> <tr> <th>Alto (mm)</th> <th>Ancho (mm)</th> <th>Alto (mm)</th> <th>Ancho (mm)</th> </tr> </thead> <tbody> <tr> <td>20</td> <td>0 365 80</td> <td>235</td> <td>340</td> <td>18</td> </tr> <tr> <td>20</td> <td>0 365 81</td> <td>165</td> <td>260</td> <td>18</td> </tr> </tbody> </table>	Tamaño exterior		Tamaño interior		Prof. (mm)	Alto (mm)	Ancho (mm)	Alto (mm)	Ancho (mm)	20	0 365 80	235	340	18	20	0 365 81	165	260	18
Tamaño exterior		Tamaño interior		Prof. (mm)																	
Alto (mm)	Ancho (mm)	Alto (mm)	Ancho (mm)																		
20	0 365 80	235	340	18																	
20	0 365 81	165	260	18																	
		Cerrado - RAL 7035																			
		Rígido, plástico, IP 50 Tamaño interior: 324 x 120 x 18 mm																			
		Transparente																			
10	0 097 99	Plástico flexible A4 - 305 x 220 mm																			
		Elevador de perfil																			
1	3 382 40	Permite la instalación en una misma fila de elementos modulares y de DPX ³ 160/250																			
		Obturadores RAL blanco 9003																			
20	0 016 60	5 módulos. Separables por módulo o medio módulo																			
20	3 397 54	24 módulos, banda lisa recortable																			
		Portaetiquetas adhesivo																			
		Suministrado con una tira de etiquetas para señalización de filas sobre la tapa cubrebornas																			
10	3 397 55	24 módulos																			
10	3 397 56	36 módulos																			
		Conexión de los conductores de protección																			
		Barra de tierra																			
		Para conductores de protección. Se fija sobre los montantes funcionales suministrados																			
1	0 373 00	Para cajas de 24 módulos de ancho																			
1	3 397 57	Para cajas de 36 módulos de ancho																			
		Conductores de conexión equipotencial																			
1	3 397 53	Longitud de 350 mm, sección de 6 mm ²																			
		Kit instalación DPX³ 160																			
1	3 374 07	Para posicionar el perfil DIN a la altura correcta para instalar el caja moldeada DPX ³ 160. Para envolventes XL ³ S 160 con 24 o 36 módulos por fila.																			

Dimensiones de las cajas de montaje en superficie

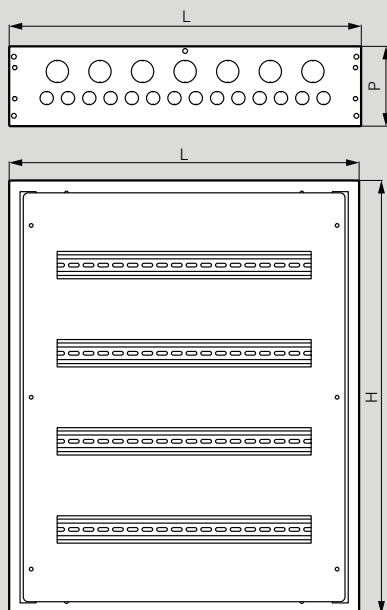

Cajas de 24 módulos

Ref.	H (mm)	L (mm)	P (mm)
3 372 02	440	595	135
3 372 03	590	595	135
3 372 04	740	595	135
3 372 05	890	595	135
3 372 06	1040	595	135
3 372 07	1190	595	135
3 372 08	1340	595	135

Cajas de 36 módulos

Ref.	H (mm)	L (mm)	P (mm)
3 372 14	740	810	135
3 372 15	890	810	135
3 372 16	1040	810	135
3 372 17	1190	810	135
3 372 18	1340	810	135

Dimensiones de las cajas de empotrar

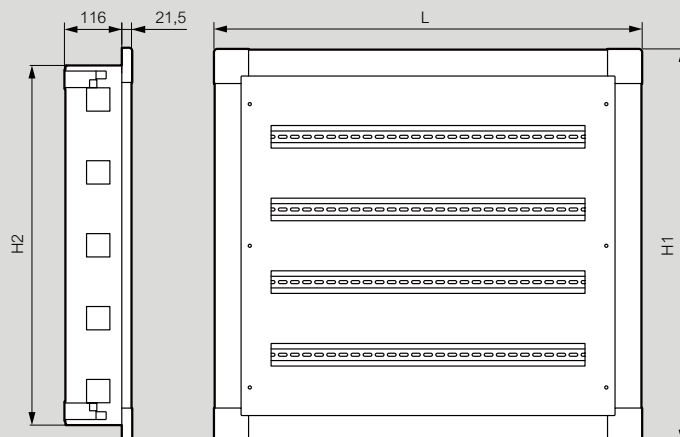

Cajas de 24 módulos

Ref.	H1 (mm)	H2 (mm)	L (mm)
3 372 22	512	440	667
3 372 23	662	590	667
3 372 24	812	740	667
3 372 25	962	890	667
3 372 26	1112	1040	667
3 372 27	1262	1190	667
3 372 28	1412	1340	667

Cajas de 36 módulos

Ref.	H1 (mm)	H2 (mm)	L (mm)
3 372 34	812	740	883
3 372 35	962	890	883
3 372 36	1112	1040	883
3 372 37	1262	1190	883
3 372 38	1412	1340	883

XL³ 160 de superficie

cajas de distribución metálicas



0 200 06



0 200 03

Dimensiones pág. 222

Pack: caja + chasis extraíble + perfiles de fijación + juego de bornas + tapas cubebornas + brazaletes de circulación vertical.
Resistencia al fuego según norma CEI 60695-2 750°/5 s.
Chasis extraíble con raíles montados.
Capacidad: 24 módulos por fila.
RAL 7035.
Puertas: se piden por separado.
Suministrados con borna 36 taladros 1,5 a 10 mm² y 2 taladros 35 mm².
Puede recibir los Vistop 160 y DPX³ 160.

Emb. Ref. Cajas metálicas

Emb.	Ref.	Cajas metálicas				
		IP 43 - IK 08 con junta y puerta. IP 40 - IK 08 con puerta. IP 30 - IK 07 sin puerta. Paneles superior e inferior desmontables y recortables. Pueden incorporar las placas de entrada de cable sin herramienta.				
		N.º de filas	N.º de módulos	Alto (mm)	Ancho (mm)	Profundidad (mm)
1	0 200 02	2	48	450	575	147
1	0 200 03	3	72	600	575	147
1	0 200 04	4	96	750	575	147
1	0 200 05	5	120	900	575	147
1	0 200 06	6	144	1050	575	147

Emb. Ref. Placas de entrada de cables

1 0 200 20 Placa recortable suplementaria.

Emb. Ref. Fijación de cables

1 0 200 35 Permite la sujeción de los cables en la entrada de la caja. Para caja XL³ 160 metal.

Emb. Ref. Kits de fijación mural

1 0 201 00 Juego de 4 patas metal.

Repartición (ver pág. 266).

XL³ 160 de superficie

cajas de distribución aislantes



0 200 54

Dimensiones pág. 222

Pack: caja + chasis extraíble + perfiles de fijación + juego de bornas + tapas cubebornas + brazaletes de circulación vertical.
Resistencia al fuego según norma CEI 60695-2 750°/5 s.
Chasis extraíble con raíles montados.
Capacidad: 24 módulos por fila.
RAL 7035.
Puertas: se piden por separado.
Suministrados con borna 36 taladros 1,5 a 10 mm² y 2 taladros 35 mm².
Puede recibir los Vistop 160 y DPX³ 160.

Emb. Ref. Cajas Clase II

Emb.	Ref.	Cajas Clase II						
		IP 43 - IK 07 con junta y puerta. IP 40 - IK 07 con puerta. IP 30 - IK 04 sin puerta. Puede recibir los DPX 125.						
		N.º de filas	N.º de módulos	Alto (mm)	Ancho (mm)	Profundidad (mm)		
		1	0 200 52	2	48	450	575	147
		1	0 200 53	3	72	600	575	147
		1	0 200 54	4	96	750	575	147
		1	0 200 55	5	120	900	575	147
		1	0 200 56	6	144	1050	575	147

XL³ 160

puertas



Emb.	Ref.		Puertas			
			Suministradas con maneta. Bombines intercambiables a pedir por separado.			
			Puertas equipables			
				Distancia caja/puerta		
	Metal	Transparente	Altura (mm)	Metal	Transparente	
1	0 202 52	0 202 62	450	57	53	
1	0 202 53	0 202 63	600	57	53	
1	0 202 54	0 202 64	750	57	53	
1	0 202 55	0 202 65	900	57	53	
1	0 202 56	0 202 66	1050	57	53	
			Puertas planas¹			
			Para caja altura (mm)		Distancia caja/puerta (mm)	
			Superficie	Empotrar	Metal	Transparente
1	0 202 72	0 202 82	450		38	34
1	0 202 73	0 202 83	600	695	38	34
1	0 202 74	0 202 84	750	845	38	34
1	0 202 75	0 202 85	900	995	38	34
1	0 202 76	0 202 86	1050	1145	38	34
			Bombines con llave			
			Suministrado con 1 juego de 2 llaves.			
1	0 202 91		Tipo 405.			
1	0 202 92		Tipo 455.			
1	0 202 93		Tipo 1242 E.			
1	0 202 94		Tipo 2433 A.			
			Junta para IP 43			
1	0 201 30		Suministrado listo para su instalación.			
			Portaplanos autoadhesivo			
10	0 097 99		Portaplanos de plástico flexible A4.			
1	0 365 82		Portaplanos de plástico rígido cerrada IP 50 cerrado 324 × 120 × 18.			

XL³ 160

equipamiento, circulación de los cables, conexión del conductor de protección



Emb.	Ref.	Equipamientos
1	4 052 26	Elevador de perfil Permite el montaje de aparatos modulares y de DPX ³ . Para 20 módulos.
20	0 200 51	Obturadores RAL 7035 Para placas cubrebornas metal o aislante.
10	0 016 65	Banda lisa recortable, 24 módulos. 18 módulos separable por módulo o 1/2 módulo.
10	0 203 99	Portaetiquetas adhesivo Suministrado con una tira de etiquetas para señalización sobre tapa cubrebornas. 24 módulos.
		Circulación del cableado
10	0 200 94	Brazaletes guías de cableado Permite una circulación horizontal del cableado. Se fija sobre perfil 2 ref. 0 202 01. Recibe las barras taladradas ref. 0 373 00 y las barras de cobre con estribo 12 × 4 ref. 0 373 02.
1	0 200 93	Permite una circulación vertical del cableado. Se fija sobre los montantes funcionales de los armarios XL3 400.
10	0 200 70	Soporte de fijación de canal LINA 25 Juego de 2. Permite la fijación vertical de la canal LINA 25. Fijación directa sobre el chasis de la caja.
1	0 201 60	Suplemento de acabado Asegura la unión DLP/caja y permite un mayor volumen de maniobra para entrada de cables.
		Conexión de los conductores de protección
1	0 373 00	Barra de tierra Se fija directamente sobre los soportes integrados en la caja.
10	0 048 19	Soporte juego de bornas IP 2X Recibe el perfil plano 12 × 2 ref. 0 048 19. Perfil plano 12 × 2, largo 1 metro.

1. No adaptadas al Vistop empuñadura frontal.

XL³ 160 de empotrar

cajas de distribución de empotrar



0 200 13 + puerta 0 202 83

IP 40 – IK 08 con puerta.
 IP 30 – IK 04 sin puerta.
 Pack: Caja + chasis extraíble + perfiles de fijación + juego de bornas + marco de acabado + tapas cubebornas aislantes + brazaletes de circulación vertical.
 Resistencia al fuego según norma CEI 60695-2-1 750°/5 s.
 Para instalación en locales de pública concurrencia.
 Chasis extraíble con ralles montados.
 Profundidad de empotrar: 100 mm mínimo.
 Capacidad: 24 módulos por fila.
 RAL 7035.
 Puertas: se piden por separado (ver pág. 215).
 Suministrada con borna: 36 taladros 1,5 a 10 mm² y 2 taladros 35 mm².
 Puede recibir los Vistop 160 y DPX³ 160.

Emb.	Ref.	Cajas de empotrar					
		N.º filas	N.º módulos	Fachada (mm)		Caja (mm)	
				Alto	Ancho	Alto	Ancho
1	0 200 13	3	72	695	670	640	617
1	0 200 14	4	96	845	670	790	617
1	0 200 15	5	120	995	670	940	617
1	0 200 16	6	144	1145	670	1.090	617

		Accesorios de fijación
1	0 200 10	Acceso para montaje de caja de empotrar sobre tabique prefabricado.

XL³ 160

dimensiones

Principio de colocación

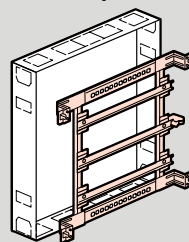

Chasis extraíble

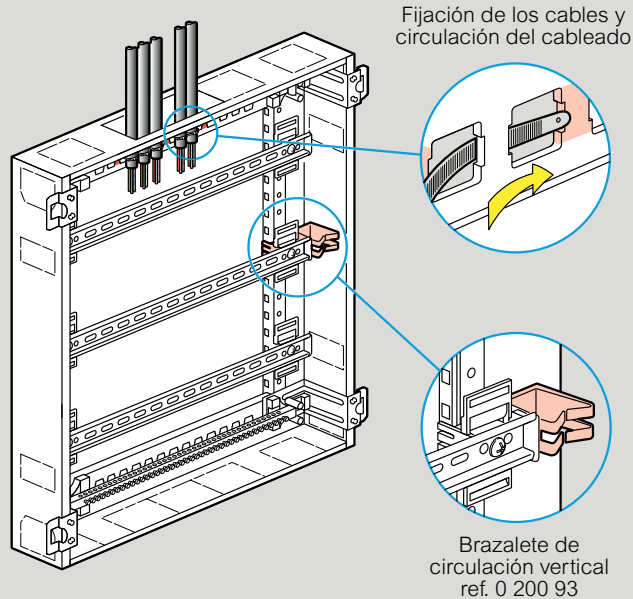

Dimensiones

Sin puerta

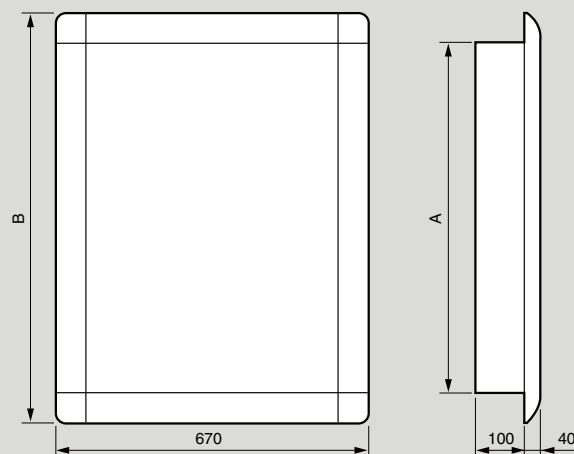

Ref.	A (mm)	B (mm)
0 200 13	640	695
0 200 14	790	845
0 200 15	940	995
0 200 16	1090	1145

XL³ 160

cajas de distribución metálicas y aislantes

Principio de colocación de las cajas metálicas y aislantes

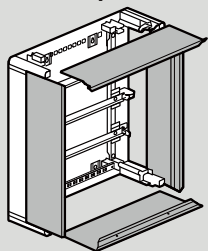

Paneles removibles individualmente

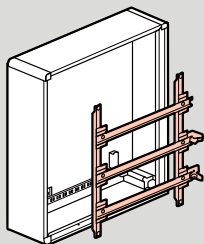

Chasis extraíble

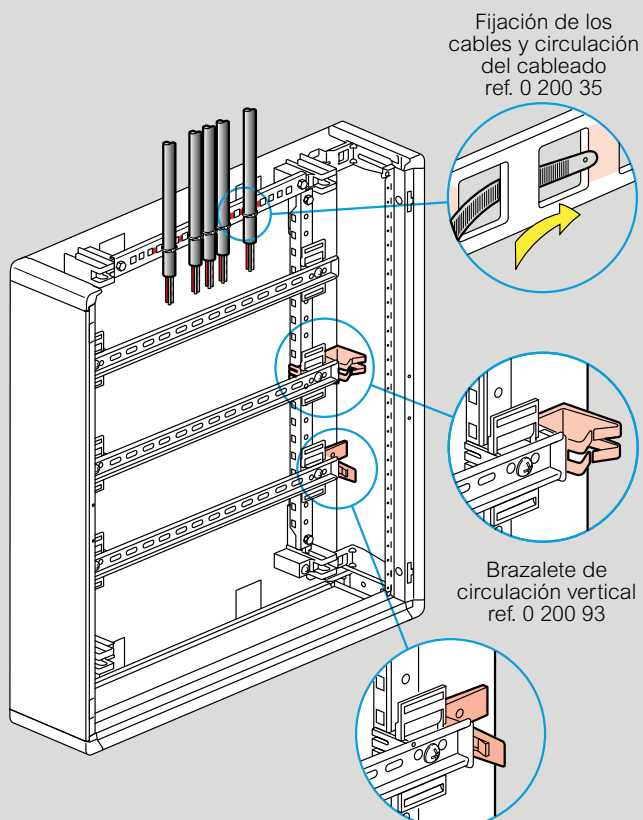

Fijación de los cables y circulación del cableado
ref. 0 200 35

Brazalete de circulación vertical
ref. 0 200 93

Soporte de fijación de canaleta Lina 25
ref. 0 200 70

Dimensiones de las cajas metálicas y aislantes

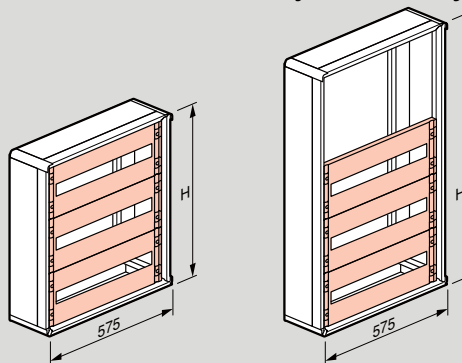

Cajas metal Ref.	Altura (mm)
0 200 02	450
0 200 03	600
0 200 04	750
0 200 05	900
0 200 06	1050

Con puerta plana

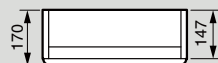

Con puerta perfilada

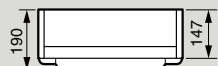

BIBLIOTECA DE DOCUMENTOS

Encuentra todos los datos técnicos de productos en www.legrand.es

1. Clic en DOCUMENTACIÓN



Localiza la familia y descarga...

- Cuadernos de taller
- Guías técnicas



También por referencia en el E-CATALOGO

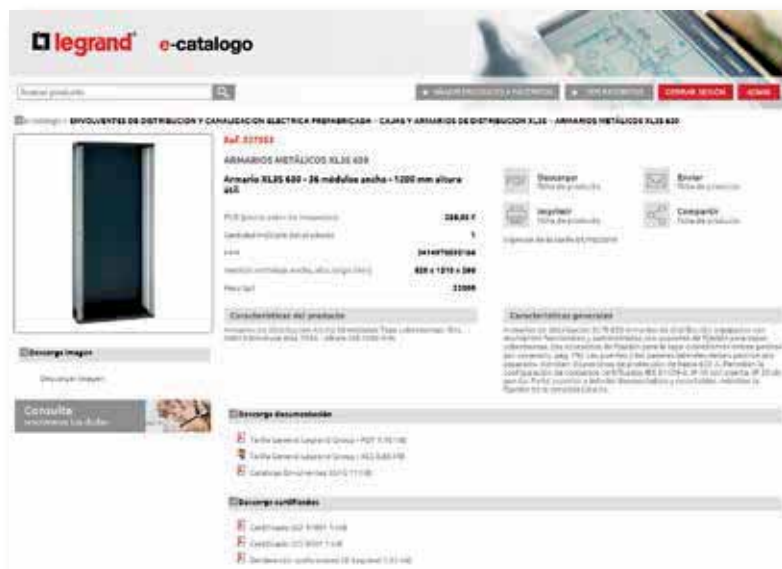

Busca por referencia y obtén...

- Descripción, imagen y precio
- Características técnicas
- Catálogo de producto
- Certificaciones
- Documentación técnica
- Vídeos de producto

... y más!



E-catalogo de Legrand

También disponible desde tu móvil.



Cajas y armarios equipables

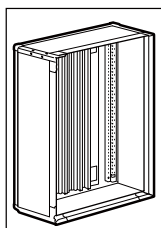

- **Metálicos IP 43**
 - Admiten aparatos hasta 400 A
 - Estructura componible

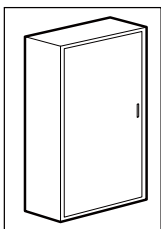

- **Metálicos IP 55**
 - Admiten aparatos hasta 250 A
 - Cajas monobloc
 - Chasis extraíble



- **Repartición estándar**
 - Bornas, soportes embarrados, repartidores, peines... (ver págs. 268-283)

✓ Repartición optimizada HX³/VX³

- Repartidores de fila, embarrados de aluminio y kits de conexión (ver págs. 282-294)



Aparato	Fijación	Posición	
MONTAJE SOBRE PERFIL MODULAR			
DX / DX³ < 63 A	Caja o armario	Vertical	
	Celda lateral	Vertical	
DX / DX³ > 63 A	Caja o armario	Vertical	
	Celda lateral	Vertical	
Vistop 63 a 160 A	Caja o armario	Vertical	
MONTAJE SOBRE PLACA			
DPX³ 160 (combinación posible con DPX ³ 250)	Caja o armario	Vertical	
		Horizontal	
	Celda lateral	Vertical	
DPX³ 250 (combinación posible con DPX ³ 160)	Caja o armario	Vertical	
		Horizontal	
	Celda lateral	Vertical	
DPX-IS 250	Caja o armario	Vertical	
DPX³ 630	Caja o armario	Vertical	
	Celda lateral	Vertical	
DPX-IS 630	Caja o armario	Vertical	

1. Si fuera necesario, utilice solo las puertas equipables.
2. Si se monta en la parte superior o inferior de un armario, utilice una placa de altura 200 mm ref. 202 15.
3. Si se montan cubrebornes, utilice una placa de altura 400 mm ref. 203 11.
4. Si se montan cubrebornes, utilice una placa de altura 400 mm ref. 203 17.

Configuración	Dispositivo de fijación	+	Placa de montaje	Tapa cubrebornas	
				Altura (mm)	Metal
	0 202 01	-	-	150	0 203 00
	0 202 03	-	-	150	0 203 03
	0 202 01	-	-	200	0 203 01
	0 202 03	-	-	200	0 203 04
	0 202 01	-	-	200	0 203 01
Con o sin dif. y sin mando motorizado lateral	-		0 202 11 + 4 210 71	300	0 203 10
Con o sin dif. y con mando motorizado lateral	-		0 202 11 + 4 210 68	300	0 203 10
Mando rotativo directo ¹			0 202 09	300	0 203 09
Inversor de fuentes manual ²	-		0 202 11 + 4 210 58	300	0 203 10
Con o sin dif.	-		0 202 13	150	0 203 13
Con o sin dif.	-		0 202 17	300	0 203 18
Con o sin dif. y sin mando motorizado lateral	-		0 202 11 + 4 210 72	300	0 203 10
Con o sin dif. y con mando motorizado lateral	-		0 202 11 + 4 210 69	300	0 203 10
Mando rotativo directo ¹			0 202 09	300	0 203 09
Inversor de fuentes manual ²	-		0 202 11 + 4 210 58	300	0 203 10
Con o sin dif.	-		0 202 15	200	0 203 17
Con o sin dif.	-		0 202 17	300	0 203 18
Aparato solo centrado	-		0 202 05	300	0 203 10
1 ap. no dif.	-		0 202 20	400	0 203 20
Aparato solo centrado aguas abajo	-		0 202 21	400	0 203 21
1 ap. con dif.	-		0 202 22	600	0 203 22
Con dif. aguas abajo centrado	-		0 202 23	600	0 203 23
Aparato solo	-		0 202 28	400	0 203 28
Con dif. aguas abajo	-		0 202 29	800	0 203 29
Aparato solo	-		0 202 07	400	0 203 07

XL³ 400

cajas, armarios y celdas laterales metálicos



0 201 19 0 201 39 0 201 07 0 201 27 0 201 05 0 201 25

Dimensiones pág. 233

IP 43 – IK 08 con kit de estanqueidad y puerta.

IP 40 – IK 08 con puerta.

IP 30 – IK 07 sin puerta.

Envoltorio metálica.

Admiten interruptores DPX 630 hasta 400 A.

Resistencia al fuego según norma CEI 60695-2750°/5 s.

Capacidad 24 módulos por fila.

Suministrados con montantes funcionales fijados en el fondo del armario, placa de entrada de cables recortable y accesorios de enlace (horizontal y vertical).

Suministrados sin puerta.

Emb.	Ref.	Cajas					Prof.
		Altura	Altura útil	Ancho			
				exterior	útil		
1	0 201 03	600	550	575	515	175	
1	0 201 04	750	700	575	515	175	
1	0 201 05	900	850	575	515	175	
1	0 201 06	1.050	1.000	575	515	175	
1	0 201 07	1.200	1.150	575	515	175	
1	0 201 08	1.500	1.450	575	515	175	

Emb.	Ref.	Celdas laterales para cajas					Prof.
		Altura	Altura útil	Ancho			
				exterior	útil		
1	0 201 23	600	550	310	250	175	
1	0 201 24	750	700	310	250	175	
1	0 201 25	900	850	310	250	175	
1	0 201 26	1.050	1.000	310	250	175	
1	0 201 27	1.200	1.150	310	250	175	
1	0 201 28	1.500	1.450	310	250	175	

Emb.	Ref.	Armarios					Prof.
		Suministrados con zócalo 100 mm de altura					
		Altura	Altura útil	Ancho			
				exterior	útil		
1	0 201 18	1.600	1.450	575	515	175	
1	0 201 19	1.900	1.750	575	515	175	

Emb.	Ref.	Celdas laterales para armarios					Prof.
		Suministrados con zócalo 100 mm de altura					
		Altura	Altura útil	Ancho			
				exterior	útil		
1	0 201 38	1.600	1.450	310	250	175	
1	0 201 39	1.500	1.750	310	250	175	

Equipamientos de distribución y placas cubrebornas (ver págs. 229-230).

Accesorios de cableado (ver pág. 232).

Repartición (ver págs. 266 en adelante).

Otros accesorios (ver pág. 231).

XL³ 400

cajas de distribución IP 55 y accesorios



0 201 82

0 201 85

IP 55 - IK 08.

Envoltorio metálico monobloque.

Suministrado con puerta metálica reversible y maneta (bombines intercambiables no incluidos) (ver pág. 220).

Capacidad 24 módulos por fila.

Resistencia al fuego según norma CEI 60695-2 750°/5 s.

RAL 7035.

Chasis extraíble para cableado al exterior del armario.

Admite aparatos hasta 250 A.

Emb.	Ref.	Cajas IP 55				Prof.
		Altura	Altura útil	Ancho		
				exterior	útil	
1	0 201 82	495	400	615	515	205
1	0 201 83	695	600	615	515	205
1	0 201 84	895	800	615	515	205
1	0 201 85	1.095	1.000	615	515	205

Accesorios

1	0 364 97	Placas de entrada de cable Cabstop™ Placa 28 entradas 5 a 14. 2 entradas 14 a 24. 2 reservas 100 mm.
---	----------	--

1	0 201 35	Fijación de cables Para cajas IP 55.
---	----------	--

1	0 201 90	Placa de compartimentación horizontal Para cajas IP 55.
---	----------	---

XL³ 400

cajas de distribución IP 55 y accesorios

Principio de montaje

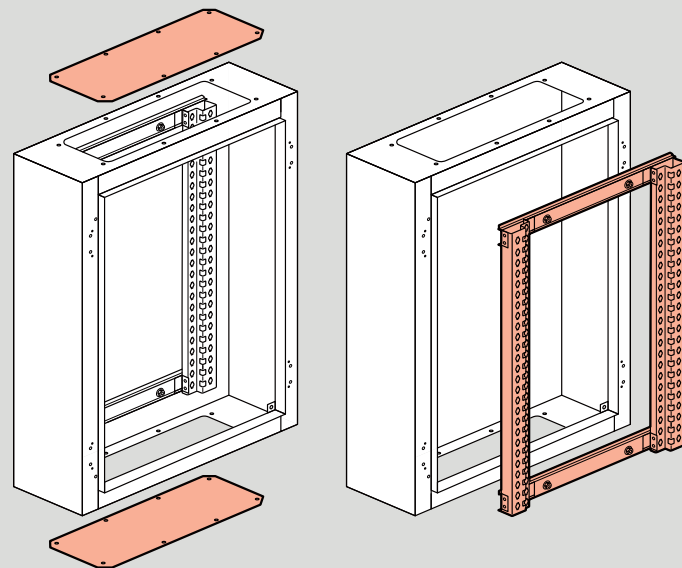

Dimensiones

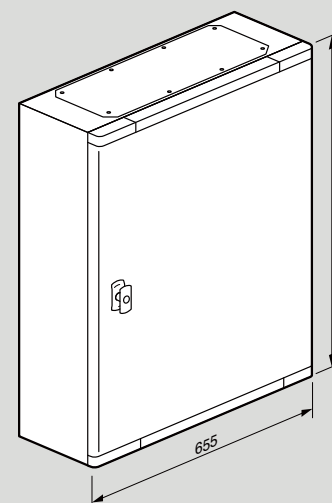

Ref.	H (mm)
0 201 82	515
0 201 83	715
0 201 84	915
0 201 85	1115

Con puerta

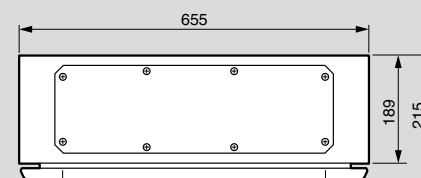

Equipamientos de distribución y placas cubrebornas (ver págs. 229-230).

Accesorios de cableado (ver pág. 232).

Repartición (ver págs. 266 en adelante).



Emb.	Ref.		Puertas			
			Suministradas con maneta. Bombines intercambiables a pedir por separado.			
			Puertas equipables			
			Altura (mm)	Distancia caja/puerta		
	Metal	Transparente		Metal	Transparente	
1	0 202 53	0 202 63	600	57	53	
1	0 202 54	0 202 64	750	57	53	
1	0 202 55	0 202 65	900	57	53	
1	0 202 56	0 202 66	1.050	57	53	
1	0 202 57	0 202 67	1.200	57	53	
1	0 202 58	0 202 68	1.500/1.600	57	53	
1	0 202 59	0 202 69	1.900	57	53	
			Puertas planas			
			Altura (mm)	Distancia caja/puerta		
	Metal	Transparente		Metal	Transparente	
1	0 202 73	0 202 83	600	38	34	
1	0 202 74	0 202 84	750	38	34	
1	0 202 75	0 202 85	900	38	34	
1	0 202 76	0 202 86	1.050	38	34	
1	0 202 77	0 202 87	1.200	38	34	
1	0 202 78	0 202 88	1.500/1.600	38	34	
1	0 202 79	0 202 89	1.900	38	34	
			Puertas planas para celda lateral			
			Altura (mm)	Distancia caja/puerta		
	Metal					
1	0 201 63		600	38		
1	0 201 64		750	38		
1	0 201 65		900	38		
1	0 201 66		1.050	38		
1	0 201 67		1.200	38		
1	0 201 68		1.500/1.600	38		
1	0 201 69		1.900	38		

Emb.	Ref.	Accesorios para puertas	
1	0 202 99	Maneta de repuesto	Para puertas h ≥ 1600 mm.
		Bombines con llave	Suministrado con 1 juego de 2 llaves.
1	0 202 91	Tipo 405.	
1	0 202 92	Tipo 455.	
1	0 202 93	Tipo 1242 E.	
1	0 202 94	Tipo 2433 A.	
1	0 202 96	Doble barra.	
		Portaplanos autoadhesivo	
10	0 097 99	Portaplanos de plástico flexible A4.	
1	0 365 82	Portaplanos de plástico rígido IP 50 cerrado 324 × 120 × 18.	
		Accesorios	
		Junta de estanqueidad IP 43	
1	0 201 30	Para cajas, armarios y celdas laterales.	
		Fijación de cables	Permite la sujeción de los cables en la entrada del armario.
1	0 201 35	Para cajas y armarios.	
1	0 201 37	Para celdas lateral.	
		Zócalos	Altura 100 mm.
1	0 201 10	Para cajas y armarios.	
1	0 201 12	Para celdas lateral.	
		Soporte universal para celda lateral integrada	Permite el montaje de juegos de bornas, bornas de tierra...
1	0 201 96	Juego de soporte metálico para celda integrada.	
		Placa de compartimentación horizontal	
1	0 201 90	Para cajas y armarios XL ³ 400.	
		Placas de entrada de cables	
1	0 201 20	Placa recortable suplementaria para XL ³ 400.	
		Patas de fijación mural	
1	0 201 00	Juego de 4 patas de metal para armarios XL ³ 400 metálico.	

XL³ 400

equipamientos para montaje modular, Vistop hasta 160 A, DPX³ 160, DPX³ 250 y DPX-IS 250 sobre perfil

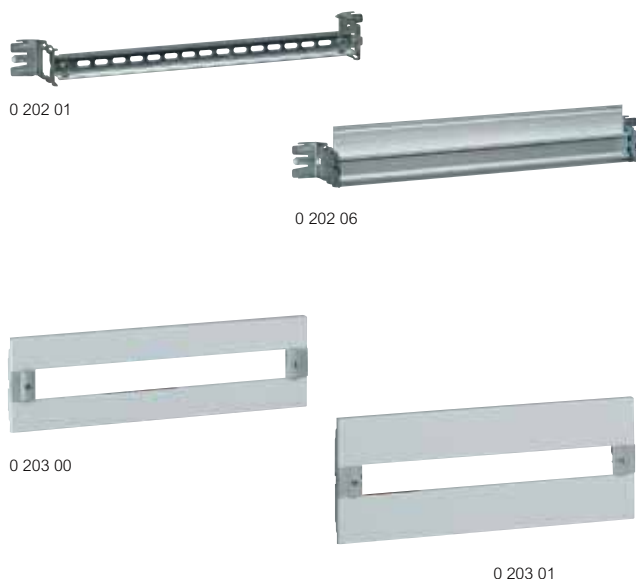

Emb.	Ref.	Perfiles
		Conjunto formado por un perfil y por 2 escuadras de fijación. Admiten los brazaletes de cableado ref. 0 200 94.
1	0 202 01	Perfil 1 posición Para aparatos modulares y Vistop hasta 160 A. Se fijan en los montantes funcionales solo en XL ³ 400.
1	0 202 06	Perfil de aluminio 2 posiciones Para DPX ³ 160/250 y DPX-IS 250 con pletinas dedicadas. Admite los repartidores de fila HX ³ 125 A. Se fija en los montantes funcionales solo en XL ³ 400.
1	4 210 71	Adaptadores para montaje de los DPX³ sobre perfil Permiten el montaje de los DPX ³ sobre el perfil de aluminio ref. 0 202 06 y sobre placa ref. 0 202 11.
1	4 210 73	Para DPX ³ 160 sin mando motorizado lateral.
1	4 210 68	Para todos los DPX ³ 160 con mando motorizado lateral.
1	4 210 72	Para DPX ³ 250 sin mando motorizado lateral.
1	4 210 74	Para DPX ³ 250 diferenciales sin mando motorizado lateral.
1	4 210 69	Para todos los DPX ³ 250 con mando motorizado lateral.
1	0 262 39	Adaptadores de montaje de los DPX-IS 250 sobre perfil Permite el montaje de los aparatos sobre el perfil de aluminio ref. 0 202 06 y sobre pletina ref. 0 202 11. Para DPX-IS 250.
1	4 052 26	Elevador de raíl Permite el montaje de aparatos modulares y de DPX ³ 160/250 y DPX-IS 250 sobre el perfil ref. 0 202 06 o sobre la placa ref. 0 202 11. Para 20 módulos.

Emb.	Ref.	Tapas cubrebornas
1	Metal 0 203 00	1/4 de vuelta prensibles y precintables. Para aparatos modulares Altura 150 mm.
1	0 203 01	Para Vistop hasta 160 A Altura 200 mm.
1	0 203 10	Para DPX³ o DPX-IS 250, y Vistop hasta 160 A Altura 300 mm.

XL³ 400

equipamientos para montaje DPX³ 160, DPX³ 250 y DPX-IS 250 sobre pletina

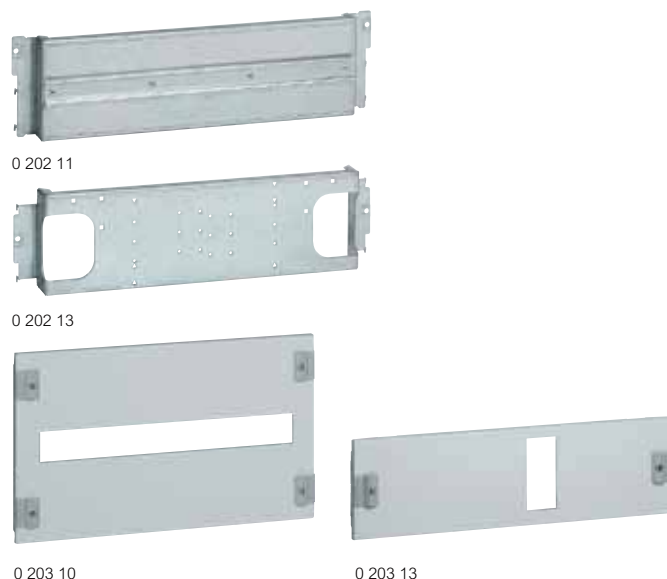

Emb.	Ref.	Placas para aparatos versión fija conexión anterior
		Se fijan en los montantes funcionales.
1	0 202 05	Montaje vertical Para DPX-IS 250.
1	0 202 11	Pletina equipada con un perfil para el montaje de los DPX ³ o DPX-IS 250 ¹ con un adaptador de fijación ref. 4 210 68/69/71/72 y 0 262 39 o con la placa para inversor de redes manual ref. 4 210 58. Permite la instalación de aparatos diferentes y el montaje de los aparatos modulares con el elevador ref. 4 052 26.
1	0 202 09	Placa para el montaje de los DPX ³ con mando rotativo directo con adaptador 4 210 68/69.
1	0 202 13	Montaje horizontal Para 1 DPX ³ 160 magnetotérmico.
1	0 202 15	Para 1 DPX ³ 250.
		Tapas cubrebornas
		1/4 de vuelta prensibles y precintables.
		Para DPX³ y DPX-IS 250 en posición vertical
1	Metal 0 203 10	Altura 300 mm.
1	0 203 11	Altura 400 mm para DPX ³ 250 con cubrebornes.
1	0 203 09	Altura 300 mm para DPX ³ 160/250 con mando rotativo directo.
1	0 203 13	Para DPX³ 160 en posición horizontal Altura 150 mm.
1	0 203 17	Para DPX³ 250 en posición horizontal Altura 200 mm.

1. Si se monta en la parte superior del armario, es obligatorio el uso de una tapa cubreborna de 300 mm.

XL³ 400

equipamientos para montaje DPX³ 630 sobre placa



0 202 20



0 202 24

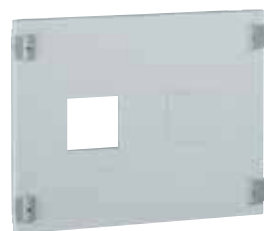

0 203 20



0 203 24

Emb.	Ref.	Placas para aparatos versión fija conexión anterior
		Posibilidad de instalar un perfil  como complemento. Se fijan en los montantes funcionales.
1	0 202 07 ¹	Aparatos en posición vertical Para 1 DPX-IS 630.
1	0 202 20 ¹	Para 1 DPX ³ 630 o 1 DPX 630 con 1 repartidor ref. 0 374 00.
1	0 202 21 ¹	Para DPX ³ 630 en posición centrada.
1	0 202 23 ¹	Para 1 DPX ³ 630 con diferencial en posición centrada.
1	0 202 25 ¹	Aparatos en posición horizontal Para 1 DPX ³ 630 con o sin diferencial.

Emb.	Ref.	Tapas cubrebornas para aparatos en posición vertical
		1/4 de vuelta prensibles y precintables.
1	Metal 0 203 07 ¹	Para DPX-IS 630 Altura 300 mm.
1	0 203 21 ¹	Para 1 DPX³ 630 centrado Altura 400 mm.
1	0 203 23 ¹	Para 1 DPX³ 630 centrado con diferencial Altura 600 mm.

Emb.	Ref.	Tapas cubrebornas para aparatos en posición horizontal
		1/4 de vuelta prensibles y precintables.
1	Metal 0 203 25 ¹	Altura 300 mm para 1 DPX ³ 630.

XL³ 400

equipamientos para montaje de los aparatos en celda lateral



0 202 03



0 203 03





0 202 17



0 203 18

Fijación sobre perfil con tapas cubrebornas para aparatos modulares y Vistop hasta 160 A.

Fijación sobre placas con tapas cubrebornas para DPX³ y DPX.

Emb.	Ref.	Perfil  para aparatos modulares y Vistop hasta 160 A
1	0 202 03	Conjunto formado por un perfil  y por 2 escuadras de fijación. Se fija sobre los montantes funcionales. Capacidad 9 módulos.
		Tapas cubrebornas 1/4 de vuelta
		Prensibles y precintables para aparatos sobre perfil  .
1	0 203 03	Para aparatos modulares Metal.
1	0 203 04	Para aparatos modulares y Vistop hasta 160 A Metal.
		Placas para aparatos versión fija conexión anterior
		Aparato en posición vertical. Se fijan sobre los montantes funcionales.
1	0 202 17	Para DPX ³ 160 y DPX ³ 250.
1	0 202 28 ¹	Para DPX ³ 630.
1	0 202 29 ¹	Para DPX ³ 630, con bloque diferencial inferior.
		Tapas cubrebornas para aparatos sobre placa
		1/4 de vuelta prensibles y precintables.
1	0 203 18	DPX³ 160/250 y DPX-IS 250 Altura 300 mm.
1	0 203 27	Altura 400 mm para DPX ³ 250 con cubrebornes.
1	0 203 28 ¹	Para DPX³ 630 Altura 400 mm.
1	0 203 29 ¹	Para DPX³ 630 con diferencial en canalización de cables Altura 800 mm.

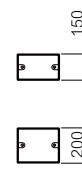

1. DPX³ 630 limitado a 400 A.

1. DPX³ 630 limitado a 400 A.

XL³ 400

accesorios y tapas

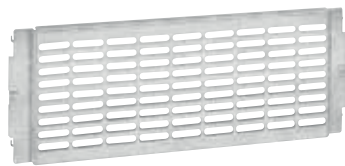

0 202 41



0 200 92



0 203 91



0 203 99



0 201 45



0 201 48

Emb.	Ref.	Placas universales de montaje
		Placa perforada que se fija directamente sobre los chasis de las cajas, armarios y celdas laterales.
		Placa perforada
1	0 202 41	Altura 200 mm para armarios.
1	0 202 42	Altura 300 mm para armarios.
2	0 202 43	Altura 300 mm para celda lateral.
		Tuercas para placas perforadas
100	0 364 40	Para tornillo M4.
100	0 364 41	Para tornillo M5.

Emb.	Ref.	Perfil  universal
1	0 202 04	Se fija sobre los montantes funcionales. Ancho 515 mm.

Emb.	Ref.	Dispositivo de fijación regulable
1	0 202 02	Compuesto de un Raíl y de 2 escuadras de fijación regulables. Se fija sobre los montantes funcionales. Para armarios XL ³ 400.

Emb.	Ref.	Accesorios
		Soporte de fijación aislante
1	0 200 90	Se monta sobre los montantes funcionales de los armarios XL ³ 400. Permite la realización de una tierra aislada con perfil ref. 0 092 17 o la creación de juegos de bornas de salida.
		Tuerca clip
20	0 200 92	Montaje en cara frontal por 1/4 de vuelta sobre los montantes funcionales. Para tornillos M6.
		Kit de iluminación
1	0 203 89	Placa cubreborna con iluminación activada con detector de movimiento.

Emb.	Ref.	Tapas cubrebornas 1/4 de vuelta para cajas y armarios
		Tapas cubrebornas lisas (metal)
		Altura (mm)
1	0 203 40	50
1	0 203 41	100
1	0 203 42	150
1	0 203 43	200
1	0 203 44	300

Tapa lateral cubrebornas 1/4 de vuelta para celdas

Permiten el precintado. Aparatos en posición vertical (metal).

Tapas lisas

Emb.	Ref.	Altura (mm)
1	0 201 41	50
1	0 201 42	100
1	0 201 40	200
1	0 201 43	550
1	0 201 44	700
1	0 201 45	850
1	0 201 46	1.000
1	0 201 47	1.150
1	0 201 48	1.450
1	0 201 49	1.750

Accesorios

Emb.	Ref.	Obturadores
20	0 200 51	RAL 7035 para placas de metal o aislante. 24 módulos. Tira lisa recortable.
10	0 016 65	18 módulos, separable por módulos o 1/2 módulo.
		Portaetiquetas adhesivo
10	0 203 99	Suministrado con una tira de etiquetas para señalización sobre tapas cubrebornas.



0 201 70





0 201 93



2 x 0 375 12 + 1 x 0 373 01 montada

Emb.	Ref.	Circulación del cableado
1	0 201 70	Soporte de fijación de canal Lina 25™ Permite la fijación horizontal y vertical de las canales Lina 25 y su regulación en altura. Se monta directamente en los montantes funcionales integrados de los armarios XL ³ 400.
		Canal Lina 25™ Longitud: 2 m. Ancho x alto (mm).
48	0 362 07	40 x 60.
40	0 362 08	40 x 80.
50	0 367 74	Tornillo aislante M6 x 10.
100	0 200 80	Clip aislante Para fijación de la canal Lina 25™ sobre el soporte ref. 0 201 70.
10	0 200 94	Guías de cableado Abrazadera que facilita la circulación horizontal del cableado. Se fija sobre raíl  ref. 0 202 01. Recibe las barras taladradas ref. 0 373 00 y las barras de cobre con estribo 12 x 4 ref. 0 373 02.
10	0 201 93	Abrazadera que facilita la circulación vertical del cableado. Se fija sobre los montantes funcionales de los armarios XL ³ 400.

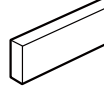
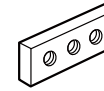
Emb.	Ref.	Conexión de los conductores de protección
10	0 048 19	Pletina 12 x 2 Permite la fijación horizontal y vertical de las canales Lina 25 y su regulación en altura. Largo 1 metro. Recibe las bornas IP 2x. Se fija sobre los montantes funcionales de armarios XL ³ 400 o sobre los soportes aislantes ref. 0 200 90.
1	0 373 01	Barra taladrada para conductores de protección Largo 440 mm (24 módulos). • 36 taladros Ø5,3 mm (1,5 a 10 mm ²). • 2 taladros Ø9 mm (35 mm ²). Se fija sobre los montantes funcionales de los armarios XL ³ 400, o sobre raíl  ref. 0 200 94.
1	0 373 02	Barra de cobre plana 12 x 4 con estribos de conexión Suministrada con bornas de conexión (40 de 1,5 a 4 mm ² , 4 de 6 a 16 mm ² 1 de 35 mm ²). Se fija sobre los montantes funcionales de armarios XL ³ 400 o sobre las guías ref. 0 200 94.

Emb.	Ref.	Conexión de los conductores										
1	0 373 85	Conductores de conexión equipotencial Sección 6 mm ² permite la continuidad equipotencial de los montajes auxiliares. Longitud 350 mm.										
10	0 373 49	Barra de cobre plana <table border="1"> <thead> <tr> <th>Sección (mm)</th> <th>I admitida (A)</th> <th>Long. (mm)</th> </tr> </thead> <tbody> <tr> <td>12 x 4</td> <td>180</td> <td>991,5</td> </tr> </tbody> </table> 	Sección (mm)	I admitida (A)	Long. (mm)	12 x 4	180	991,5				
Sección (mm)	I admitida (A)	Long. (mm)										
12 x 4	180	991,5										
10	0 373 89	Barra de cobre perforada <table border="1"> <thead> <tr> <th>Sección (mm)</th> <th>I admitida (A)</th> <th>Taladros Ø (mm)</th> <th>Paso</th> <th>Long. (mm)</th> </tr> </thead> <tbody> <tr> <td>12 x 4</td> <td>180</td> <td>M5</td> <td>18</td> <td>991,5</td> </tr> </tbody> </table> 	Sección (mm)	I admitida (A)	Taladros Ø (mm)	Paso	Long. (mm)	12 x 4	180	M5	18	991,5
Sección (mm)	I admitida (A)	Taladros Ø (mm)	Paso	Long. (mm)								
12 x 4	180	M5	18	991,5								
10	0 373 65	Conectores para barra de cobre 12 x 4 perforada 1 o 2 conductores de 1,5 a 10 mm ² (suministrados con tornillo Ø 5 mm). 										
10	0 375 12	Soporte para barras de cobre Para raíles  de 15 mm de profundidad y EN 60715 de 7,5 mm (excepto para raíl fijado sobre placa) y 15 mm de profundidad. Para soporte barra conductor de protección: – Barra de latón ref. 0 373 00/01. – Barra de cobre de 12 x 4 mm con garras ref. 0 373 02. – Borna IP 2X con pletina de acero de 12 x 2 mm ref. 0 048 19. – Barra de cobre de 12 x 4 mm ref. 0 373 49 o 0 373 89.										

XL³ 400 metal

características

Principio de montaje

Paneles laterales inferior y superior desmontables individualmente

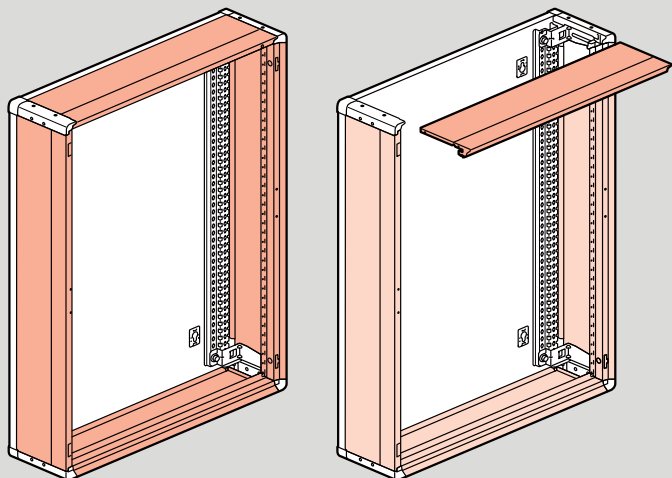

Accesibilidad total

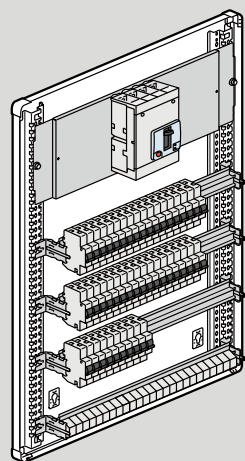

Asociación horizontal y vertical sin accesorios

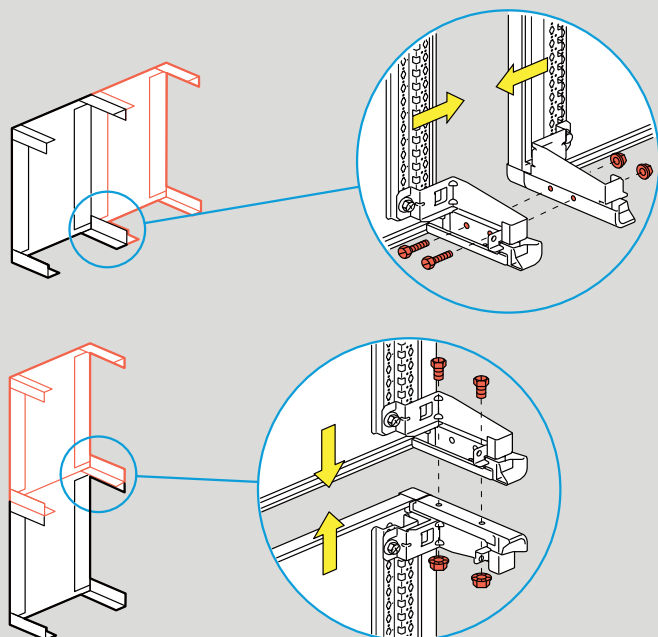

Dimensiones

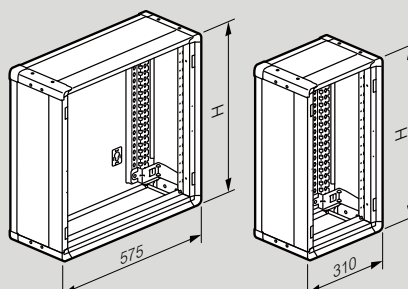

Cajas Ref.	Celdas Ref.	H (mm)
0 201 03	201 23	600
0 201 04	201 24	750
0 201 05	201 25	900
0 201 06	201 26	1050
0 201 07	201 27	1200
0 201 08	201 28	1500

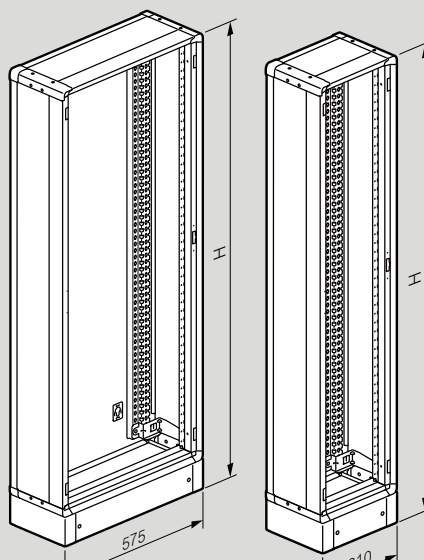

Armarios Ref.	Celdas Ref.	H (mm)
0 201 18	201 38	1600
0 201 19	201 39	1900

Con puerta extraplana

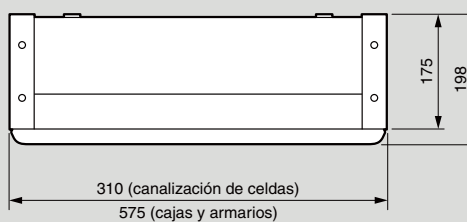

Con puerta plana

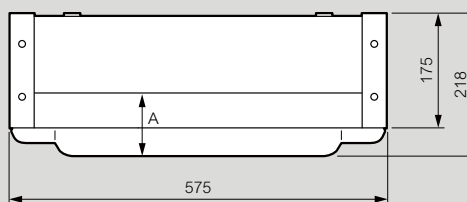



Cajas y armarios equipables

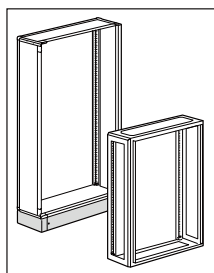

- **Metálicos (24 y 36 módulos)**
 - IP 43 hasta 800 A
 - IP 55 hasta 630 A,
 se suministran sin paneles laterales



- **Repartición estándar**
 - Bornas, peines, soportes, embarrados, repartidores... (ver págs. 268-283)

Repartición optimizada HX³/VX³

- Repartidores de fila, embarrados de aluminio y kits de conexión (ver págs. 282-294)



Aparato	Fijación	Posición	
		Vertical	Horizontal
XL³ 800 - 24 módulos			
MONTAJE SOBRE PERFIL MODULAR			
DX / DX³ < 63 A	Caja o armario	Vertical	
DX / DX³ > 63 A	Caja o armario	Vertical	
Vistop 63 a 160 A	Caja o armario	Vertical	
MONTAJE SOBRE PLACA			
DPX³ 160 (combinación posible con DPX ³ 250)	Caja o armario	Vertical	
		Horizontal	
DPX³ 250 (combinación posible con DPX ³ 160)	Caja o armario	Vertical	
		Horizontal	
DPX-IS 250	Caja o armario	Vertical	
DPX³ 630	Caja o armario	Vertical	
		Horizontal	
DPX-IS 630	Caja o armario	Vertical	
DPX-IS 1600	Caja o armario	Vertical	
DPX³ 1600	Caja o armario	Vertical	
		Horizontal	
XL³ 800 - 36 módulos			
MONTAJE SOBRE PERFIL MODULAR			
DX / DX³ < 63 A	Caja o armario	Vertical	
DX / DX³ > 63 A	Caja o armario	Vertical	
Vistop 63 a 160 A	Caja o armario	Vertical	
MONTAJE SOBRE PLACA			
DPX³ 160	Caja o armario	Vertical	
DPX³ 250	Caja o armario	Vertical	
DPX-IS 250	Caja o armario	Vertical	
DPX³ 630	Caja o armario	Vertical	
DPX-IS 630	Caja o armario	Vertical	
DPX³ 1600	Caja o armario	Vertical	

1. Placa suministrada en el kit.
2. Si se montan cubrebornas, utilice una placa de altura 400 mm ref. 0 209 27.

Configuración	Dispositivo de fijación	+ Placa de montaje	Tapas cubrebornas		
			Altura (mm)	1/4 de vuelta	Tornillo
XL³ 800 - 24 módulos					
	0 206 01	-	150	0 206 13 + 4 210 58	0 209 00
	0 206 01	-	200	0 208 01	0 209 01
	0 206 01	-	200	0 208 01	0 209 01
Sin mando motorizado lateral	-	0 206 11 + 4 210 71	300	0 208 10	0 209 10
Con mando motorizado lateral		0 206 11 + 4 210 68	300	0 208 10	0 209 10
Mando rotativo directo		0 206 08 + 4 210 71	300	0 208 05	0 209 05
Inversor de fuentes manual		0 206 11 + 4 210 58	300	0 208 10	0 209 10
Inversor de fuentes motorizado	-	0 206 13 + 4 210 58	300	0 208 10	0 209 10
Con o sin dif.	-	0 206 15	150	0 208 13	0 209 13
Sin mando motorizado lateral	-	0 206 11 + 4 210 72	300	0 208 10 ²	0 209 10
Con mando motorizado lateral		0 206 11 + 4 210 69	300	0 208 10 ²	0 209 10
Mando rotativo directo		0 206 08 + 4 210 72	300	0 208 05	0 209 05
Inversor de fuentes manual	-	0 206 11 + 4 210 58	300	0 208 10 ²	0 209 10
Inversor de fuentes motorizado	-	0 206 13 + 4 210 58	300	0 208 10 ²	0 209 10
Con o sin dif.	-	0 206 17	200	0 208 17	0 209 17
Aparato solo centrado	-	0 206 05	300	0 208 10	0 209 10
1 o 2 aparatos	-	0 206 05	300	0 208 06	0 209 06
1 a 3 ap. no dif.	-	0 206 20	400	0 208 20	0 209 20
1 a 3 ap. con dif. aguas abajo	-	0 206 22	600	0 208 22	0 209 22
Con o sin dif. aguas abajo	-	0 206 23	300	0 208 23	0 209 21
Aparato solo	-	0 206 07	300	0 208 07	0 209 07
Aparato solo	-	0 211 00	300	-	0 211 13
Aparato solo	-	0 211 00	400	0 211 10	0 211 11
Aparato solo	-	0 211 00	400	0 208 34	0 209 34
XL³ 800 - 36 módulos					
	0 206 51	-	150	-	0 209 50
	0 206 51	-	200	-	0 209 51
	0 206 51	-	200	-	0 209 51
Sin mando motorizado lateral	-	0 206 61 + 4 210 71	300	-	0 209 60
Con mando motorizado lateral		0 206 61 + 4 210 68	300	-	0 209 60
Inversor de fuentes manual	-	0 206 61 + 4 210 58	300	-	0 209 60
Sin mando motorizado lateral	-	0 206 61 + 4 210 72	300	-	0 209 60
Con mando motorizado lateral		0 206 61 + 4 210 72	300	-	0 209 60
Inversor de fuentes manual	-	0 206 61 + 4 210 58	300	-	0 209 60
1 o 2 aparatos	-	0 206 55	300	-	0 209 60
No dif.	-	0 206 70	400	-	0 209 70
Con dif. aguas abajo	-	0 206 72	600	-	0 209 72
Aparato solo	-	0 206 57	300	-	0 209 57
Aparato solo	-	0 211 02	400	-	0 211 12
Aparato solo	-	0 211 02	400	-	0 209 84

XL³ 800

cajas de distribución



0 204 01

IP 43 - IK 08 con kit de estanqueidad IP 43 y puerta.
 IP 40 - IK 08 con puerta.
 IP 30 - IK 07 sin puerta.
 Envolvente metálica.
 Admite aparatos hasta 800 A (700 A - IP > 30).
 Resistencia al fuego según norma CEI 60695-2-1 750 °C/5 s.
 Capacidad 24 y 36 módulos por fila.
 RAL 7035.
 Suministrados con montantes funcionales fijados en el fondo del armario, accesorios de enlace horizontal y vertical, y placa de entrada de cables recortable.

Emb.	Ref.	Cajas				
		Ancho 660 mm				
		24 módulos por fila.				
		Altura total (mm)	Altura útil (mm)	Ancho total (mm)	Ancho útil (mm)	Prof. (mm)
1	0 204 01	1.050	1.000	660	600	230
1	0 204 02	1.250	1.200	660	600	230
		Ancho 910 mm				
		36 módulos por fila. Permite integrar celda lateral + 24 módulos.				
		Altura total (mm)	Altura útil (mm)	Ancho total (mm)	Ancho útil (mm)	Prof. (mm)
1	0 204 06	1.050	1.000	910	850	230
1	0 204 07	1.250	1.200	910	850	230

		Celda lateral integrada				
		Kit para cajas ancho 910 mm				
		Compuesto de: tabique, montante y accesorios de montaje. Permiten realizar una celda lateral integrada de ancho útil: 250 mm, a la derecha o a la izquierda en el interior de los armarios de ancho 910 mm.				
1	0 204 26	Para armarios de altura: 1.050 mm, ref. 0 204 06.				
1	0 204 27	Para armarios de altura: 1.250 mm, ref. 0 204 07.				
		Tapa cubrebornas lisa con bisagras y cerradura				
1	0 204 46	Para celda lateral integrada de 1.050 mm.				
1	0 204 47	Para celda lateral integrada de 1.250 mm.				

XL³ 800

puertas y kits IP 43 para cajas de distribución



0 212 51



0 212 61

Emb.	Ref.	Puertas para cajas
		Suministradas con maneta. Bombines intercambiables, a pedir por separado (ver pág. 237).
		Ancho 660 mm
		• Puerta metal.
1	0 212 51	Para caja altura: 1.050 mm.
1	0 212 52	Para caja altura: 1.250 mm.
		• Puerta transparente.
1	0 212 61	Para caja altura: 1.050 mm.
1	0 212 62	Para caja altura: 1.250 mm.
		Ancho 910 mm
		• Puerta metal.
1	0 212 56	Para caja altura: 1.050 mm.
1	0 212 57	Para caja altura: 1.250 mm.
		• Puerta transparente.
1	0 212 66	Para caja altura: 1.050 mm.
1	0 212 67	Para caja altura: 1.250 mm.
		Junta de estanqueidad IP 43
1	0 201 30	Para cajas, armarios y celdas laterales.



Equipamientos de distribución y placas cubrebornas (ver págs. 242-243).



Accesorios de cableado (ver pág. 241).



Repártición (ver págs. 266 en adelante).

XL³ 800

armarios de distribución



0 204 04

0 204 09

IP 43 - IK 08 con kit de estanqueidad IP 43 y puerta.

IP 40 - IK 08 con puerta.

IP 30 - IK 07 sin puerta.

Envoltorio metálico.

Admite aparatos hasta 800 A.

Resistencia al fuego según norma CEI 60695-2-1 750 °C/5 s.

Capacidad 24 y 36 módulos por fila. RAL 7035.

Suministrados con montantes funcionales fijos en el fondo del armario, accesorios de enlace horizontal y vertical, y placa de entrada de cables recortable.

Emb.	Ref.	Armarios				
		Suministrados con zócalo, altura: 100 mm.				
		Ancho 660 mm				
		24 módulos por fila.				
		Altura total (mm)	Altura útil (mm)	Ancho total (mm)	Ancho útil (mm)	Prof. (mm)
1	0 204 03	1.550	1.400	660	600	230
1	0 204 04	1.950	1.800	660	600	230
		Ancho 910 mm				
		Permiten integrar celda lateral 36 o 24 módulos.				
		Altura total (mm)	Altura útil (mm)	Ancho total (mm)	Ancho útil (mm)	Prof. (mm)
1	0 204 08	1.550	1.400	910	850	230
1	0 204 09	1.950	1.800	910	850	230

Emb.	Ref.	Celda lateral integrada
		Kit para cajas ancho 910 mm
		Conjuntos con el siguiente contenido: tabique, montante y accesorios de montaje.
		Permiten realizar una celda lateral integrada de ancho útil: 250 mm, a la derecha o a la izquierda en el interior de los armarios de ancho 910 mm.
1	0 204 28	Para armarios de altura: 1.550 mm. ref. 0 204 06.
1	0 204 29	Para armarios de altura: 1.950 mm. ref. 0 204 07.
		Placa de montaje de DPX³ en celda lateral integrada
1	0 206 78	Para DPX ³ 630 vertical.
1	0 206 79	Para DPX ³ 630 vertical con diferencial.
		Tapas cubrebornas con bisagras y cerradura
		Precortadas para DPX ³ 630 con o sin diferencial.
1	0 204 48	Altura: 1.400 mm.
1	0 204 49	Altura: 1.800 mm.

XL³ 800

puertas y kits IP 43 para armarios de distribución



0 204 09 + 0 204 29

0 204 29



0 204 24

Emb.	Ref.	Puertas para armarios
		Suministradas con maneta. Bombines intercambiables, a pedir por separado (ver pág. 243).
		Ancho 660 mm
		• Puerta metal
1	0 212 53	Para armario altura: 1.550 mm.
1	0 212 54	Para armario altura: 1.950 mm.
		• Puerta transparente
1	0 212 63	Para armario altura: 1.550 mm.
1	0 212 64	Para armario altura: 1.950 mm.
		Ancho 910 mm
		• Puerta metal
1	0 212 58	Para armario altura: 1.550 mm.
1	0 212 59	Para armario altura: 1.950 mm.
		• Puerta transparente
1	0 212 68	Para armario altura: 1.550 mm.
1	0 212 69	Para armario altura: 1.950 mm.

		Celdas laterales externas				
		Se asocian a la derecha o a la izquierda. Suministradas con un zócalo altura 100 mm y accesorios de enlace.				
		Altura total (mm)	Altura útil (mm)	Ancho total (mm)	Ancho útil (mm)	Prof. (mm)
1	0 204 23	1.550	1.400	460	400	230
1	0 204 24	1.950	1.800	460	400	230

		Placa de montaje para DPX ³ en celda lateral externa
1	0 206 28	Para DPX ³ 630 vertical.
1	0 206 29	Para DPX ³ 630 vertical con diferencial.
1	0 206 27	Para DPX-IS 630 vertical.

Emb.	Ref.	Tapas cubrebornas con bisagras y cerradura
		Placas cubrebornas de bisagras con fijación de tornillos. Precortadas para DPX ³ 630 con o sin diferencial.
1	0 204 43	altura: 1.550 mm.
1	0 204 44	altura: 1.950 mm.
		Precortadas para DPX-IS 630
1	0 204 41	Altura: 1.550 mm.
1	0 204 42	Altura: 1.950 mm.
		Puertas
1	0 204 33	Para celda lateral altura: 1.550 mm.
1	0 204 34	Para celda lateral altura: 1.950 mm.
		Junta de estanqueidad IP 43
1	0 201 30	Para cajas, armarios y celdas laterales.

XL³ 800

armarios de distribución IP 55



0 204 51

IP 55 con puerta.
 Envoltorio metálica.
 Admite aparatos hasta 630 A.
 Resistencia al fuego según norma CEI 60695-2-1 750 °C/5 s.
 Capacidad 24 y 36 módulos por fila.
 RAL 7035.
 Permiten el enlace horizontal.

Emb.	Ref.	Cajas															
		Suministrados sin paneles laterales.															
		Ancho 700 mm 24 módulos por fila.															
		<table border="1"> <thead> <tr> <th>Altura total (mm)</th> <th>Altura útil (mm)</th> <th>Ancho total (mm)</th> <th>Ancho útil (mm)</th> <th>Prof. (mm)</th> </tr> </thead> <tbody> <tr> <td>1.095</td> <td>1.000</td> <td>700</td> <td>600</td> <td>225</td> </tr> <tr> <td>1.295</td> <td>1.200</td> <td>700</td> <td>600</td> <td>225</td> </tr> </tbody> </table>	Altura total (mm)	Altura útil (mm)	Ancho total (mm)	Ancho útil (mm)	Prof. (mm)	1.095	1.000	700	600	225	1.295	1.200	700	600	225
Altura total (mm)	Altura útil (mm)	Ancho total (mm)	Ancho útil (mm)	Prof. (mm)													
1.095	1.000	700	600	225													
1.295	1.200	700	600	225													
1	0 204 51																
1	0 204 52																
		Ancho 950 mm 36 módulos por fila. Permite integrar celda lateral + 24 módulos.															
		<table border="1"> <thead> <tr> <th>Altura total (mm)</th> <th>Altura útil (mm)</th> <th>Ancho total (mm)</th> <th>Ancho útil (mm)</th> <th>Prof. (mm)</th> </tr> </thead> <tbody> <tr> <td>1.095</td> <td>1.000</td> <td>950</td> <td>850</td> <td>225</td> </tr> <tr> <td>1.295</td> <td>1.200</td> <td>950</td> <td>850</td> <td>225</td> </tr> </tbody> </table>	Altura total (mm)	Altura útil (mm)	Ancho total (mm)	Ancho útil (mm)	Prof. (mm)	1.095	1.000	950	850	225	1.295	1.200	950	850	225
Altura total (mm)	Altura útil (mm)	Ancho total (mm)	Ancho útil (mm)	Prof. (mm)													
1.095	1.000	950	850	225													
1.295	1.200	950	850	225													
1	0 204 56																
1	0 204 57																
		Juego de 2 paneles laterales															
1	0 204 66	Para armario de altura: 1.050 mm.															
1	0 204 67	Para armario de altura: 1.250 mm.															
		Celda lateral integrada															
		Kits para armarios ancho 950 mm Conjuntos con el siguiente contenido: tabique, montante y accesorios de montaje. Permiten realizar una celda lateral integrada de ancho útil: 250 mm, a la derecha o a la izquierda en el interior de los armarios de ancho 950 mm.															
1	0 204 26	Para armarios de altura: 1.050 mm ref. 0 204 56.															
1	0 204 27	Para armarios de altura: 1.250 mm ref. 0 204 57.															
		Tapas cubrebornas lisas con bisagras y cerradura															
1	0 204 46	Altura: 1.050 mm.															
1	0 204 47	Altura: 1.250 mm.															

XL³ 800

puertas y accesorios para armarios de distribución IP 55

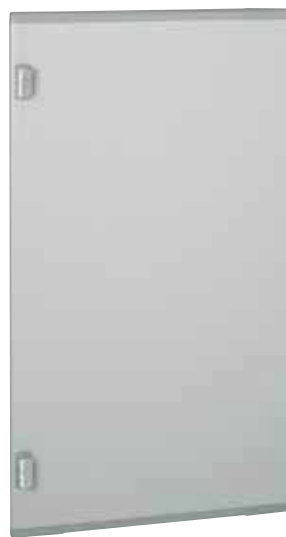

0 212 71

Emb.	Ref.	Puertas para armarios extraplanas
		Suministradas con empuñaduras. Bombines intercambiables, a pedir por separado (ver pág. 243).
		Ancho 700 mm
		• Puerta metal
1	0 212 71	Para cajas altura: 1.050 mm.
1	0 212 72	Para cajas altura: 1.250 mm.
		• Puerta transparente
1	0 212 81	Para cajas altura: 1.050 mm.
1	0 212 82	Para cajas altura: 1.250 mm.
		Ancho 950 mm
		• Puerta metal
1	0 212 76	Para cajas altura: 1.050 mm.
1	0 212 77	Para cajas altura: 1.250 mm.
		• Puerta transparente
1	0 212 86	Para cajas altura: 1.050 mm.
1	0 212 87	Para cajas altura: 1.250 mm.
		Accesorios
1	0 205 85	Kit de estanqueidad en caso de enlace.
1	0 204 86	Kit de enlace.
8	0 204 82	2 anillas de elevación para XL ³ 800 IP55.



Bombines (ver pág. 241).



Equipamientos de distribución y placas cubrebornas (ver págs. 242-244).



Accesorios de cableado (ver pág. 241).



Repartición (ver págs. 266 en adelante).

XL³ 800

armarios de distribución IP 55 distribución IP 55



0 204 54

0 204 59

IP 55 con puerta.
 Envoltorio metálica.
 Admite aparatos hasta 630 A.
 Resistencia al fuego según norma CEI 60695-2-1 750 °C/5 s.
 Capacidad 24 y 36 módulos por fila. RAL 7035.
 Enlace horizontal.

Emb.	Ref.	Armarios				
		Suministrados con zócalo, altura: 100 mm Sin paneles laterales				
		Ancho 700 mm 24 módulos por fila				
		Altura total (mm)	Altura útil (mm)	Ancho total (mm)	Ancho útil (mm)	Prof. (mm)
1	0 204 53	1.550	1.400	700	600	225
1	0 204 54	1.950	1.800	700	600	225
		Ancho 950 mm 36 módulos por fila. Permite integrar celda lateral + 24 módulos				
		Altura total (mm)	Altura útil (mm)	Ancho total (mm)	Ancho útil (mm)	Prof. (mm)
1	0 204 58	1.550	1.400	950	850	225
1	0 204 59	1.950	1.800	950	850	225
		Juego de 2 paneles laterales				
1	0 204 68	Para armario de altura: 1550 mm				
1	0 204 69	Para armario de altura: 1950 mm				

Emb.	Ref.	Celda lateral integrada				
		Kits para armarios ancho 950 mm Conjuntos con el siguiente contenido: tabique, montante y accesorios de montaje. Permiten realizar una celda lateral de ancho útil: 250 mm, a la derecha o a la izquierda en el interior de los armarios de ancho 950 mm.				
1	0 204 28	Para armarios de altura: 1.550 mm ref. 204 58.				
1	0 204 29	Para armarios de altura: 1.950 mm ref. 204 59.				
		Placas de montaje para DPX³				
1	0 206 78	Para DPX ³ 630 vertical.				
1	0 206 79	Para DPX ³ 630 vertical con diferencial.				
		Tapas cubrebornas con bisagras y cerradura Precortadas para DPX ³ 630 con o sin diferencial.				
1	0 204 48	Altura: 1.400 mm.				
1	0 204 49	Altura: 1.800 mm.				

XL³ 800

puertas, celdas laterales y accesorios para armarios de distribución IP 55



0 204 74

Emb.	Ref.	Puertas para armarios IP 55				
		Suministradas con empuñaduras. Bombines intercambiables, a pedir por separado (ver pág. 243).				
		Ancho 700 mm				
		• Puerta metal				
1	0 212 73	Para armario altura: 1.550 mm.				
1	0 212 74	Para armario altura: 1.950 mm.				
		• Puerta transparente				
1	0 212 83	Para armario altura: 1.550 mm.				
1	0 212 84	Para armario altura: 1.950 mm.				
		Ancho 950 mm				
		• Puerta metal				
1	0 212 78	Para armario altura: 1.550 mm.				
1	0 212 79	Para armario altura: 1.950 mm.				
		• Puerta transparente				
1	0 212 88	Para armario altura: 1.550 mm.				
1	0 212 89	Para armario altura: 1.950 mm.				

Emb.	Ref.	Celda lateral externa para armarios IP 55				
		Se asocian a la derecha o a la izquierda. Suministradas con un zócalo altura 100 mm y accesorios de enlace.				
		Altura total (mm)	Altura útil (mm)	Ancho total (mm)	Ancho útil (mm)	Prof. (mm)
1	0 204 73	1.550	1.400	410	350	270
1	0 204 74	1.950	1.800	410	350	270

Emb.	Ref.	Placas de montaje para DPX ³				
1	0 206 28	Para DPX ³ 630 vertical.				
1	0 206 29	Para DPX ³ 630 vertical con diferencial.				
		Tapas cubrebornas precintable Placas cubrebornas de bisagras con fijación de tornillos. Precortadas para DPX ³ 630 con o sin diferencial.				
1	0 204 43	Altura: 1.400 mm.				
1	0 204 44	Altura: 1.800 mm.				

Emb.	Ref.	Puertas				
1	0 204 83	Altura: 1.400 mm.				
1	0 204 84	Altura: 1.800 mm.				

Emb.	Ref.	Accesorios				
1	0 205 85	Kit de estanqueidad en caso de enlace.				
1	0 204 86	Kit de enlace.				
8	0 204 82	Anilla de elevación. Juego de 2.				

XL³ 800

fijación de los cables, zócalos, tabiques de compartimiento y accesorios

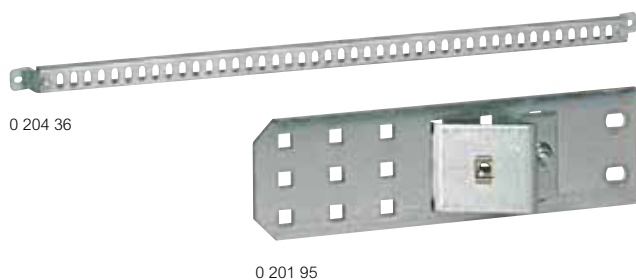

Emb.	Ref.	Fijación de los cables
1	0 204 35	Para armarios ancho 660 mm.
1	0 204 36	Para armarios ancho 910 mm.
1	0 204 37	Para celda lateral externa ancho: 410 mm.
Zócalos para armarios IP 43		
1	0 204 10	Para armarios ancho 660 mm.
1	0 204 11	Para armarios ancho 910 mm.
1	0 204 12	Para celda lateral externa ancho: 410 mm.
Zócalos para armarios IP 55		
1	0 204 60	Para armarios ancho 700 mm.
1	0 204 61	Para armarios ancho 950 mm.
1	0 204 62	Para celda lateral externa ancho: 500 mm.
Tabiques para compartimiento horizontal con paso de 50 mm		
1	0 204 90	Para armarios ancho 660 mm.
1	0 204 91	Para armarios ancho 910 mm.
Accesorios		
Patas de fijación mural		
1	0 201 00	Juego de 4 patas metálicas.
Soporte universal		
1	0 201 95	Para celda lateral externa.
1	0 201 96	Para celda lateral interna.
Placa de entrada de cables		
1	0 204 20	Placa recortable suplementaria para XL ³ 800.
Bombines con llave		
Suministrados con 1 juego de 2 llaves.		
1	0 202 91	Tipo 405.
1	0 202 92	Tipo 455.
1	0 202 93	Tipo 1242 E.
1	0 202 94	Tipo 2433 A.
1	0 202 96	Doble barra.
Maneta de repuesto		
1	0 202 99	Para puerta de h ≥ 1.550 mm.

XL PRO³

XL Pro³: el programa de los creadores de cuadro de distribución

Concebido como un verdadero taller digital, el programa XL Pro² facilita el diseño de cuadros de distribución

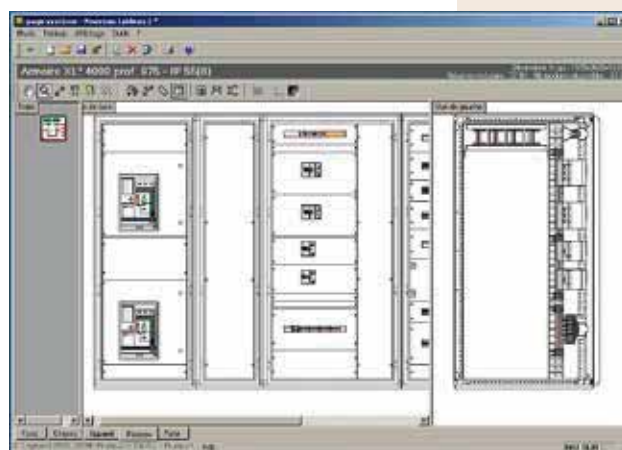

- Seleccionar los productos necesarios
- Calcular los tipos de envoltentes correspondientes
- Visualizar la disposición de los productos en las envoltentes
- Elaborar automáticamente el esquema de su instalación
- Realizar la valoración

XL³ 800

equipamientos para montaje modular, Vistop hasta 160 A, DPX³ 160, DPX³ 250 y DPX-IS 250 sobre perfil

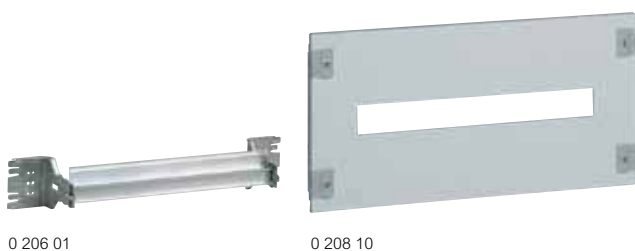

Emb.	Ref.	Fijación sobre perfil
1	0 206 01 0 206 51	<p>Perfil Conjunto formado por un perfil perfilado de aluminio y por 2 escuadras de fijación de 2 posiciones. Admiten los repartidores de fila HX³ 125 A. Permiten la fijación de los DPX³ con ayuda de pletinas dedicadas. Se fijan en los montantes funcionales en XL³ 800 y 4000.</p>
1	4 210 71	<p>Adaptadores para montaje de los DPX³ sobre perfil Permiten el montaje de los DPX³ sobre el perfil de aluminio y sobre placa ref. 0 206 11/61. Para DPX³ 160 sin mando motorizado lateral.</p>
1	4 210 73	Para DPX ³ 160 diferencial sin mando motorizado lateral.
1	4 210 68	Para todos los DPX ³ 160 con mando motorizado lateral.
1	4 210 72	Para DPX ³ 250 sin mando motorizado lateral.
1	4 210 74	Para DPX ³ 250 diferencial sin mando motorizado lateral.
1	4 210 69	Para todos los DPX ³ 250 con mando motorizado lateral.
1	0 262 39	<p>Adaptadores para montaje de los DPX-IS 250 sobre perfil Permite el montaje de los aparatos sobre el perfil de aluminio y sobre placa ref. 0 206 11/61. Para DPX-IS 250.</p>
1	4 052 26	<p>Elevador de perfil Permite el montaje de aparatos modulares y de DPX³ 160/250 y DPX-IS 250 montados sobre el perfil ref. 0 206 00/50 con ayuda de las placas ref. 0 262 08/09/39. Para 20 módulos.</p>

Emb.	Ref.	Tapas cubrebornas metálicas
1	0 208 00 ¹	Para aparatos modulares
1	0 209 00 ² 0 209 50 ²	1/4 de vuelta. Con tornillos imperdibles.
1	0 208 01 ¹	Para Vistop hasta 160 A
1	0 209 01 ² 0 209 51 ²	1/4 de vuelta. Con tornillos imperdibles.
1	0 208 10 ¹	Para DPX ³ y DPX-IS 250
1	0 209 10 ² 0 209 60 ²	1/4 de vuelta. Con tornillos imperdibles.

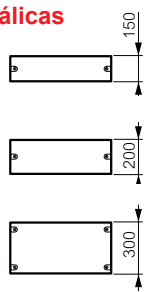

XL³ 800

equipamientos para montaje DPX-IS 250, 630 y DPX³ 630 sobre placa

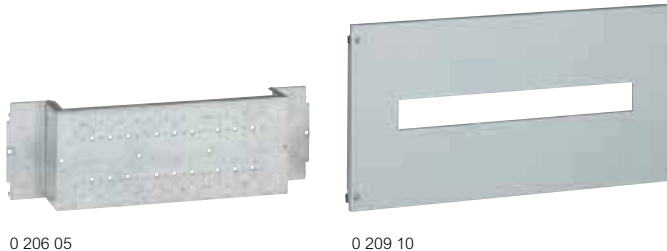

Emb.	Ref.	Placas para DPX-IS
1	0 206 05 0 206 55	Fijación directa sobre montantes funcionales.
1	0 206 07 0 206 57	Aparato en posición vertical. Para 1 o 2 DPX-IS 250. Para 1 DPX-IS 630.
1	0 208 10 ³	<p>Tapas cubrebornas metálicas</p> <p>Para DPX-IS 250 centrado 1/4 de vuelta. Con tornillos imperdibles.</p>
1	0 209 10 ² 0 209 60 ²	
1	0 208 06 ³	<p>Para 2 DPX-IS 250 1/4 de vuelta. Con tornillos imperdibles.</p>
1	0 209 06 ² 0 209 60 ²	
1	0 208 07 ³	<p>Para 1 DPX-IS 630 1/4 de vuelta. Con tornillos imperdibles.</p>
1	0 209 07 ² 0 209 57 ²	
1	0 209 22 ²	<p>Para DPX³ 630 vertical Con tornillos imperdibles.</p>
1	0 209 07 ²	<p>Para DPX-IS 630 Con tornillos imperdibles.</p>
1	0 204 48	<p>Para DPX³ 630 en celda interna Para las celdas laterales altura 1.550 o 1.595 mm. Para las celdas laterales altura 1.950 o 1.995 mm.</p>
1	0 204 49	<p>Para DPX³ 250 vertical 1/4 de vuelta. Con tornillos imperdibles.</p>
1	0 208 10	<p>Para DPX³ 250 horizontal 1/4 de vuelta. Con tornillos imperdibles.</p>
1	0 209 10	
1	0 208 17	
1	0 209 17	

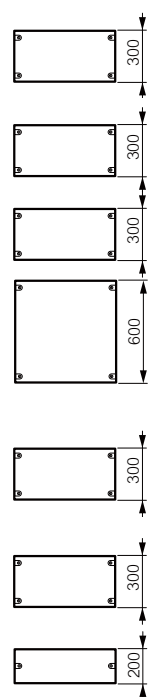

1. Permiten la presión y el precintado.
2. Bisagras ref. 0 209 59 opcionales.

1. Utilice las placas con bisagras y cerradura para DPX 250 o 630 ref. 0 204 48/49.
2. Bisagras ref. 0 209 59 opcionales.
3. Permiten la presión y el precintado.

XL³ 800

equipamientos para montaje de DPX³ 160 y DPX³ 250 sobre pletina



0 206 11

0 206 17



0 208 13

Emb.	Ref.	Placas para DPX ³ versión fija, conexión anterior
		Fijación directa sobre montantes funcionales.
		Aparatos en posición vertical
		Placa equipada con un perfil para DPX ³ con un adaptador de fijación ref. 4 210 68/69/71/72 o pletina para inversor de redes manual ref. 4 210 58. Permite el montaje de DPX ³ y aparatos modulares con el elevador ref. 4 052 26.
1	0 206 11 0 206 61	Placa para DPX ³ con mando rotativo directo con adaptador ref. 4 210 68/69.
1	0 206 08	Placa para inversor de redes motorizado con adaptador ref. 4 210 58.
1	0 206 13	
		Aparatos en posición horizontal
1	0 206 15	Para 1 DPX ³ 160.
1	0 206 17	Para 1 DPX ³ 250.

Emb.	Ref.	Tapas cubrebornas metálicas
		Para DPX³ en posición vertical sin mando rotativo directo
1	0 208 10 ¹	1/4 de vuelta.
1	0 209 10 ² 0 209 60 ² 0 209 27	Con tornillos imperdibles.
		Para DPX³ en posición vertical con mando rotativo directo
1	0 208 05 ¹	1/4 de vuelta.
1	0 209 05 ²	Con tornillos imperdibles.
		Para DPX³ 160 en posición horizontal
1	0 208 13 ¹	1/4 de vuelta.
1	0 209 13 ²	Con tornillos imperdibles.
		Para DPX³ 250 en posición horizontal
1	0 208 17 ¹	1/4 de vuelta.
1	0 209 17 ²	Con tornillos imperdibles.



1. Permiten la presión y el precintado.
2. Bisagras ref. 0 209 59 opcionales.

XL³ 800

equipamientos para montaje DPX³ 630 y 1600 sobre pletina



0 206 23

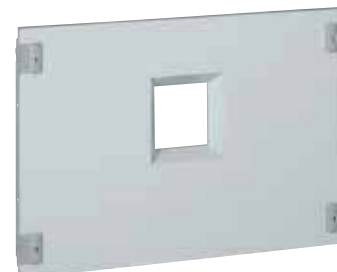

0 208 34

Emb.	Ref.	Placas para DPX ³ versión fija, conexión anterior
		Fijación directa sobre montantes funcionales.
		Aparatos en posición vertical
1	0 206 20	Para 1 a 3 DPX ³ 630.
1	0 206 22	Para 1 a 3 DPX ³ 630 con diferencial.
1	0 206 30	Para 1 DPX ³ 1600 con tomas delanteras.
		Aparatos en posición horizontal
1	0 206 23	Para 1 DPX ³ 630 con o sin diferencial.
1	0 211 00	Para 1 DPX ³ 1600 con tomas delanteras.

Emb.	Ref.	Tapas cubrebornas metálicas - aparatos en posición vertical
		Para 1 a 3 DPX³ 630
1	0 208 20 ²	1/4 de vuelta.
1	0 209 20 ¹ 0 209 70 ¹	Con tornillos imperdibles.
		Para 1 a 3 DPX³ 630 con bloque diferencial
1	0 208 22 ²	1/4 de vuelta.
1	0 209 22 ¹ 0 209 72 ¹	Con tornillos imperdibles.
		Para 1 DPX³ 1600
1	0 211 10 ²	1/4 de vuelta.
1	0 211 11 ¹ 0 211 12 ¹	Con tornillos imperdibles.

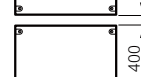

Emb.	Ref.	Tapas cubrebornas metálicas - aparatos en posición horizontal
		Para 1 DPX³ 630 con o sin diferencial
1	0 209 23 ¹	Con tornillos imperdibles.
1	0 208 23 ²	1/4 de vuelta.
		Para 1 DPX³ 1600
1	0 208 34 ²	1/4 de vuelta.
1	0 209 34 ¹ 0 209 84 ¹	Con tornillos imperdibles.

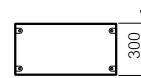

1. Bisagras ref. 0 209 59 opcionales.
2. Permiten la presión y el precintado.

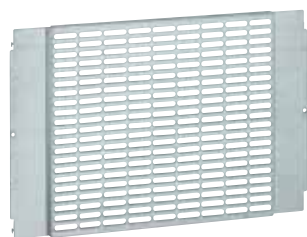

0 206 42



0 206 02



0 200 92



0 209 59



0 209 45

Emb.	Ref.	
		Placa universal de montaje
		Se fijan a los montantes funcionales.
		Perforadas de 600 mm de anchura
1	0 206 41	Altura 200 mm.
1	0 206 42	Altura 400 mm.
		Lisas de 600 mm de anchura
1	0 206 43	Altura 200 mm.
1	0 206 44	Altura 400 mm.
1	0 206 45	Altura 600 mm.
		Lisas de 850 mm de anchura
1	0 206 46	Altura 400 mm.
		Perfiles universales
		Se fijan a los montantes funcionales.
1	0 206 04	Anchura 600 mm.
1	0 206 54	Anchura 850 mm.
		Dispositivos de fijación regulables universales
		Formados por un perfil 2 y 2 escuadras de fijación regulables.
		Se fijan a los montantes funcionales.
1	0 206 02	Para cajas y armarios de 24 módulos.
1	0 206 52	Para cajas y armarios de 36 módulos.
		Circulación del cableado
		Soportes de fijación de canal Lina 25
		Permiten la fijación horizontal y vertical de los canales Lina 25, y su ajuste en altura.
1	0 204 70	Juego de 2. Se montan directamente en los montantes funcionales. Para cajas y armarios XL3 800. 36 módulos.
1	0 205 70	Juego de 2. Para cajas y armarios XL3 800. 24 módulos.
		Canal Lina 25™
		Longitud: 2 m
		Anch. × alt. (mm)
48	0 362 07	40 × 60.
40	0 362 08	40 × 80.
32	0 362 12	60 × 60.
32	0 362 13	60 × 80.
		Clip aislante
100	0 200 80	Para fijación del canal a los soportes ref. 0 204 70 y 0 205 70.
		Accesorios
		Tuercas-clips
		Montaje en cara delantera por 1/4 de vuelta en montantes funcionales.
20	0 200 92	Bolsa de 20 tuercas para tornillos M6.
50	0 200 91	Bolsa de 50 tornillos M6.

Emb.	Ref.		
		Tapas cubebornas lisas metálicas	
		1/4 de vuelta	
		Permiten la presión y el precintado.	
		Altura (mm)	
		50	
1	0 208 40	50	
1	0 208 41	100	
1	0 208 42	150	
1	0 208 43	200	
1	0 208 44	300	
1	0 208 45	400	
1	0 208 46	600	
		De tornillos	
		Tornillos imperdibles (disponibles como opción).	
		Bisagras ref. 0 209 59 (en opción con bisagra).	
		Altura (mm)	
		50	
1	0 209 40	0 209 90	50
1	0 209 41	0 209 91	100
1	0 209 42	0 209 92	150
1	0 209 43	0 209 93	200
1	0 209 44	0 209 94	300
1	0 209 45	0 209 95	400
1	0 209 46	0 209 96	600
		Tapas de ventilación	
		Facilitan la ventilación natural.	
		Con tornillos.	
		Altura 200 mm.	
1	0 209 49	0 209 99	
		Accesorios	
		Bisagras	
		Juego de 2 bisagras.	
		Se fijan a las tapas cubebornas atornilladas.	
1	0 209 59		
		Obtadores	
		RAL 7035 para placas de metal o aislante.	
		24 módulos. Tira lisa recortable.	
20	0 200 51		
10	0 016 65		
		18 módulos, separable por módulos o 1/2 módulo.	
		Portaetiquetas adhesivo	
		Suministrado con una tira de etiquetas para señalización sobre tapas cubebornas.	
10	0 203 99		

XL³ 800

características IP 30-43, IP 55

Principio de instalación IP 43

Laterales desmontables individualmente Accesibilidad total

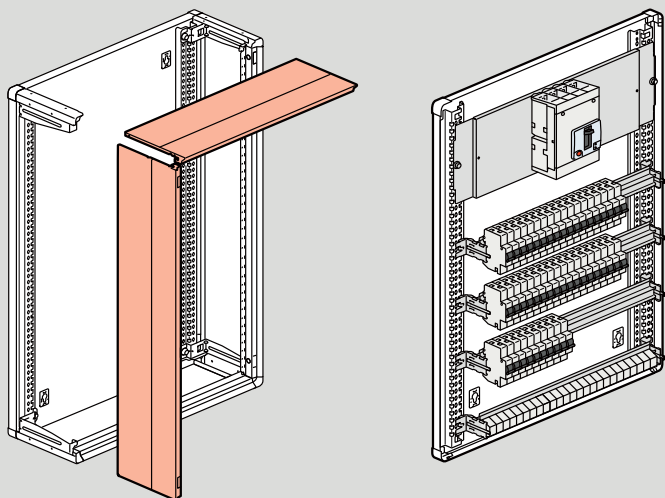

Acoplamiento horizontal y vertical

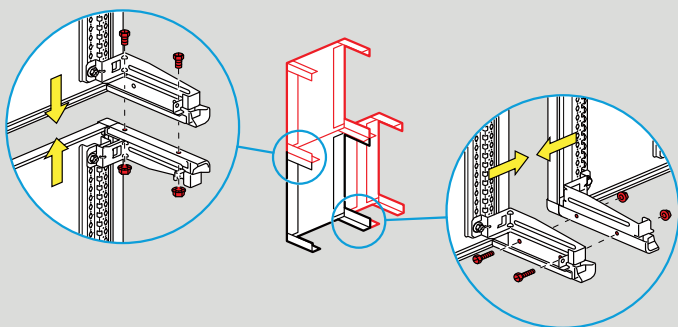

Principio de instalación IP 55

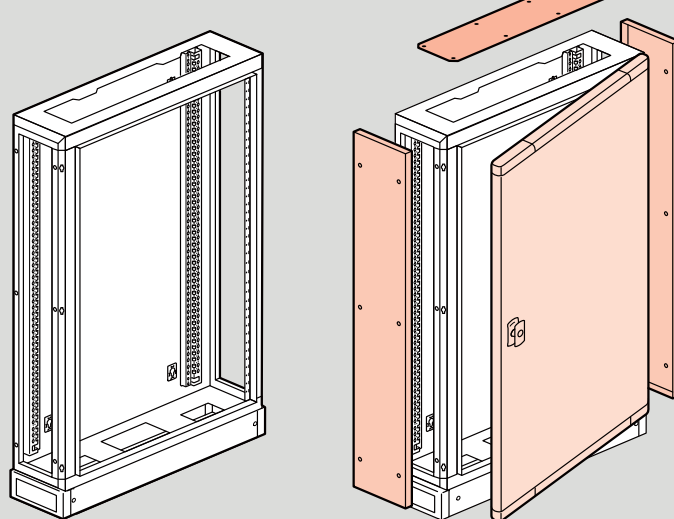

Acoplamiento horizontal

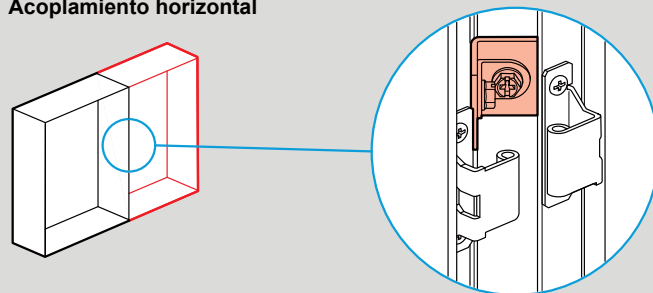

Dimensiones IP 43 e IP 65

Cajas

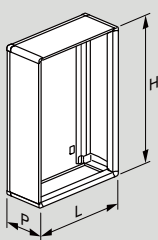

Cajas con celda lateral interna

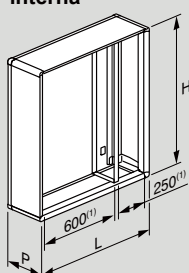

Celda lateral externa

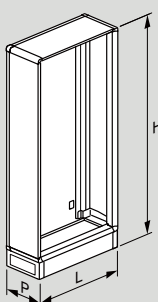

Armarios celda lateral interna

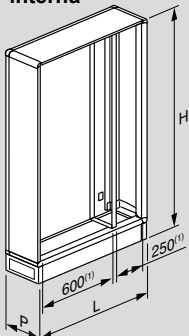

IP 43

Ref.	Dimensiones externas (mm)		
	L	H	P
Cajas			
0 204 01	660	1050	230
0 204 02	660	1250	230
0 204 06	910	1050	230
0 204 07	910	1250	230
Armarios			
0 204 03	660	1550	230
0 204 04	660	1950	230
0 204 08	910	1550	230
0 204 09	910	1950	230
Celda lat. ext.			
0 204 23	460	1550	230
0 204 24	460	1950	230

IP 55

Ref.	Dimensiones externas (mm)		
	L	H	P
Cajas			
0 204 51	700	1095	225
0 204 52	700	1295	225
0 204 56	950	1095	225
0 204 57	950	1295	225
Armarios			
0 204 53	700	1550	225
0 204 54	700	1950	225
0 204 58	950	1550	225
0 204 59	950	1950	225
Celda lat. ext.			
0 204 73	500	1550	225
0 204 74	500	1950	225

IP 43 con puerta

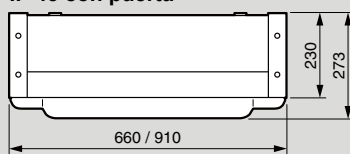

IP 55 con puerta plana

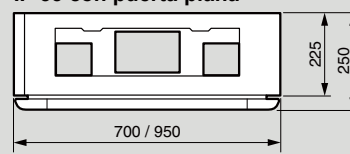

1. Anchura útil para montaje de placas de montaje.



Armarios para todas las configuraciones

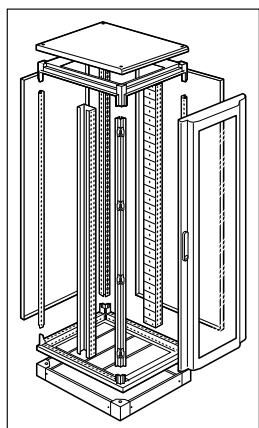

■ Armario

- Conjunto formado por un conjunto techo-base, montantes estructurales, montantes funcionales y paneles
- 2 alturas: 2000 o 2200 mm
- 3 anchuras: 475, 725 o 925 mm
- 3 profundidades: 475, 725 o 925 mm
- 2 grados de protección: IP 30 o IP 55 (con puerta y junta si hay una unión)

■ Repartición estándar

- Peines, bornas, repartidores, embarrado de cobre (ver págs. 266-283)



✓ Repartición optimizada HX³/VX³

- Repartidores de fila, embarrado de aluminio, kits de conexión y repartición (ver págs. 282-294)

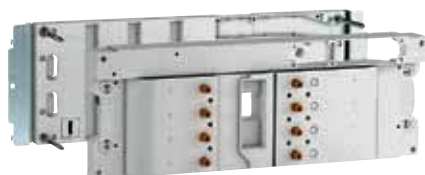

Aparato	Versión	Posición	Configuración	Conexión	
MONTAJE SOBRE PERFIL MODULAR					
DX / DX ³ < 63 A		Vertical			
DX / DX ³ < 63 A		Vertical			
Vistop 63 a 160 A	Modular	Vertical			
MONTAJE SOBRE PLETINA					
DPX ³ 160 (combinación posible con DPX ³ 250)	Fijo	Vertical	Sin mando motorizado lateral	Anterior	
			Con mando motorizado lateral	Anterior	
			Sin mando motorizado frontal	Anterior o posterior	
			Con mando motorizado frontal	Anterior o posterior	
			Con mando rotativo directo	Anterior	
				Anterior o posterior	
	Extraible	Vertical	Inversor de redes manual	Anterior	
				Anterior o posterior	
			Inversor de redes motorizado	Anterior	
		Horizontal	-	Anterior	
			Con o sin mando motorizado frontal	Anterior o posterior	
			Con o sin mando motorizado frontal	Anterior o posterior	
DPX ³ 250 (combinación posible con DPX ³ 160 magnetotérmico)	Fijo	Vertical	Con mando motorizado frontal	Anterior o posterior	
			Con mando rotativo directo	Anterior o posterior	
			Inversor de redes manual o motorizado	Anterior o posterior	
			Con o sin mando motorizado frontal	Anterior o posterior	
			Sin mando motorizado lateral	Anterior	
			Con mando motorizado lateral	Anterior	
	Extraible	Vertical	Sin mando motorizado frontal	Anterior o posterior	
			Con mando motorizado frontal	Anterior o posterior	
			Con mando rotativo directo	Anterior	
		Horizontal	Inversor de redes manual	Anterior	
				Anterior o posterior	
			Inversor de redes motorizado	Anterior	
DPX-IS 250	Fijo	Vertical	-	Anterior	
			Con o sin mando motorizado frontal	Anterior o posterior	
			Con o sin mando motorizado frontal	Anterior o posterior	
			Con mando rotativo directo	Anterior o posterior	
			Inversor de redes manual o motorizado	Anterior o posterior	
			Con o sin mando motorizado frontal	Anterior o posterior	
			Aparato solo centrado	Anterior o posterior	
			1 o 2 aparatos	Anterior o posterior	

Elevador	XL ³ 4000 - 24 módulos							XL ³ 4000 - 36 módulos				
	Dispositivo de fijación	Placa de montaje	Tapa cubrebornas metálica				Dispositivo de fijación	Placa de montaje	Tapa cubrebornas metálica			
			Alt. (mm)	1/4 de vuelta	Tornillo	Cerradura			Alt. (mm)	Tornillo	Cerradura	
	0 206 01	-	150	0 208 00	0 209 00	-	0 206 51	-	150	0 209 50	-	
	0 206 01	-	200	0 208 01	0 209 01	-	0 206 51	-	200	0 209 51	-	
	0 206 01	-	200	0 208 01	0 209 01	-	0 206 51	-	200	0 209 51	-	
-	-	0 206 11 + 4 210 71/73	300	0 208 10	0 209 10	-	-	0 206 61 + 4 210 71	300	0 209 60	-	
-	-	0 206 11 + 4 210 68	300	0 208 10	0 209 10	-	-	0 206 61 + 4 210 68	300	0 209 60	-	
0 207 50	0 207 90	0 207 49	300	0 208 10	0 209 10	-	0 207 61	0 207 49	300	0 209 60	-	
-	0 207 90	0 207 49	300	0 208 10	0 209 10	-	0 207 61	0 207 49	300	0 209 60	-	
-	-	0 206 08 + 4 210 71/73	300	0 208 05	0 209 05	-	-	-	-	-	-	
0 207 50	0 207 90	0 207 49	300	0 208 05	0 209 05	-	0 207 61	0 207 49	300	0 209 65	-	
-	-	0 206 11 + 4 210 58	300	0 208 10	0 209 10	-	-	-	-	-	-	
0 207 50	0 206 63	0 206 71	300	0 208 10	0 209 10	-	-	-	-	-	-	
-	-	0 206 13 + 4 210 58	300	0 208 10	0 209 10	-	-	-	-	-	-	
-	0 206 63	0 206 71	300	0 208 10	0 209 10	-	-	-	-	-	-	
-	-	0 206 15	150	0 208 13	0 209 13	-	-	-	-	-	-	
-	-	0 207 94	150	0 208 13	0 209 13	-	-	-	-	-	-	
0 207 50	0 207 91	0 207 59	400	-	-	0 212 11	-	-	-	-	-	
	0 207 91	0 207 59	400	-	-	0 212 08	-	-	-	-	-	
0 207 50	0 206 69	0 206 81	400	-	-	0 212 11	-	-	-	-	-	
	-	0 207 95	200	-	-	0 212 13	-	-	-	-	-	
-	-	0 206 11 + 4 210 72/74	300	0 208 10	0 209 10	-	-	0 206 61 + 4 210 72	300	0 209 60	-	
-	-	0 206 11 + 4 210 69	300	0 208 10	0 209 10	-	-	0 206 61 + 4 210 69	300	0 209 60	-	
-	0 207 90	0 207 64	300	0 208 10	0 209 10	-	0 207 61	0 207 49	300	0 209 60	-	
0 207 50	0 207 90	0 207 64	300	0 208 10	0 209 10	-	0 207 61	0 207 49	300	0 209 60	-	
0 207 50	-	0 206 08 + 4 210 72/74	300	0 208 05	0 209 05	-	-	-	-	-	-	
0 207 50	0 207 90	0 207 64	300	0 208 05	0 209 05	-	0 207 61	0 207 49	300	0 209 65	-	
-	-	0 206 11 + 4 210 58	300	0 208 10	0 209 10	-	-	-	-	-	-	
0 207 50	0 206 63	0 206 73	300	0 208 10	0 209 10	-	-	-	-	-	-	
-	-	0 206 13 + 4 210 58	300	0 208 10	0 209 10	-	-	-	-	-	-	
-	0 206 63	0 206 73	300	0 208 10	0 209 10	-	-	-	-	-	-	
-	-	0 206 17	200	0 208 17	0 209 17	-	-	-	-	-	-	
-	-	0 207 96	200	0 208 17	0 209 17	-	-	-	-	-	-	
0 207 50	0 207 91	0 207 69	400	-	-	0 212 11	-	-	-	-	-	
	0 207 91	0 207 69	400	-	-	0 212 08	-	-	-	-	-	
0 207 50	0 206 69	0 206 83	400	-	-	0 212 11	-	-	-	-	-	
	-	0 207 97	200	-	-	0 212 13	-	-	-	-	-	
-	-	0 206 05	300	0 208 10	0 209 10	-	-	0 206 55	300	0 209 60	-	
-	-	0 206 05	300	0 208 06	0 209 06	-	-	0 206 55	300	0 209 60	-	

XL³ 4000

selección de los equipamientos para montaje sobre placa

Aparato	Versión	Posición	Configuración	Conexión	Mando rotativo/motorizado
DPX³ 630	Fijo	Vertical	1 a 3 ap. no dif.	Anterior	-
			1 a 3 ap. no dif.	Anterior o posterior	Con o sin
			1 a 3 ap. con dif.	Anterior	-
			1 a 3 ap. con dif.	Anterior o posterior	Con o sin
		Horizontal	Con o sin dif. aguas abajo	Anterior	-
			Con o sin dif. aguas abajo	Anterior o posterior	Con o sin
	Vertical	Inversor de redes	Anterior o posterior	Con o sin mando motorizado	
		Horizontal	Inversor de redes	Anterior o posterior	Con o sin mando motorizado
	Extraíble	Vertical	1 a 2 ap. no dif.	Anterior o posterior	Con o sin
			1 a 2 ap. con dif.	Anterior o posterior	Con o sin
	Horizontal	Con o sin dif. aguas abajo	Anterior o posterior	Con o sin mando rotativo	
		Vertical	No dif.	Anterior o posterior	Con o sin mando rotativo
	No dif.		Anterior o posterior	Mando motorizado	
	Con dif.		Anterior o posterior	Con o sin mando rotativo	
	Con dif.		Anterior o posterior	Mando motorizado	
	Horizontal	Con o sin dif. aguas abajo	Anterior o posterior	Con o sin mando rotativo	
Con o sin dif. aguas abajo		Anterior o posterior	Mando motorizado		
Vertical	Inversor de redes	Anterior o posterior	-		
	Inversor de redes	Anterior o posterior	Mando motorizado		
DPX-IS 630	Fijo	Vertical	Aparato solo	Anterior o posterior	-
DPX³ 1600	Fijo	Vertical	No dif.	Anterior	-
			No dif.	Anterior	Mando rotativo o motorizado
			No dif.	Posterior	-
			No dif.	Posterior	Mando rotativo o motorizado
		Horizontal	No dif.	Anterior	-
			No dif.	Anterior	Mando motorizado
			No dif.	Posterior	Mando motorizado
			No dif.	Posterior	-
	Horizontal	Inversor de redes	Anterior o trasera	-	
		Inversor de redes	Anterior o trasera	Mando motorizado	
	Seccionable	Vertical	No dif.	Anterior	-
			No dif.	Anterior	Mando rotativo o motorizado
		Horizontal	No dif.	Posterior	-
			No dif.	Posterior	Mando rotativo o motorizado
			Inversor de redes	Posterior	-
			Inversor de redes	Posterior	Mando motorizado
DMX³ 1600 - 42/50 kA 3P y 4P	Fijo	Vertical	Aparato solo	-	-
			2 aparatos	-	-
	Seccionable		Aparato solo	-	-
			2 aparatos	-	-
DMX³ 2500 - 50/65 kA 3P y 4P	Fijo	Vertical	Aparato solo	-	-
	Seccionable	Vertical	Aparato solo	-	-
DMX³ 2500 - 100 kA 3P y DMX³ 4000 3P	Fijo	Vertical	Aparato solo	-	-
	Seccionable	Vertical	Aparato solo	-	-
DMX³ 2500 - 100 kA 4P y DMX³ 4000 4P	Fijo	Vertical	Aparato solo	-	-
	Seccionable	Vertical	Aparato solo	-	-

1. Sin elevador en caso de mando motorizado.
2. 2 juegos de elevadores en caso de pletina ajustable.

Elevador	XL ³ 4000 - 24 módulos							XL ³ 4000 - 36 módulos				
	Dispositivo de fijación	Placa de montaje	Tapa cubrebornas metálica				Dispositivo de fijación	Placa de montaje	Tapa cubrebornas metálica			
			Alt. (mm)	1/4 de vuelta	Tornillo	Cerradura			Alt. (mm)	Tornillo	Cerradura	
	-	0 206 20	400	0 208 20	0 209 20	-	-	0 206 70	400	0 209 70	-	
0 207 50 ¹	0 207 20	0 207 85	400	0 208 20	0 209 20	-	0 207 70	0 207 85	400	0 209 70	-	
	-	0 206 22	600	0 208 22	0 209 22	-	-	0 206 72	600	0 209 72	-	
0 207 50 ¹	0 207 22	0 207 86	600	0 208 22	0 209 22	-	0 207 72	0 207 86	600	0 209 72	-	
	-	0 206 23	300	0 208 23	0 209 21	-	-	-	-	-	-	
	-	0 207 93	300	-	0 209 23	-	-	-	-	-	-	
0 207 50 ¹	-	0 210 66	400	-	0 210 67	-	-	-	-	-	-	
0 207 50 ¹	-	0 210 73	600	-	0 210 76	-	-	-	-	-	-	
	0 210 60	0 210 62	400	-	-	0 210 64	-	-	-	-	-	
	0 210 61	0 210 63	600	-	-	0 210 65	-	-	-	-	-	
	-	0 207 98	300	-	-	0 212 17	-	-	-	-	-	
0 207 50	0 210 60	0 210 62	400	-	-	0 210 70	-	-	-	-	-	
0 207 50	0 210 60	0 210 62	400	-	-	0 210 72	-	-	-	-	-	
0 207 50	0 210 61	0 210 63	600	-	-	0 210 71	-	-	-	-	-	
0 207 50	0 210 61	0 210 63	600	-	-	-	-	-	-	-	-	
	-	0 207 98	300	-	-	0 212 18	-	-	-	-	-	
	-	0 207 98	300	-	-	0 212 19	-	-	-	-	-	
0 207 50	-	0 210 66	400	-	-	0 210 68	-	-	-	-	-	
0 207 50	-	0 210 66	400	-	-	0 210 69	-	-	-	-	-	
	-	0 206 07	300	0 208 07	0 209 07	-	-	0 206 57	300	0 209 57	-	
	-	0 211 00	400	0 211 10	0 211 11	-	-	0 211 02	400	0 211 12	-	
0 207 50 ^{1,2}	-	0 211 04	400	-	0 211 14	-	-	-	-	-	-	
0 207 50 ^{1,2}	-	0 211 06	400	0 211 10	0 211 11	-	-	0 211 03	400	0 211 12	-	
0 207 50 ^{1,2}	-	0 211 06	400	-	0 211 14	-	-	-	-	-	-	
	-	0 211 00	400	0 208 34	0 209 34	-	-	0 211 02	400	0 209 84	-	
	-	0 211 00	400	-	0 209 36	-	-	-	-	-	-	
	-	0 211 00	400	-	0 209 35	-	-	-	-	-	-	
0 207 50 ^{1,2}	-	0 207 36	400	0 208 34	0 209 34	-	-	-	-	-	-	
0 207 50 ^{1,2}	-	0 207 36	400	-	0 209 35	-	-	-	-	-	-	
	-	0 206 86	800	-	0 209 86	-	-	-	-	-	-	
	-	0 206 86	800	-	0 209 87	-	-	-	-	-	-	
	-	0 211 05	400	-	-	0 211 15	-	-	-	-	-	
	-	0 211 05	400	-	-	0 211 16	-	-	-	-	-	
	-	0 207 35	400	-	-	0 212 34	-	-	-	-	-	
	-	0 207 35	400	-	-	0 212 35	-	-	-	-	-	
	-	0 206 87	800	-	-	0 212 36	-	-	-	-	-	
	-	0 206 87	800	-	-	0 212 37	-	-	-	-	-	
	-	0 207 80	600	-	-	0 210 84	-	0 207 81	600	-	0 210 86	
	-	-	-	-	-	-	-	0 207 81	600	-	0 210 88	
	-	0 207 80	600	-	-	0 210 85	-	0 207 81	600	-	0 210 87	
	-	-	-	-	-	-	-	0 207 81	600	-	0 210 89	
	-	0 207 51	600	-	-	0 209 38	-	0 207 52	600	-	0 209 48	
	-	0 207 53	600	-	-	0 209 38	-	0 207 54	600	-	0 209 48	
	-	0 207 51	600	-	-	0 209 38	-	0 207 52	600	-	0 209 48	
	-	0 207 53	600	-	-	0 209 38	-	0 207 54	600	-	0 209 48	
	-	0 207 51	600	-	-	0 209 39	-	0 207 52	600	-	0 209 48	
	-	0 207 53	600	-	-	0 209 39	-	0 207 54	600	-	0 209 48	



0 205 12

Conjunto formado por:
 – Montante estructural ref. 0 205 00.
 – “Techo-base” ref. 0 205 03/06/09.
 – Zócalo ref. 0 205 17/18/19.
 – Montantes funcionales ref. 0 205 13/16.
 – Montante estructural intermedio ref. 0 205 20.

Tabla de composición pág. 252

IP 30 - IK 07.

IP 55 - IK 08 con puerta y kit de estanqueidad en caso de unión.

Formados por la combinación de un conjunto “techo-base”, montantes estructurales, montantes funcionales y paneles traseros y laterales.

RAL 7035 (zócalo RAL 7004). Altura exterior 2.000 o 2.200 mm.

Capacidad de 24 módulos (armarios de anchura 725 o 975 con celda de cables interna), 36 módulos (armarios de anchura 975).

Altura útil para colocación de placas cubrebornas de 1.800 mm (solo 1.700 mm en el caso de un uso del cuadro con soporte pivotante) o 2.000 mm.

Emb.	Ref.	Armarios y canalizaciones de cables componibles metálicos		
		Montantes estructurales		
		Se fijan sobre el conjunto “techo-base”. Reciben los paneles laterales y traseros. Juego de 4 montantes.		
		Montante estructural intermedio		
		Se fija sobre la estructura del armario “techo-base”.		
		“Techo-base” para armario		
		Equipados con placas pasacables. Reciben los montantes estructurales.		
		Prof. (mm)	Anch.	
			exterior (mm)	útil (mm)
1	0 205 04	475	725	600
1	0 205 05	725	725	600
1	0 205 07	475	975	850
1	0 205 08	725	975	850
1	0 205 06	975	725	600
1	0 205 09	975	975	850
		“Techo-base” para canalización de cables		
		Equipados con placas pasacables. Reciben los montantes estructurales.		
1	0 205 01	475	475	350
1	0 205 02	725	475	350
1	0 205 03	975	475	350
		Paneles posterior y laterales		
		Fijación por tornillo.		
		Alt. ext. (mm) 2000 2200		
1	0 205 41 0 208 57	Anchura 475 mm.		
1	0 205 42 0 208 58	Anchura 725 mm.		
1	0 205 43 0 208 59	Anchura 975 mm.		
		Kit acabado frontal		
1	0 205 61 0 208 31	IP 30 anchura 475 mm.		
1	0 205 62 0 208 32	IP 30 anchura 725 mm.		
1	0 205 63 0 208 33	IP 30 anchura 975 mm.		
1	0 205 65 0 208 47	IP 55 perfil de acabado intermedio (en caso de unión).		
		Zócalos		
		Alt. ext. (mm) 100		
		Anch. (mm)	Prof. (mm)	
1	0 205 11	475	475	
1	0 205 14	725	475	
1	0 205 15	725	725	
1	0 205 17	975	475	
1	0 205 18	975	725	
1	0 205 19	975	975	

Emb.	Ref.	Equipamientos		
		Montantes funcionales		
		Juego de 2 montantes funcionales. Permiten la fijación de los equipamientos de montaje (pletinas, perfiles, etc.). Montantes funcionales reducidos para armarios de profundidad 475 mm. Montantes funcionales para armarios sin celda lateral. Montantes funcionales para armarios con celda lateral.		
		Alt. ext. (mm) 2000 2200		
1	0 205 12 0 208 52			
1	0 205 13 0 208 53			
1	0 205 16 0 208 54			
		Marcos soporte de tapas		
1	0 205 58 0 208 55	Fijo para armario anchura 725 mm o armario anchura 975 mm sin celda interna.		
1	0 205 59 0 208 56	Fijo para armario anchura 975 mm con celda interna.		
1	0 205 68	Pivotante para armario anchura 725 mm.		
1	0 205 69	Fijo para armario anchura 975 mm sin celda interna.		
1	0 205 79	Pivotante para armario anchura 975 mm con celda interna.		
		Elevador de montantes funcionales		
1	0 207 50	Para montaje de los DPX sobre dispositivos de fijación o de las placas ajustables.		
		Traviesas fijas		
		Se fijan sobre los montantes estructurales. Las traviesas fijas son necesarias para la realización de una celda interna.		
1	0 205 21	Juego de 2 traviesas de longitud 350 mm.		
1	0 205 22	Juego de 2 traviesas de longitud 600 mm.		
1	0 205 23	Juego de 2 traviesas de longitud 850 mm.		
		Traviesas ajustables		
		Se fijan sobre los montantes estructurales. Destinadas a los soportes de embarrados.		
1	0 205 51	Juego de 2 traviesas de longitud 350 mm.		
1	0 205 52	Juego de 2 traviesas de longitud 600 mm.		
1	0 205 53	Juego de 2 traviesas de longitud 850 mm.		
		Traviesas para chasis parciales		
		Kit de cuatro escuadras para realizar un chasis doble parcial para montantes reducidos ref. 0 205 12.		
2	0 205 30			
1	0 205 31	Juego de 2 trav. fijas de longitud 350 mm.		
1	0 205 32	Juego de 2 trav. fijas de longitud 600 mm.		
		Paneles con bisagras y cerradura		
		Alt. ext. (mm) 2000 2200		
1	0 205 47 0 208 66	Para celda interna.		
1	0 205 48 0 208 67	Para celda externa.		

XL³ 4000

puertas y accesorios



0 205 77



0 205 82

Emb.	Ref.	
		Puertas reversibles
		Se entregan con empuñadura. Bombines intercambiables a pedir por separado (pág. 243). Se montan en la cara delantera, trasera o lateral.
		Equipable metálica
		Anchura 725 mm.
		Anchura 975 mm.
		Equipable transparente
		Anchura 725 mm.
		Anchura 975 mm.
		Plana metálica
		Anchura 475 mm.
		Anchura 725 mm.
		Anchura 975 mm.
		Plana transparente
		Anchura 725 mm.
		Anchura 975 mm.
		Maneta de repuesto
		Maneta de repuesto para puerta.
		Equipamientos para montaje
		Unión
		Tornillos para unión de estructura.
		Juego de 2 placas de refuerzo en L.
		Juego de 2 placas de refuerzo lisas.
		Kit de estanqueidad IP 55 en caso de unión - longitud 2 x 10 m.
		Kit para unión de zócalos.
		Anillos de elevación
		Juego de 4.
		Carga máxima de 340 kg por anillo.
		Ventilación natural
		Panel de ventilación para zócalo ancho 725.
		Panel de ventilación para zócalo ancho 975.
		Separador para sobreelevación del techo.

Uniones XL³/CEP, consultar



XL³ 4000

armarios y celdas componibles

Montantes funcionales con marco pivotante

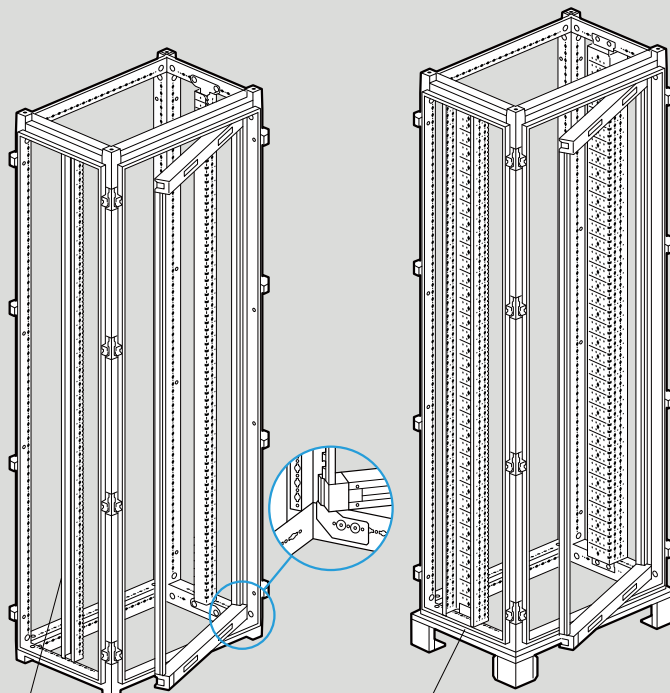

Con montante funcional reducido ref. 0 205 12

Con montante funcional ref. 0 205 13

Realización de un chasis doble parcial para montantes reducidos ref. 0 205 12

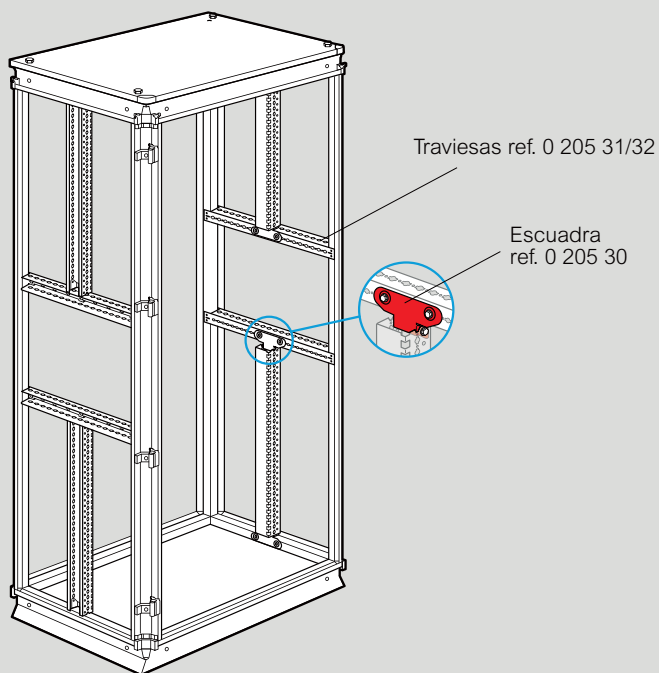

XL³ 4000

armarios de distribución componibles

Armarios	Anch. × Prof. (mm)	Alt. (mm)	Conjuntos "techo-base"	Montantes de estructura	Zócalos	Montantes funcionales	Marcos soporte		Traviesas celda internas	Panel frontal celda interna	Paneles posteriores	Paneles laterales	Puertas			
							fijos	pivotantes					Equipables Metal	Equipables Vidrio	Planas Metal	Planas Vidrio
725 × 475		2000	0 205 00	0 205 00	0 205 12	0 205 58	0 205 68	-	-	0 205 42	0 205 41	0 205 54	0 205 64	0 205 74	0 205 84	
		2200	0 205 04	0 205 14	0 205 52	0 205 55	-	-	0 205 58	0 205 57	0 205 61	0 205 63	-	-		
725 × 725		2000	0 205 05	0 205 00	0 205 13	0 205 58	0 205 68	-	-	0 205 42	0 205 42	0 205 54	0 205 64	0 205 74	0 205 84	
		2200	0 205 05	0 205 15	0 205 53	0 205 55	-	-	0 205 58	0 205 58	0 205 61	0 205 63	-	-		
725 × 975		2000	0 205 06	0 205 00	0 205 13	0 205 58	0 205 68	-	-	0 205 42	0 205 43	0 205 54	0 205 64	0 205 74	0 205 84	
		2200	0 205 06	0 205 18	0 205 53	0 205 55	-	-	0 205 58	0 205 59	0 205 61	0 205 63	-	-		
975 × 475		2000	0 205 07	0 205 00	0 205 12	0 205 58	0 205 69	-	-	0 205 43	0 205 41	0 205 57	0 205 67	0 205 77	0 205 87	
		2200	0 205 07	0 205 17	0 205 52	0 205 55	-	-	0 205 59	0 205 57	0 205 62	0 205 64	-	-		
975 × 475 (1)		2000	0 205 07	0 205 00	0 205 16	0 205 59	0 205 79	0 205 21	0 205 47	0 205 43	0 205 41	0 205 57	0 205 67	0 205 77	0 205 87	
		2200	0 205 07	0 205 17	0 205 54	0 205 56	-	-	0 205 59	0 205 57	0 205 62	0 205 64	-	-		
975 × 725		2000	0 205 08	0 205 00	0 205 13	0 205 58	0 205 69	-	-	0 205 43	0 205 42	0 205 57	0 205 67	0 205 77	0 205 87	
		2200	0 205 08	0 205 18	0 205 53	0 205 55	-	-	0 205 59	0 205 58	0 205 62	0 205 64	-	-		
975 × 725 (1)		2000	0 205 08	0 205 00	0 205 16	0 205 59	0 205 79	0 205 22	0 205 47	0 205 43	0 205 42	0 205 57	0 205 67	0 205 77	0 205 87	
		2200	0 205 08	0 205 18	0 205 54	0 205 56	-	-	0 205 59	0 205 58	0 205 62	0 205 64	-	-		
975 × 975		2000	0 205 09	0 205 00	0 205 13	0 205 58	0 205 69	-	-	0 205 43	0 205 43	0 205 57	0 205 67	0 205 77	0 205 87	
		2200	0 205 09	0 205 19	0 205 53	0 205 55	-	-	0 205 59	0 205 59	0 205 62	0 205 64	-	-		
975 × 975 (1)		2000	0 205 09	0 205 00	0 205 16	0 205 59	0 205 79	0 205 23	0 205 47	0 205 43	0 205 43	0 205 57	0 205 67	0 205 77	0 205 87	
		2200	0 205 09	0 205 19	0 205 54	0 205 56	-	-	0 205 59	0 205 59	0 205 62	0 205 64	-	-		

Canalización de cables externa	Conjuntos "techo-base"	Montantes de estructura	Zócalos	Paneles frontales	Paneles traseros	Paneles laterales	Puertas metálicas
Anch. × Prof. (mm)	Alt. (mm)						
475 × 475	2000	0 205 00	0 205 11	0 205 48	0 205 41	0 205 41	0 205 71
	2200	0 205 01	0 205 11	0 208 67	0 208 57	0 208 57	0 208 65
475 × 725	2000	0 205 00	0 205 14	0 205 48	0 205 41	0 205 42	0 205 71
	2200	0 205 02	0 205 14	0 208 67	0 208 57	0 208 58	0 208 65
475 × 975	2000	0 205 00	0 205 17	0 205 48	0 205 41	0 205 43	0 205 71
	2200	0 205 03	0 205 17	0 208 67	0 208 57	0 208 59	0 208 65

1. Con canalización de cables interna.

XL³ 4000

equipamiento para montaje modular, Vistop hasta 160 A, DPX³ 160, DPX³ 250 y DPX-IS 250 sobre perfil



Emb.	Ref.	Fijación sobre perfil
		Perfil Conjunto formado por un perfil de aluminio y por 2 escuadras de fijación de 2 posiciones. Admiten los repartidores de fila HX ³ 125 A. Permiten la fijación de los DPX ³ con ayuda de placas dedicadas. Se fijan en los montantes funcionales en XL ³ 800 y 4000.
		Adaptadores para montaje de los DPX³ sobre perfil Permiten el montaje de los DPX ³ sobre el perfil de aluminio y sobre placa ref. 0 206 11/61.
1	0 206 01 0 206 51	
		Adaptadores para montaje de los DPX³ sobre placa Permiten el montaje de los DPX ³ sobre el perfil de aluminio y sobre placa ref. 0 206 11/61.
1	4 210 71	Para DPX ³ 160 sin mando motorizado lateral.
1	4 210 73	Para DPX ³ 160 diferencial sin mando motorizado lateral.
1	4 210 68	Para todos los DPX ³ 160 con mando motorizado lateral.
1	4 210 72	Para DPX ³ 250 sin mando motorizado lateral.
1	4 210 74	Para DPX ³ 250 diferenciales sin mando motorizado lateral.
1	4 210 69	Para todos los DPX ³ 250 con mando motorizado lateral.
		Adaptadores para montaje de los DPX-IS 250 sobre perfil Permite el montaje de los aparatos sobre el perfil de aluminio y sobre pletina ref. 0 206 11/61.
1	0 262 39	Para DPX-IS 250.
		Elevador de perfil Permite el montaje de aparatos modulares y de DPX ³ 160/250 y DPX-IS 250 montados sobre perfiles ref. 0 206 01/51 o sobre placa ref. 0 206 11/61.
1	4 052 26	Para 20 módulos.

		Tapas cubrebornas metálicas
		Para aparatos modulares 1/4 de vuelta. Con tornillos imperdibles.
1	0 208 00 ¹	
1	0 209 00 ² 0 209 50 ²	
		Para Vistop hasta 160 A 1/4 de vuelta. Con tornillos imperdibles.
1	0 208 01 ¹	
1	0 209 01 ² 0 209 51 ²	
		Para DPX³ y DPX-IS 250 1/4 de vuelta. Con tornillos imperdibles.
1	0 208 10 ¹	
1	0 209 10 ² 0 209 60 ²	

1. Permiten la presión y el precintado.
2. Bisagras ref. 0 209 59 opcionales.

XL³ 4000

equipamiento para montaje modular, Vistop hasta 160 A, DPX³ 160, DPX³ 250 y DPX-IS 250 sobre placa

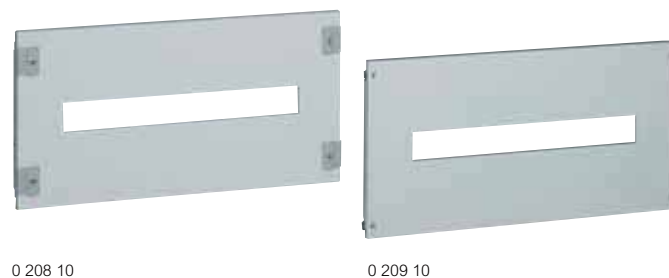

Emb.	Ref.	Placas para DPX-IS
		Fijación directa sobre montantes funcionales.
		Placas fijas para aparatos en posición vertical
		Para 1 o 2 DPX-IS 250 con conexión anterior o posterior.
1	0 206 05 0 206 55	
1	0 206 07 0 206 57	Para 1 DPX-IS 630 con conexión anterior o posterior.
1	0 211 00	Para 1 DPX ³ 1600 con conexión anterior.
1	0 211 06 0 211 03	Para 1 DPX ³ 1600 con conexión posterior.
		Tapas cubrebornas metálicas
		Para 1 DPX-IS 250 en posición vertical 1/4 de vuelta. Con tornillos imperdibles.
1	0 208 10 ²	
1	0 209 10 ¹ 0 209 60 ¹	
		Para 2 DPX-IS 250 en posición vertical 1/4 de vuelta. Con tornillos imperdibles.
1	0 208 06 ²	
1	0 209 06 ¹ 0 209 60 ¹	
		Para 1 DPX-IS 630 en posición vertical No permite el montaje de los cubrebornos ref. 0 262 45. 1/4 de vuelta. Con tornillos imperdibles.
1	0 208 07 ²	
1	0 209 07 ¹ 0 209 57 ¹	

1. Bisagras ref. 0 209 59 opcionales.
2. Permiten la presión y el precintado.

XL³ 4000

equipamientos para montaje DPX³ 160 y DPX³ 250 sobre placa

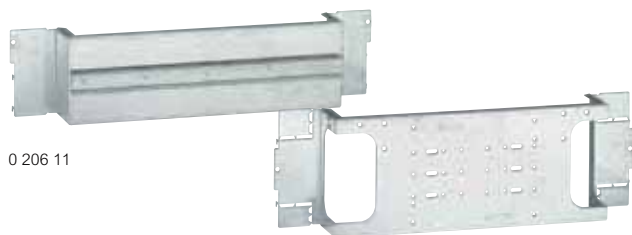

0 206 11

0 206 17



0 208 10

0 209 10

Placas para DPX³ versión fija, conexión anterior

Emb.	Ref.	
		N.º de módulos 24 36
1	0 206 11 0 206 61	Fijación directa sobre montantes funcionales. Aparatos en posición vertical Placa equipada con un perfil para DPX ³ con un adaptador de fijación ref. 4 210 68/69/71/72 o placa para inversor de redes manual ref. 4 210 58. Permite la instalación de aparatos diferentes y el montaje de los aparatos modulares con el elevador ref. 0 405 226.
1	0 206 08	Placa para DPX ³ con mando rotativo directo con adaptador ref. 4 210 68/69.
1	0 206 13	Placa para inversor de fuentes motorizado con adaptador ref. 4 210 58.
		24 módulos
1	0 206 15	Aparatos en posición horizontal Para 1 DPX ³ 160.
1	0 206 17	Para 1 DPX ³ 250.

Tapas cubrebornas metálicas

Emb.	Ref.	
		N.º de módulos 24 36
1	0 208 10 ¹	Para DPX³ en posición vertical sin mando rotativo directo 1/4 de vuelta.
1	0 209 10 ² 0 209 60 ²	Con tornillos imperdibles.
1	0 209 27	Con tornillos imperdibles para DPX ³ 250 con cubrebornes.
		24 módulos
1	0 208 05 ¹	Para DPX³ en posición vertical con mando rotativo directo 1/4 de vuelta.
1	0 209 05 ²	Con tornillos imperdibles.
1	0 208 13 ¹	Para DPX³ 160 1/4 de vuelta.
1	0 209 13 ²	Con tornillos imperdibles.
1	0 208 17 ¹	Para DPX³ 250 1/4 de vuelta.
1	0 209 17 ²	Con tornillos imperdibles.

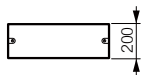
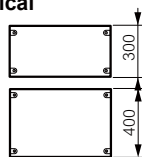

XL³ 4000

equipamiento para montaje de DPX³ 630 y 1600 sobre placa fija



0 206 20

0 206 24

Emb.	Ref.	
		N.º de módulos 24 36
1	0 206 20 ¹ 0 206 70	Placas para DPX³ versión fija conexión anterior Fijación directa sobre montantes funcionales. Aparatos en posición vertical Para 1 a 3 DPX ³ 630. Para 1 a 3 DPX ³ 630 con diferencial. Para 1 DPX ³ 1600 con conexión anterior.
1	0 206 22 ¹	
1	0 206 30	
1	0 206 23	Aparatos en posición horizontal Para 1 DPX ³ 630 con o sin diferencial. Para 1 DPX ³ 1600 con conexión anterior.
1	0 206 30	

Tapas cubrebornas metálicas - Aparatos en posición vertical

Emb.	Ref.	
		N.º de módulos 24 36
1	0 208 20 ² 0 209 70 ³	Para 1 a 3 DPX³ 630 1/4 de vuelta. Con tornillos imperdibles.
1	0 208 22 ² 0 209 22 ³ 0 209 72 ³	Para 1 a 3 DPX³ 630 con bloque diferencial 1/4 de vuelta. Con tornillos imperdibles.
1	0 211 10 ² 0 211 11 ³ 0 211 12 ³	Para 1 DPX³ 1600 1/4 de vuelta. Con tornillos imperdibles.



Tapas cubrebornas metálicas - Aparatos en posición horizontal

Emb.	Ref.	
		24 módulos
1	0 208 23 ² 0 209 21 ³	Para 1 DPX³ 630 con o sin diferencial sin mando rotativo o motorizado 1/4 de vuelta. Con tornillos imperdibles.
1	0 209 23 ³	Para 1 DPX³ 630 con o sin diferencial con mando rotativo o motorizado Con tornillos imperdibles.
		N.º de módulos 24 36
1	0 208 34 ² 0 209 34 ³ 0 209 84 ³	Para 1 DPX³ 1600 1/4 de vuelta. Con tornillos imperdibles.



1. Permiten la presión y el precintado.
2. Bisagras ref. 0 209 59 opcionales.

1. Posibilidad de montar 2 DPX 630 4P
2. Permiten la presión y el precintado.
3. Bisagras ref. 0 209 59 opcionales.

XL³ 4000

equipamientos para montaje de DPX³ 160 y DPX³ 250 versión fija sobre placa regulable



0 209 10 0 208 13

XL³ 4000

equipamientos para montaje de DPX³ 160 y DPX³ 250 versión extraíble sobre placa regulable

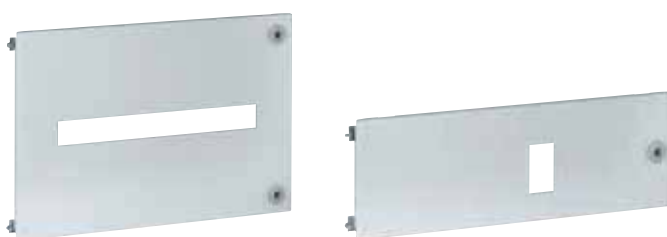

0 212 11 0 212 13

Las placas ajustables permiten la conexión anterior/posterior así como el montaje de un mando motorizado o rotativo.

Emb.	Ref.	Fijación de los DPX ³ versión fija
		Dispositivos de fijación regulables - Aparatos en posición vertical Montaje de los aparatos mediante placas. Permiten el montaje de mandos rotativos directos y de mandos motorizados frontales.
	N.º de módulos 24 36	
1	0 207 90	Para 1 a 3 DPX ³ .
1	0 206 63	Para 2 DPX ³ en inversor de redes.
		Placas de montaje - Aparatos en posición vertical
1	0 207 49	Para 1 DPX ³ 160.
1	0 206 71	Para 2 DPX ³ 160 en inversor de redes.
1	0 207 64	Para 1 DPX ³ 250.
1	0 206 73	Para 1 DPX ³ 250 en inversor de redes.
		Placas regulables - Aparatos en posición horizontal
1	0 207 94	Para 1 DPX ³ 160.
1	0 207 96	Para 1 DPX ³ 250.

Emb.	Ref.	Tapas cubrebornas metálicas - Aparatos en posición vertical
		Para DPX³ con o sin mando motorizado 1/4 de vuelta. Con tornillos imperdibles.
	N.º de módulos 24 36	
1	0 208 10 ¹	
1	0 209 10 0 209 60 ²	
		Para 1 a 3 DPX³ con mando rotativo directo 1/4 de vuelta. Con tornillos imperdibles.
1	0 208 05 ¹	
1	0 209 05 ² 0 209 65 ²	

Emb.	Ref.	Tapas cubrebornas metálicas - Aparatos en posición horizontal
		Permite el montaje de mandos motorizados frontales.
		Para 1 DPX³ 160 1/4 de vuelta. Con tornillos imperdibles.
1	0 208 13 ²	
1	0 209 13 ¹	
		Para 1 DPX³ 250 1/4 de vuelta. Con tornillos imperdibles.
1	0 208 17 ²	
1	0 209 17 ¹	

Emb.	Ref.	Fijación para inversores de redes DPX ³ 160/250
		Aparatos en posición horizontal Conjuntos formados por una placa y una tapa cubrebornas.
1	0 206 88	Para versión fija.
1	0 207 38	Para versión extraíble.

Emb.	Ref.	Fijación de los DPX ³ versión extraíble
		Dispositivos de fijación regulables - Aparatos en posición vertical Montaje de los aparatos mediante el intermediario de placas dedicadas (véase abajo). Permiten el montaje de mandos rotativos directos y de mandos motorizados frontales.
1	0 207 91	Para 1 a 3 DPX ³ .
1	0 206 69	Para 2 DPX ³ en inversor de redes.
		Placas de montaje - Aparatos en posición vertical
1	0 207 59	Para 1 DPX ³ 160.
1	0 206 81	Para 1 DPX ³ 160 en inversor de redes.
1	0 207 69	Para 1 DPX ³ 250.
1	0 206 83	Para 1 DPX ³ 250 en inversor de redes.
		Placas regulables - Aparatos en posición horizontal
1	0 207 95	Para 1 DPX ³ 160.
1	0 207 97	Para 1 DPX ³ 250.

Emb.	Ref.	Tapas cubrebornas metálicas - Aparatos en posición vertical
		Para 1 a 3 DPX³ con o sin mando motorizado frontal Con bisagras y cerradura.
1	0 212 11	
		Para 1 a 3 DPX³ con mando rotativo directo Con bisagras y cerradura.
1	0 212 08	

Emb.	Ref.	Tapas cubrebornas metálicas - Aparatos en posición horizontal
		Permite el montaje de mandos motorizados frontales.
		Para 1 DPX³ Con bisagras y cerradura.
1	0 212 13	

1. Bisagras ref. 0 209 59 opcionales.
2. Permiten la presión y el precintado.
3. Añadir los soportes 0 206 71 para DPX³ 160 y 0 206 73 para DPX³ 250

XL³ 4000

montaje de los DPX³ 630 versión fija sobre placas regulables



0 208 20

0 208 23

Las placas regulables permiten el montaje de conexión anterior / posterior así como el montaje de un mando motorizado o rotativo.

Emb.	Ref.	Fijación de los DPX versión fija, conexión anterior o posterior
	N.º de módulos 24 36	Dispositivos de fijación ajustables - Aparatos en posición vertical Montaje de los aparatos mediante el intermediario de placas dedicadas (véase abajo).
1	0 207 20 0 207 70	Para 1 a 3 DPX ³ 630.
1	0 207 22 0 207 72	Para 1 a 3 DPX ³ 630 con diferencial.
1	0 207 85	Placas de montaje - Aparatos en posición vertical DPX ³ 630.
1	0 207 86	DPX ³ 630 con diferencial.
1	24 módulos 0 207 93	Placas regulables - Aparatos en posición horizontal Para 1 DPX ³ 630 con o sin diferencial.

Emb.	Ref.	Tapas cubrebornas metálicas - Aparato en posición vertical
	N.º de módulos 24 36	Para DPX ³ con o sin mando motorizado o rotativo.
1	0 208 20 ¹	Para 1 a 3 DPX³ 630 1/4 de vuelta.
1	0 209 20 ² 0 209 70 ²	Con tornillos imperdibles.
1	0 208 22 ¹	Para 1 a 3 DPX³ 630 con bloque diferencial 1/4 de vuelta.
1	0 209 22 ² 0 209 72 ²	Con tornillos imperdibles.

Emb.	Ref.	Tapas cubrebornas metálicas - aparato en posición horizontal
1	24 módulos 0 208 23 ¹	Para 1 DPX³ 630 con o sin diferencial 1/4 de vuelta.
1	0 209 21 ²	Con tornillos imperdibles. 
1	0 209 23 ²	Para 1 DPX³ 630 con o sin diferencial con mando motorizado o rotativo Con tornillos imperdibles. 

XL³ 4000

montaje de los DPX³ 630 versión extraíble o seccionable sobre placas regulables

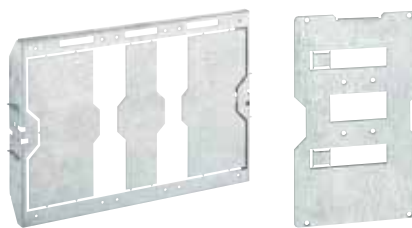

0 207 21

0 207 87

Las placas regulables permiten el montaje de conexión anterior / posterior así como el montaje de un mando motorizado o rotativo.

Emb.	Ref.	Fijación de los DPX ³ extraíbles o seccionables, conexión anterior o posterior
		Dispositivos de fijación regulables - Aparatos en posición vertical Montaje de los aparatos mediante el intermediario de placas dedicadas (véase abajo).
1	0 210 60	Para 1 a 2 DPX ³ 630.
1	0 210 61	Para 1 a 2 DPX ³ 630 con diferencial.
1	0 210 62	Placas de montaje - Aparatos en posición vertical Para aparato solo.
1	0 210 63	Para aparato con diferencial.
1	0 207 98	Placas regulables - Aparatos en posición horizontal Para aparato extraíble o seccionable con o sin diferencial.

Emb.	Ref.	Tapas cubrebornas metálicas para aparatos extraíbles
		Placas cubrebornas con bisagras y cerradura.
1	0 210 64	Aparatos en posición vertical Para 1 a 2 DPX ³ 630.
1	0 210 65	Para 1 a 2 DPX ³ 630 con diferencial.
1	0 212 17	Aparatos en posición horizontal Para aparato con o sin diferencial.

1. Permiten la presión y el precintado.
2. Bisagras ref. 0 209 59 opcionales.

XL³ 4000

montaje de los DPX³ 630 versión extraíble o seccionable sobre placas regulables (continuación)



0 210 66



0 212 19

Las placas regulables permiten el montaje de conexión anterior / posterior así como el montaje de un mando motorizado o rotativo.

Emb.	Ref.	
		Tapas cubrebornas metálicas para aparatos seccionables
1	0 210 70	Aparatos en posición vertical con o sin mando rotativo Para 1 DPX 250 o 630 con o sin diferencial.
1	0 210 71	Para 1 DPX 250 o 630 con diferencial.
1	0 210 72	Aparatos en posición vertical con mando motorizado Para 1 aparato sin diferencial.
1	0 212 18	Aparatos en posición horizontal Para 1 aparato con o sin diferencial aguas abajo con o sin mando rotativo.
1	0 212 19	Para 1 aparato con o sin diferencial aguas abajo con mando motorizado.
		Fijación de los DPX³ versión inversor de redes
1	0 210 66	Aparatos en posición vertical Para 2 aparatos.
1	0 210 73	Aparato en posición horizontal Para 2 aparatos.
		Tapas cubrebornas metálicas para inversores de redes
1	0 210 67 ¹	Para DPX³ versión fija Con tornillos imperdibles. Para 2 aparatos en posición vertical.
1	0 210 76	Para 2 aparatos en posición horizontal.
1	0 210 68	Para DPX³ seccionable Con bisagras y cerradura. Para 2 aparatos en posición vertical.
1	0 210 69	Para 2 aparatos en posición vertical con mando motorizado.

XL³ 4000

montaje de los DPX³ 1600 versión fija sobre pletinas

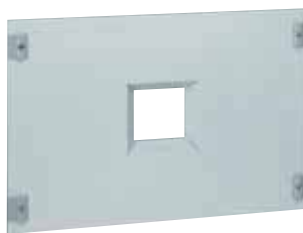

0 211 10



0 209 34

Las placas regulables permiten el montaje de conexión anterior / posterior así como el montaje de un mando motorizado o rotativo.

Emb.	Ref.	
		Fijación de los aparatos versión fija
1	N.º de módulos 24 36 0 211 04	Placas regulables - Aparatos en posición vertical Para 1 DPX ³ 1600 conexión anterior.
1	0 211 06 0 211 03	Para 1 DPX ³ 1600 conexión posterior.
1	N.º de módulos 24 36 0 211 00 ³ 0 211 02	Placa fija - Aparatos en posición horizontal o vertical Para 1 DPX ³ 1600 conexión anterior.
1	0 207 36	Placa regulable - Aparatos en posición horizontal Para 1 DPX ³ 1600 conexión posterior.
		Tapas cubrebornas metálicas para aparatos en posición vertical
1	N.º de módulos 24 36 0 211 10 ¹	Para DPX³ 1600 únicamente 1/4 de vuelta. Con tornillos imperdibles.
1	0 211 11 ² 0 211 12 ²	Para 1 DPX³ 1600 con mando rotativo o motorizado Con tornillos imperdibles.
1	24 módulos 0 211 14 ²	
		Tapas cubrebornas metálicas para aparatos en posición horizontal
1	N.º de módulos 24 36 0 208 34 ¹	Para DPX³ 1600 únicamente 1/4 de vuelta. Con tornillos imperdibles.
1	0 209 34 ² 0 209 84 ²	Para 1 DPX³ 1600 Con tornillos imperdibles para conexión posterior con mando motorizado o rotativo y conexión anterior con mando rotativo. Con tornillos imperdibles para conexión anterior con mando motorizado.
1	24 módulos 0 209 35 ²	
1	0 209 36 ²	

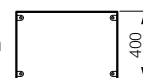
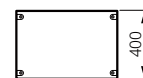

1. Bisagras ref. 0 209 59 opcionales.

1. Permiten la presión y el precintado.
2. Bisagras ref. 0 209 59 opcionales.
3. Montaje del DPX-IS solo en vertical.

XL³ 4000

montaje de los DPX³ 1600 versiones seccionables e inversores de redes sobre placas regulables



0 211 15

0 212 34

Las pletinas ajustables permiten la conexión anterior / posterior así como el montaje de un mando motorizado o rotativo.

Fijación de los DPX³ versión seccionable, con conexión anterior o posterior

Emb.	Ref.	
1	0 211 05	Aparatos en posición vertical Placas regulables. Para 1 DPX ³ 1600.
1	0 207 35	Aparatos en posición horizontal Placas regulables. Para 1 DPX ³ 1600 conexión posterior.

Tapas cubrebornas metálicas para versión seccionable

Tapas cubrebornas con bisagras y cerradura.

1	0 211 15	Aparatos en posición vertical Para 1 DPX ³ 1600.
1	0 211 16	Para 1 DPX ³ 1600 con mando motorizado o rotativo.

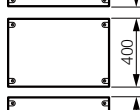
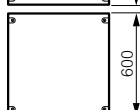
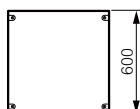

Aparatos en posición horizontal
Para 1 DPX³ 1600.

1	0 212 34	Para 1 DPX ³ 1600 con mando motorizado o rotativo.
---	----------	---

Fijación de los DPX³ versión inversor de redes

Aparatos en posición horizontal
Para 2 DPX³ 1600 fijos.
Para 2 DPX³ 1600 seccionable.

1	0 206 86	Para 2 DPX ³ 1600 fijos.
1	0 206 87	Para 2 DPX ³ 1600 seccionable.

Tapas cubrebornas metálicas para inversores de redes

Para DPX³ versión fija
Con tornillos imperdibles.
Para 2 DPX³ 1600.
Para 2 DPX³ 1600 con mando motorizado.

1	0 209 86 ¹	Para 2 DPX ³ 1600.
1	0 209 87 ¹	Para 2 DPX ³ 1600 con mando motorizado.

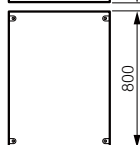
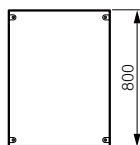

Para DPX³ versión seccionable
Con bisagras y cerradura.
Para 2 DPX³ 1600.
Para 2 DPX³ 1600 con mando motorizado.

1	0 212 36	Para 2 DPX ³ 1600.
1	0 212 37	Para 2 DPX ³ 1600 con mando motorizado.

1. Bisagras ref. 0 209 59 opcionales.

XL³ 4000

montaje de los DMX³ versiones fija o seccionable



0 207 51



0 209 38 + 0 288 22

Fijaciones de los DMX³ o DMX³-I 1600

Emb.	Ref.	
1	24 módulos 36 módulos 0 207 80	Bandejas para versión fija Para 1 DMX ³ o DMX ³ -I 1600.
1	0 207 81	Para 1 o 2 DMX ³ o DMX ³ -I 1600.
	0 207 79	Bandejas para celda de cables Para 1 DMX ³ o DMX ³ -I 1600.

Tapa cubrebornos de metal para DMX³ o DMX³-I 1600

1	24 módulos 36 módulos 0 210 84	0 210 86	Tapa cubrebornos para versión fija Para 1 DMX ³ o DMX ³ -I 1600.
---	-------------------------------------	----------	--

1	0 210 85	0 210 87	Tapas cubrebornos para versión seccionable Para 1 DMX ³ o DMX ³ -I 1600.
---	----------	----------	--

1	0 210 88	0 210 89	Tapas cubrebornos para versión lado a lado Versión fija. Para 2 DMX ³ o DMX ³ -I 1600. Versión seccionable. Para 2 DMX ³ o DMX ³ -I 1600.
---	----------	----------	--

1	0 210 80	Tapas cubrebornos para celda de cables Versión fija. Para 1 DMX ³ o DMX ³ -I 1600.
1	0 210 81	Versión seccionable. Para 1 DMX ³ o DMX ³ -I 1600.

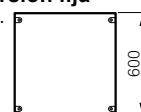

Tapas cubrebornos ciegas para celda de cables

1	0 210 82	Altura 200 mm.
1	0 210 83	Altura 600 mm.

Fijación de los DMX³ 2500/4000

	N.º de módulos	
1	24 36	0 207 51
1	0 207 52	Bandejas para versión fija Para 1 DMX ³ o DMX ³ -I 2500/4000 3P/4P anchura 600 mm.
1	0 207 53	Para 1 DMX ³ o DMX ³ -I 2500/4000 3P/4P anchura 850 mm.
1	0 207 54	Bandejas para versión seccionable Para 1 DMX ³ o DMX ³ -I 2500/4000 3P/4P anchura 600 mm.
1	0 207 54	Para 1 DMX ³ o DMX ³ -I 2500/4000 3P/4P anchura 850 mm.

Tapas cubrebornos metálicas

Tapas cubrebornos con bisagras y cerradura para DMX³ versión fija y seccionable.
Para 1 DMX³ 2500/4000 3P o 1 DMX³ 2500 - 50/65 kA 4P o 1 DMX³-I 2500 3P/4P anchura 600 mm.

1	0 209 38	Para 1 DMX ³ 2500 - 100 kA 4P o 1 DMX ³ 4000 4P o 1 DMX ³ -I 4000 anchura 600 mm.
---	----------	--

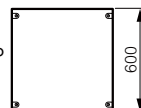

1	0 209 39	Para 1 DMX ³ 2500 - 100 kA 4P o 1 DMX ³ 4000 4P o 1 DMX ³ -I 4000 anchura 600 mm.
---	----------	--

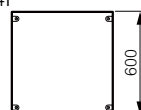

1	0 209 48	Para 1 DMX ³ o DMX ³ -I 2500/4000 3P/4P anchura 850 mm.
---	----------	---

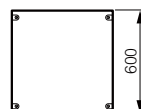

Equipamiento para DMX³ 6300, consultar (pág. 260).

XL³ 4000

equipamientos de distribución, tapas y accesorios

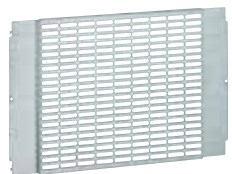

0 206 42



0 206 45



0 208 44



0 206 02

0 200 51

0 209 59

Emb.	Ref.	
		Placa universal de montaje
		Se fijan a los montantes funcionales.
		Perforadas de 600 mm de anchura
1	0 206 41	Altura 200 mm.
1	0 206 42	Altura 400 mm.
		Lisas de 600 mm de anchura
1	0 206 43	Altura 200 mm.
1	0 206 44	Altura 400 mm.
1	0 206 45	Altura 600 mm.
		Lisas de 850 mm de anchura
1	0 206 46	Altura 400 mm.
		Lisas regulables
1	0 206 40	Altura 100 mm, anchura 600 mm.
1	0 206 47	Altura 200 mm, anchura 600 mm.
1	0 206 48	Altura 400 mm, anchura 600 mm.
1	0 206 90	Altura 100 mm, anchura 850 mm.
1	0 206 49	Altura 200 mm, anchura 850 mm.
		Placa lisa
1	0 205 40	Se entrega con guía de ajuste en profundidad. Altura 1800 mm, anchura 600 mm.
		Perfiles universales
		Se fijan a los montantes funcionales.
1	0 206 04	Anchura 600 mm (24 módulos).
1	0 206 54	Anchura 850 mm (36 módulos).
		Dispositivos de fijación universales regulables
		Formados por un perfil y 2 escuadras de fijación regulables.
		Se fijan a los montantes funcionales.
1	0 206 02	Para cajas y armarios de 24 módulos.
1	0 206 52	Para cajas y armarios de 36 módulos.
		Circulación del cableado
		Soportes de fijación de canal Lina 25
		Permiten la fijación horizontal y vertical de los canales Lina 25, y su ajuste en altura.
		Se montan directamente en los montantes funcionales.
1	0 204 70	Juego de 2 para armarios XL ³ 4000 36 módulos.
1	0 205 70	Juego de 2 para armarios XL ³ 4000 24 módulos.
		Canal Lina 25™
		Longitud: 2 m.
		Anch. × Alt. (mm)
48	0 362 07	40 × 60.
40	0 362 08	40 × 80.
32	0 362 12	60 × 60.
32	0 362 13	60 × 80.
100	0 200 80	Clip aislante para fijación de la canal a los soportes refs. 0 204 70 y 0 205 70.

Emb.	Ref.		
		Accesorios	
		Soporte universal para celda lateral	
		Permite el montaje de placas de bornas, bornas de tierra...	
1	0 201 95	Juego de 3 soportes metálicos.	
		Tuercas-clip	
		Montaje en cara anterior por 1/4 de vuelta en montantes funcionales.	
20	0 200 92	Bolsa de 20 tuercas-clips para tornillos M6.	
50	0 200 91	Bolsa de 50 tornillos M6.	
		Tapas cubrebornas lisas metálicas	
		1/4 de vuelta	
		Permiten el precintado.	
		Altura (mm)	
		24	
1	0 208 40	50	
1	0 208 41	100	
1	0 208 42	150	
1	0 208 43	200	
1	0 208 44	300	
1	0 208 45	400	
1	0 208 46	600	
		Con tornillos	
		Tornillos imperdibles.	
		Bisagras ref. 0 209 59 en opción.	
		Altura (mm)	
		N.º de módulos	
		24 36	
1	0 209 40	0 209 90	50
1	0 209 41	0 209 91	100
1	0 209 42	0 209 92	150
1	0 209 43	0 209 93	200
1	0 209 44	0 209 94	300
1	0 209 45	0 209 95	400
1	0 209 46	0 209 96	600
		Ventilación natural	
		Tapas cubrebornas perforadas	
		Altura 200 mm.	
		Paneles de ventilación	
		Panel de ventilación para base ancho 725 mm.	
		Panel de ventilación para base ancho 975 mm.	
		Espaciador	
		Espaciador para elevar el techo.	
		Soportes de fijación de cables	
1	0 204 35	Para armarios de 24 módulos.	
1	0 204 36	Para armarios de 36 módulos.	
		Accesorios para tapas cubrebornas	
		Bisagras	
		Juego de 2 bisagras.	
		Se fijan a las tapas de tornillos.	
1	0 209 59		
		Obturadores	
		RAL 7035 para placas de metal o aislante. 24 módulos. Tira lisa recortable.	
20	0 200 51	18 módulos, separable por módulos o 1/2 módulo.	
10	0 016 65		
		Portaetiquetas adhesivo	
		Suministrado con una tira de etiquetas para señalización sobre tapas cubrebornas.	
10	0 203 99		

XL³ 6300

armarios de distribución y equipamientos



0 211 40

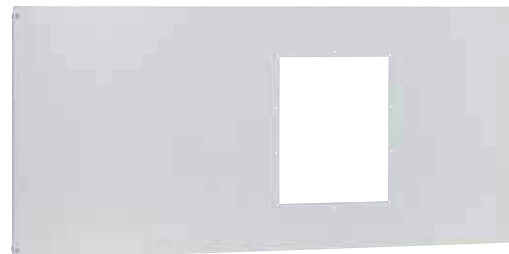

0 211 39

IP 30 IK 07.

Formados por la combinación de un conjunto "techo-base", montantes estructurales, montantes funcionales y paneles traseros y laterales RAL 7035 (zócalo RAL 7004).

Altura exterior 2200 mm (altura útil para placas 2.000 mm).

Anchura exterior 1425 mm (anchura útil 1.300 mm).

Reciben los DMX³ 6300.

Pueden enlazarse con los armarios XL³ 4000.

Emb.	Ref.	Armarios componibles metálicos		
		"Techo-base" para armario		
		Equipados con placas pasacables. Reciben los montantes estructurales.		
		Prof. (mm)	Anch. exterior (mm)	Anch. útil (mm)
1	0 211 33	475	1.425	1.300
1	0 211 34	725	1.425	1.300
1	0 211 35	975	1.425	1.300
		Montantes estructurales		
		Se fijan sobre el conjunto "techo-base". Reciben los paneles laterales y traseros. Juego de 4 montantes.		
1	0 211 36			
		Panel trasero		
		Fijación por tornillo. Anchura 1.300 mm.		
1	0 211 41			
		Paneles laterales		
		Fijación por tornillo.		
1	0 208 57	Anchura 475 mm.		
1	0 208 58	Anchura 725 mm.		
1	0 208 59	Anchura 975 mm.		
		Kit acabado frontal IP30		
1	0 211 48	Anchura 1.300 mm.		
		Zócalos		
		Anch. ext. (mm)	Prof. (mm)	
		100		
1	0 211 30	1.425	475	
1	0 211 31	1.425	725	
1	0 211 32	1.425	975	

Emb.	Ref.	Equipamientos
		Montantes funcionales
		Permiten la fijación de los equipamientos de montaje (pletinas, perfiles, etc.).
1	0 211 37	Juego de 2 montantes funcionales.
		Marco soporte de tapas
1	0 208 55	Marco fijo.
		Elementos de fijación para DMX³ 6300
1	0 211 38	Para 1 DMX ³ versión fija 3P/4P.
1	0 211 40	Para 1 DMX ³ versión seccionable 3P/4P.
		Perfil
1	0 211 42	Permite el montaje de aparatos modulares. 36 módulos.
		Tapas cubrebornas metálicas
1	0 211 39	Con bisagras y cerradura para DMX ³ 6300 versión fija y seccionable (h = 600 mm).
1	0 211 43	Con tornillos para aparatos modulares (h = 200 mm).
1	0 211 44	Lisa con tornillos h = 200 mm.
1	0 211 45	Lisa con tornillos h = 400 mm.
		Equipamientos para montaje
		Unión
1	0 205 86	Tornillos para unión de estructura.
1	0 205 88	Juego de dos placas de refuerzo en L.
1	0 205 89	Juego de dos placas de refuerzo lisas.
		Anillos de elevación
1	0 205 82	Juego de 4. Carga máxima 480 kg por anillo.
		Soportes para embarrados 6300 A
		Soporte aislante reforzado 4P. Admite 3 barras de 200 × 10 por polo.
1	0 373 12	Soporte fijo.
1	0 373 13	Soporte volante complementario para respetar las distancias entre soportes (en función del lpk).

XL³ 4000

formas 2a, 3a (conexión posterior)



0 208 68



0 208 91



0 208 92

Utilización en armarios 725 mm o 975 mm de profundidad y 2.200 mm de altura.

Embarrado en la parte posterior de los montantes funcionales (4.000 A máx.).

DPX en posición horizontal y conexión posterior.

Emb.	Ref.	Forma 2a
		La forma 2a se obtiene mediante la utilización de placas de montaje regulables.
1	0 208 91	Separación base o techo Para armarios ancho 24 módulos (725 mm).
1	0 208 99	Para armarios ancho 36 módulos (975 mm).
		Compartimentación frontal DMX³
1	0 208 08	Para armarios ancho 24 módulos (725 mm).
1	0 208 09	Para armarios ancho 36 módulos (975 mm).
		Forma 3a
1	0 208 68	La forma 3a se obtiene a partir de la forma 2a. Tabique anterior. Realiza la separación de la unidad funcional con conexión posterior de la celda lateral con embarrado.
1	0 208 92 ¹	Bandeja de separación UF para unidades funcionales de armarios ancho 24 módulos.
1	0 205 92 ¹	Bandeja de separación UF para unidades funcionales de armarios ancho 36 módulos.



Para determinar la composición del armario, ver programa de diseño de cuadros de distribución XL-Pro³. Descárguelo en www.legrand.es

1. Sólo si hay un cambio de profundidad entre dos pletinas.

XL³ 4000

formas 2a, 3a (conexión posterior)

Definiciones (norma EN 61439-1)

Forma 2a

Separación de los embarrados de las unidades funcionales.

Las bornas para conductores exteriores no necesitan ser separadas de los embarrados.

Forma 3a

Separación de los embarrados de las unidades funcionales y separación de todas las unidades funcionales entre sí.

Las bornas para conductores exteriores no necesitan ser separadas de los embarrados.

Realización

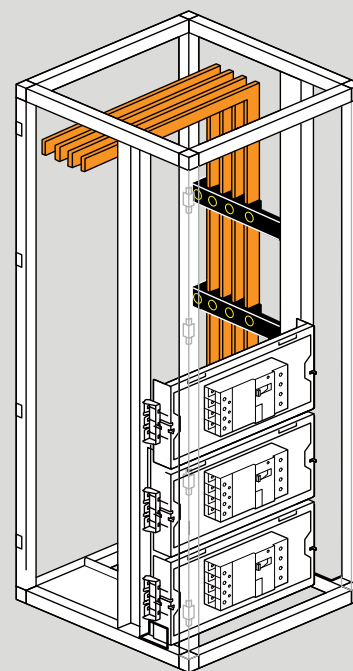
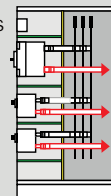
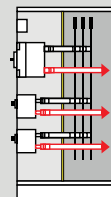

Forma 2a

La forma 2a se obtiene mediante la utilización de placas de montaje regulables horizontales. Los DPX deben tener conexión posterior. El embarrado se instala en la parte posterior de los montantes funcionales. Si es necesario completar el armario, utilizar placas de montaje lisas. Cuando existe un desfase entre 2 placas de montaje, es necesario utilizar bandeja de separación ref. 0 208 92 o 0 205 92 para impedir cualquier comunicación con el embarrado posterior. Los casos de montaje donde existe un desfase en la profundidad de las placas de montaje vienen indicados en el cuadro de la página anterior.

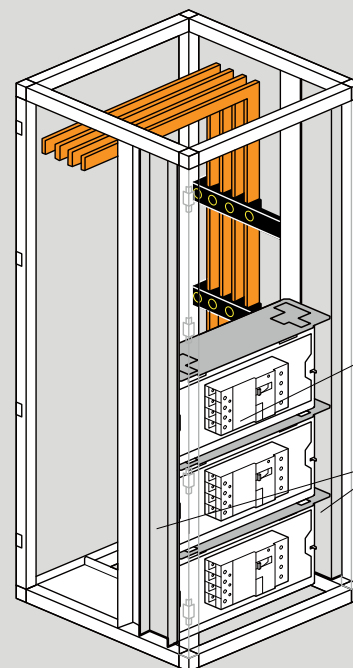

Forma 3a

La forma 3a se obtiene a partir de la forma 2a añadiendo las refs. 0 208 92 o 0 205 92 y las separaciones de distribución lateral cara frontal ref. 0 208 90.

Bandeja de separación UF ref. 0 208 92 o ref. 0 205 92

Tabiques anteriores cara frontal ref. 0 208 90

XL³ 4000

formas 2b, 3b, 4a (conexiones anteriores)



Embarrados en bandeja de cables interna o externa.
 Conexión de los DPX: anterior si es aguas arriba y anterior o posterior si es agua abajo.

Emb.	Ref.	Forma 2b	Emb.	Ref.	Forma 2b
		Para armarios profundidad 475 mm Utilización del chasis parcial para embarrados 1.600 A máx.			Embarrados 4000 máx Utilización del chasis parcial.
1	0 208 27	Juego de panel lateral anterior y posterior Anterior: permite la entrada de cables a bornas anteriores de la UF. Posterior: realiza la separación del embarrado de derivación con las bornas exteriores.	1	0 208 28 0 208 29	Juego de panel lateral anterior y posterior. Panel anterior: permite la entrada de cables a bornas anteriores de la UF. Panel posterior: realiza la separación del embarrado de derivación con las bornas exteriores.
1	0 208 37	Panel lateral de separación de armarios prof. 475 mm.	1	0 208 38 0 208 39	Panel lateral de separación de armarios prof. 725 / 975 mm.
1	0 205 36	Kit de separación en "L" para embarrados horizontal en armario ancho 725 mm (prever tapa cubrebornas lisa alto 300 o 200 mm para cierre cara frontal).	1	0 205 38 0 205 39	Kit de separación en "L" (en prof. 725 mm) o en "U" (en prof. 975 mm) para embarrados horizontal en armario ancho 725 mm (prever tapa cubrebornas lisa alto 300 para cierre cara frontal).
1	0 208 70	Kit de separación en "U" para embarrado horizontal en celda para cables interna.	1	0 208 72 0 208 76	Kit de separación en "U" para embarrado horizontal en celda para cables interna.
1	0 208 73	Kit de separación en "U" para embarrado horizontal en celda para cables externa.	1	0 208 75 0 208 86	Kit de separación en "U" para embarrado horizontal en celda para cables externa.
1	0 205 96	Panel lateral anterior DPX 1600. Permite la entrada de cables a bornas anteriores del DPX 1600.	1	0 205 96	Panel lateral anterior DPX 1600. Permite la entrada de cables a bornas anteriores del DPX 1600.
		Para armarios profundidad 725 mm Embarrados 1.600 A máx. Embarrado situado detrás de los montantes funcionales.			Forma 3b, 4a Las formas 3b y 4a se obtienen a partir de la forma 2b añadiendo las separaciones horizontales entre unidades funcionales así como tabiques laterales a cada lado de las unidades funcionales. En el caso de la conexión anterior, es necesario equipar las bornas aguas arriba de las protecciones magnetotérmicas de cubrebornas.
1	0 208 28	Juego de panel lateral anterior y posterior. Panel anterior: permite la entrada de cables a bornas anteriores de la UF. Panel posterior: realiza la separación del embarrado de derivación con las bornas exteriores.			Para armarios profundidad 475 / 725 mm Bandeja de separación UF para unidades funcionales de armarios ancho 24 módulos.
1	0 208 38	Panel lateral de separación de armarios prof. 725 mm.			Bandeja de separación UF para unidades funcionales de armarios ancho 26 módulos.
1	0 205 37	Kit de separación en "U" para embarrados horizontal en armario ancho 725 mm.	1	0 208 92	Paso de cables de salida de los UF Altura 200 mm.
1	0 208 71	Kit de separación en "U" para embarrado horizontal en celda para cables interna.	1	0 205 92	Altura 300 mm.
1	0 208 74	Kit de separación en "U" para embarrado horizontal en celda para cables externa.	1	0 205 99	Altura 400 mm.
1	0 205 96	Panel lateral anterior DPX 1600. Permite la entrada de cables a bornas anteriores del DPX 1600.	1	0 208 91	Separación base o techo para armarios ancho 24 módulos (725 mm).
			1	0 208 99	Separación base o techo para armarios ancho 36 módulos (975 mm).

XL³ 4000

dimensiones y formas 2b, 3b, 4a (conexión posterior)

Principio de instalación

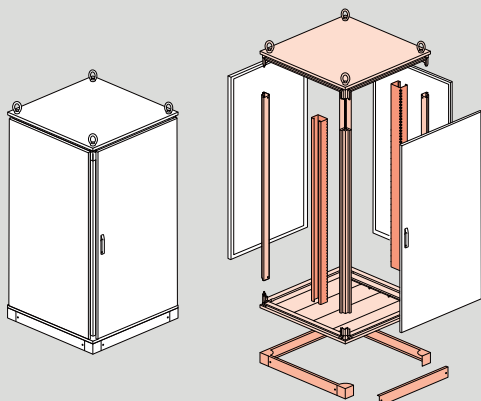

Dimensiones

Dimensiones externas (mm)

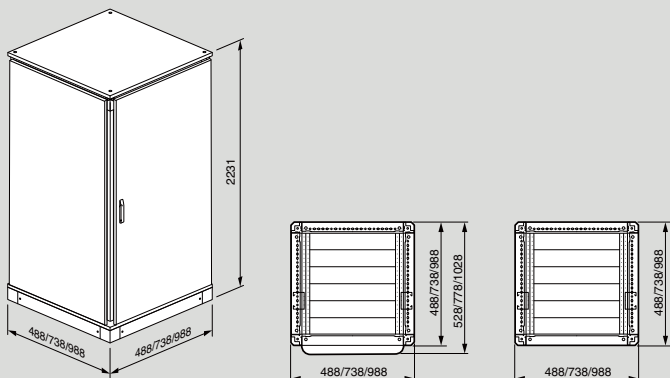

Definiciones (norma EN 61439-1)

Forma 2b

Separación de los embarrados de las unidades funcionales. Las bornas para conductores de exteriores están separadas de los embarrados.

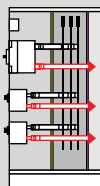

Forma 3b

Separación de los embarrados de las unidades funcionales y separación de todas las unidades funcionales entre sí. Separación de las bornas para conductores exteriores de las unidades funcionales pero no de las bornas entre sí.

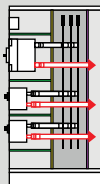

Forma 4a

Separación de los embarrados y de las unidades funcionales y separación de todas las unidades funcionales entre sí, incluido las bornas para conductores exteriores que forman parte integrante de la unidad funcional. Las bornas para conductores exteriores se encuentran en el mismo compartimento que la unidad funcional.

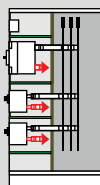

Realización

Forma 2b, conexión anterior

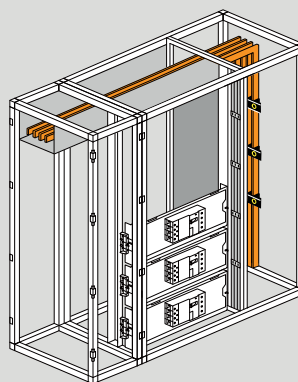

El embarrado vertical está situado en celda para cables y separado de las unidades funcionales por un kit de separación vertical entre armario y celda para cables (la parte frontal permite el paso de los cables y barras flexibles).

Colocación de un kit de separación en "L" o en "U" para los embarrados horizontal. Estos kits están compuestos por una parte trasera de 200 o 300 mm de altura y de una separación horizontal sobre toda la profundidad útil.

Forma 3b, 4a conexión anterior

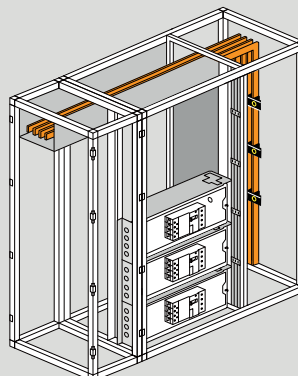

Para realizar una distribución en forma 3b, es conveniente partir de la forma 2b añadiendo:

- 1 - Separaciones horizontales entre las unidades funcionales.
- 2 - Tabiques laterales a cada lado de las unidades funcionales.

Advertencia: en el caso de conexión anterior, es necesario equipar las bornas de la parte superior de los magnetotérmicos de cubrebornas.

XL³ 4000

formas 2b, 3b (conexión posterior)

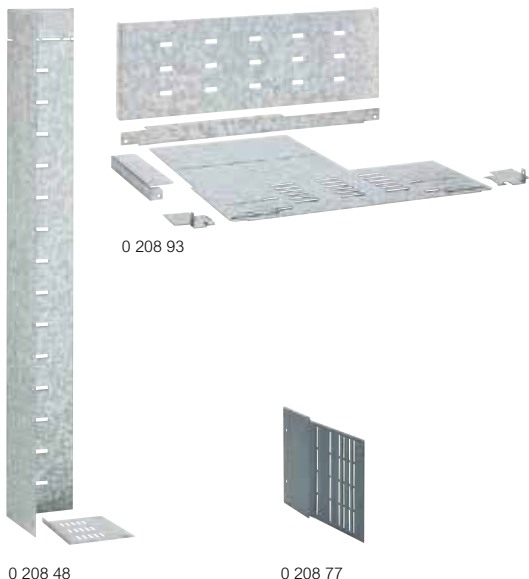

Utilización de armarios 725 mm o 975 mm de profundidad. Embarrado en la parte posterior de los montantes funcionales (4.000 A máx.). DPX en posición horizontal y conexión posterior.

Emb.	Ref.	Forma 2b
		Para la forma 2b es necesario separar las bornas para conductores de salida de los embarrados.
		Separación para embarrado vertical de derivación
1	0 208 48	Altura 1.500/1.600 mm. Para armario 725 mm de profundidad.
1	0 208 49	Altura 1.600 mm con pre-recorte 100 mm. Para armario 975 mm de profundidad.
		Complemento de separación para embarrado vertical
1	0 208 77	Altura 200 mm.
1	0 208 78	Altura 300 mm.
1	0 208 79	Altura 400 mm.
		Compartimentaciones
1	0 208 93	Kit de separación L para derivación de embarrado horizontal a vertical para armario prof. 725 mm.
1	0 208 94	Kit de separación L para derivación de embarrado horizontal a vertical para armario prof. 975 mm.
1	0 208 92	Bandeja de separación UF para unidades funcionales de armarios ancho 24 módulos.
1	0 205 92	Bandeja de separación UF para unidades funcionales de armarios ancho 26 módulos.
1	0 208 37	Panel lateral de separación de armarios prof. 475 mm.
1	0 208 38	Panel lateral de separación de armarios prof. 725 mm.
1	0 208 18	Kit cajón DMX ³ , DMX ³ -I 2500 (24 módulos).
1	0 208 19	Kit cajón DMX ³ , DMX ³ -I 4000 y DMX ³ -L (36 módulos).

Emb.	Ref.	Forma 3b
1	0 208 92	La forma 3b se obtiene a partir de la forma 2b. Bandeja de separación UF para unidades funcionales de armarios ancho 24 módulos.
1	0 205 92	Bandeja de separación UF para unidades funcionales de armarios ancho 26 módulos.
1	0 208 91	Separación base/techo para armarios ancho 24 módulos (725 mm).
1	0 208 99	Separación base/techo para armarios ancho 36 módulos (975 mm).
1	0 208 68	Tabique anterior. Realiza la separación de la unidad funcional con conexión posterior de la celda lateral con embarrado.
1	0 208 69	Panel posterior.

XL³ 4000

características técnicas

Realización

Forma 2b, conexión posterior

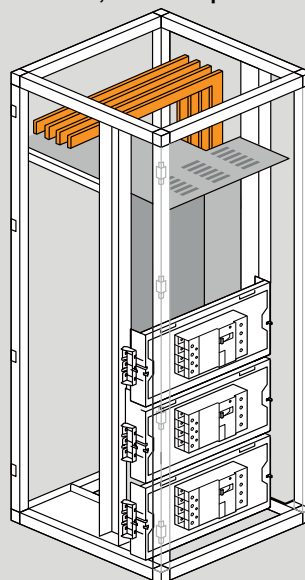

Separación de los embarrados de las unidades funcionales. Las bornas para conductores exteriores están separadas de los embarrados. El embarrado vertical está situado detrás de los montantes funcionales. Los aparatos deben ser horizontales con conexión posterior.

Forma 3b, conexión anterior

Para realizar una distribución en forma 3b, es conveniente partir de la forma 2b añadiendo:

- Separaciones horizontales entre las unidades funcionales.
- Tabiques laterales a cada lado de las unidades funcionales.

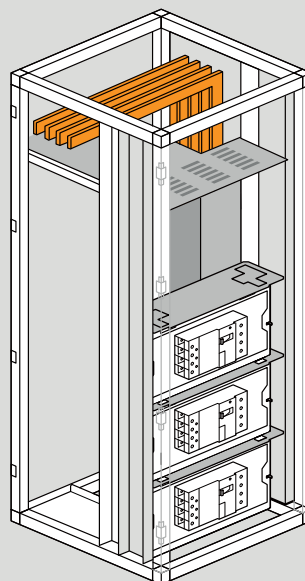

XL³ 4000

forma 4b (conexión posterior)

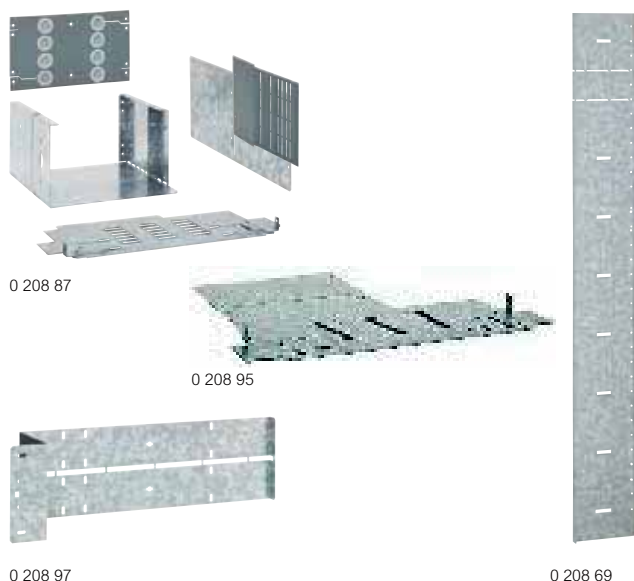

Utilización de armarios 975 mm de profundidad.
Embarrado en la parte posterior de los montantes funcionales DPX/DMX conexión posterior.

Emb.	Ref.	Forma 4b
Embarrado 4000 A máx.		
1	0 208 68	Tabique lateral anterior. Realiza la separación de la unidad funcional con conexión posterior de la celda lateral con embarrado.
1	0 208 91	Separación base/techo para armarios ancho 24 módulos (725 mm).
1	0 208 99	Separación base/techo para armarios ancho 36 módulos (975 mm).
Kit de separación DPX 4b		
1	0 208 87	Para DPX altura 200 mm.
1	0 208 88	Para DPX altura 300 mm.
1	0 208 89	Para DPX altura 400 mm.
1	0 208 95	Kit de separación L para derivación de embarrado horizontal o vertical para armario de profundidad 975 mm.
1	0 208 94	Bandeja de separación y derivación de embarrado horizontal a vertical.
Compartimentaciones		
1	0 208 96	Cierre base juego de barras.
1	0 208 97	Separación posterior para cajón de reserva.
1	0 208 69	Panel posterior.
1	0 208 38	Panel lateral de separación de armarios prof. 725 mm.
1	0 208 92	Bandeja de separación UF para unidades funcionales de armarios ancho 24 módulos.
1	0 205 92	Bandeja de separación UF para unidades funcionales de armarios ancho 26 módulos.
1	0 208 18	Kit cajón DMX ³ , DMX ³ -I 2500 (24 módulos).
1	0 208 19	Kit cajón DMX ³ , DMX ³ -I 4000 y DMX ³ -L (36 módulos).

XL³ 4000

características técnicas

Definición (norma EN 61439-1)

Forma 4b

Separación de los embarrados y de las unidades funcionales y separación de todas las unidades funcionales entre sí incluidas las bornas para conductores exteriores.

Las bornas para conductores exteriores no están en el mismo compartimento que la unidad funcional, sino en compartimentos individuales separados.

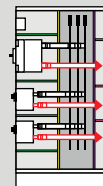

Realización

Forma 4b

La conexión posterior se obtiene por:

- Separación de cierre de los juegos de barras (verticales y horizontales).
- Separación de cierre de los aparatos (en horizontal y con toma posterior).
- Separación de cierre de las bornas de salida.
- Separación de cierre entre celdas.

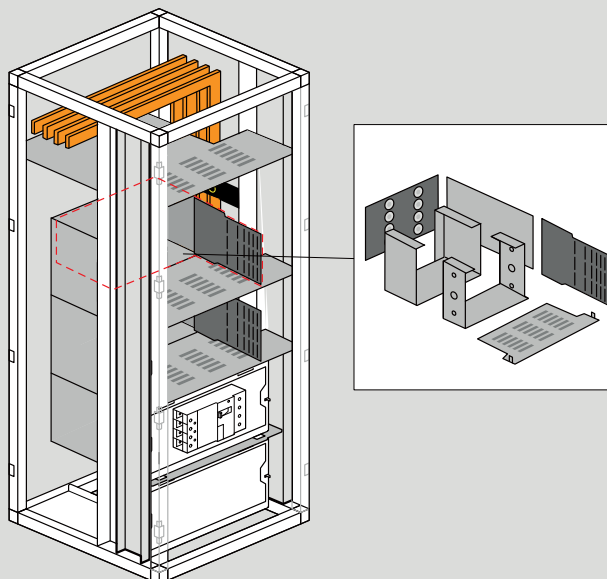

repartición horizontal HX³ hasta 63 A

repartición optimizada mediante peines unipolares

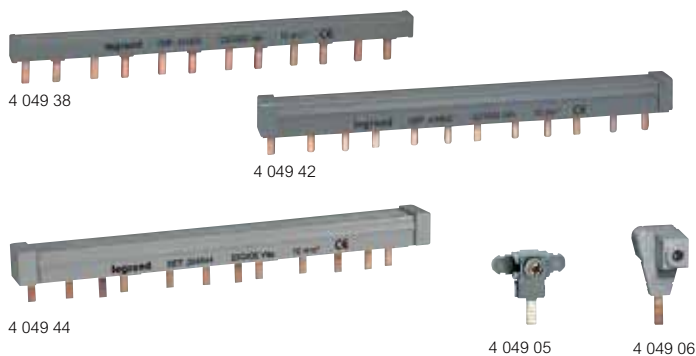

Emb.	Ref.	Peines HX ³ unipolares
		Peines universales (fase o neutro). Permiten la alimentación de una fila o de un grupo de aparatos. DX ³ uni + neutro. Pueden utilizarse para la fase o para el neutro por retorno.
20	4 049 26	Long. 13 módulos - Entre ejes de los dientes: 1 módulo.
10	4 049 37	Long. 57 módulos (1 metro). Entre ejes de los dientes: 1 módulo.
40	4 049 89	Protección de extremos Para peine unipolar universal.
20	4 049 05	Bornas de conexión Para peines unipolares. Sección de conexión 4 a 25 mm ² IP 2X.

Emb.	Ref.	Peines HX ³ multipolares
		Permiten la alimentación de una fila o de un grupo de aparatos.
		Peines bipolares
		Long. N.º máx. de aparatos conectables
50	4 049 38 ¹	12 módulos 6
10	4 049 39	56 módulos (1 m) 28
		Peines bipolares con alimentación tetrapolar
3	4 049 40 ¹	12 módulos 6
10	4 049 41	56 módulos (1 m) 28
		Peines tripolares
40	4 049 42 ¹	12 módulos 4
10	4 049 43	56 módulos (1 m) 19
		Peines tetrapolares
10	4 049 44 ¹	12 módulos 3
10	4 049 45	57 módulos (1 m) 14
		Bornas de conexión
20	4 049 06	Para todos los peines multipolares. Sección de conexión 6 a 35 mm ² .
		Protección de extremos
20	4 049 90	Para peines bipolares de longitud 56 módulos y tripolares.
20	4 049 91	Para peines tetrapolares y bipolares equilibrados en 3 fases.
		Accesorios de protección de los dientes
20	4 049 88	Para todos los peines tradicionales. 12 módulos desacoplables.

accesorios de conexión

peines ECO

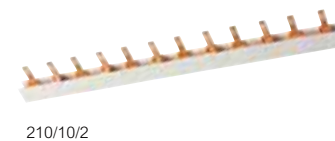

Emb.	Ref.	Peines de alimentación ECO
		Longitud N.º máximo de aparatos
		Unipolar
50	210/10/1	1 fila 12
50	1000/10/1	1 metro 56
		Bipolar
25	210/10/2	1 fila 6
20	1000/10/2	1 metro 28
		Tripolar
25	210/10/3	1 fila 4
20	1000/10/3	1 metro 19
		Tetrapolar
20	210/16/4	1 fila 3
15	1000/16/4	1 metro 14

Características de los peines HX³

Ref.	Tipo de peine	Longitud	N.º máx. de aparatos conectados	Sección (mm ²)	Intensidad admisible según el tipo de alimentación		
					1 punto lateral	1 punto central	2 puntos
Distribución HX³ optimizada							
4 049 26 ¹	Universal fase o neutro	13 módulos	13	16	63	80	100
4 049 37 ¹		57 módulos	57				
Distribución HX³ tradicional para aparatos DX³ de bornes alineados							
4 049 38	Bipolar	12 módulos	6	10	-	63	90
4 049 39		56 módulos	28	16	-	80	100
4 049 40	Bipolar equilibrado en 3 fases	12 módulos	6	10	-	63	90
4 049 41		56 módulos	28	16	-	80	100
4 049 42	Tripolar	12 módulos	4	10	-	63	90
4 049 43		57 módulos	19	16	-	80	100
4 049 44	Tetrapolar	12 módulos	3	10	-	63	90
4 049 45		56 módulos	14	16	-	80	100

1. Los peines 4 049 26 y 4 049 37 se pueden utilizar hasta 1000 V en corriente continua para las instalaciones fotovoltaicas. Es obligatorio el uso de tapas de extremos.

1. Preequipados con protecciones de extremos.

bornas y repartidores hasta 400 A

- lcc 10 kA



Bornas de repartición 63 a 100 A				
N.º de salidas	Bornas desnudas sobre soporte	Bornas IP 2x (xxB)		
		negro	azul	verde
4	0 048 20	0 048 50	0 048 40	0 048 30
8	0 048 22	0 048 52	0 048 42	0 048 32
12	0 048 24	0 048 54	0 048 44	0 048 34
16	0 048 25	0 048 55	0 048 45	0 048 35
21	0 048 26	0 048 56	0 048 46	0 048 36
33	0 048 28	0 048 58	0 048 48	0 048 38

- lcc 14,5 a 27 kA



Repartidores modulares Monoblocs 40 a 250 A									
Intensidad máxima admisible (A)	Bipolar			Tetrapolares			Bornas IP2x		
	Ref.	N.º y sección de los conductores flexibles (mm²)		Ref.	N.º y sección de los conductores flexibles (mm²)		Tierra	Neutro	Salidas suplementarias (mm²)
		Llegadas	Salidas		Llegadas	Salidas			
40	0 048 81	2 × 10	11 × 4	0 048 85	2 × 10	11 × 4	0 048 34	0 048 44	12 × 6
100	0 048 80	2 × 16	5 × 6	0 048 84	2 × 16	5 × 6	0 048 32	0 048 42	7 × 6
125	0 048 82	2 × 25	2 × 16 + 11 × 10	0 048 88	2 × 25	2 × 25 + 11 × 10	0 048 35	0 048 45	12 × 6
				0 048 86	2 × 25	2 × 16 + 7 × 6		0 048 44	16 × 6
160				0 048 79	1 × 70	2 × 25 + 4 × 16 + 8 × 60		048 45	16 × 6
250				0 048 77	1 × 120	1 × 35 + 2 × 25 + 2 × 16 + 6 × 10			

- lcc 27 a 60 kA



Repartidores modulares unipolares - bornas de salida 125 a 250 A			
Intensidad máx. admisible (A)	N.º y sección de los conductores flexibles por polo (mm²)		
	Ref.	Llegadas	Salidas
125	0 048 71	4 × 35	12 × 6
160	0 048 83	1 × 50 (barra flexible 13 mm máxi)	3 × 25 + 2 × 16 + 7 × 6
	0 048 67 (borna de salida)	Directo en borna del aparato	6 × 25
250	0 048 73	1 × 120 (barra flexible 16 mm máxi)	6 × 25 + 4 × 10
	0 048 68 (borna de salida)	Directo en borna del aparato	4 × 35 + 2 × 25

- lcc 20 a 75 kA



Repartidores de potencia 125 a 400 A								
Intensidad máx. admisible (A)	Extraplanos				Escalonados			
	Ref.	lcc cresta (kA)	N.º y sección de los conductores por polo (mm²)		Ref.	lcc cresta (kA)	N.º y sección de los conductores por polo (mm²)	
			Llegadas	Salidas			Llegadas	Salidas
250	0 374 00	60	1 × 150	1 × 70 o 1 × 50 + 1 × 35 o 2 × 35				
400					0 373 08	42	2 × Ø8,5 mm	21 taladro M6 70 mm² máx. conectores
					0 374 42	50 / 75	2 × 185	15 taladro M6 4 taladro M8

bornas repartidoras

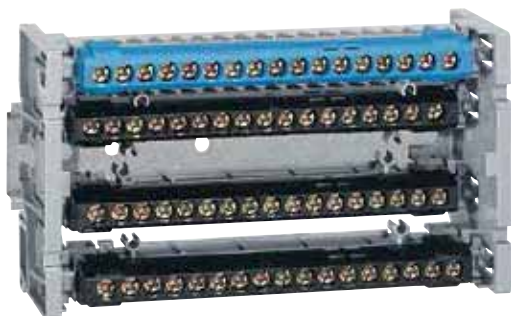

0 048 10 + 0 048 55 + 0 048 45

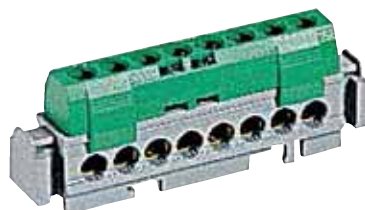

0 048 32



0 048 22

Conformes a la norma CEI 60998-2-1.
 Suministradas con las bornas abiertas.
 De concepción anticizallante para pequeñas secciones.
 100 A máx. 400 V para 25 mm².
 80 A máx. 400 V para 16 mm².
 Se montan sobre pletina de 12 × 2 mm y sobre perfil

Emb. Ref. Bornas aisladas IP 2X

Emb.	Ref.	Fase (negra)		
		Entradas Capacidad 6 a 25 mm ² rígido	Salidas Capacidad 1,5 a 16 mm ² rígido	Long (mm)
10	0 048 50	—	4	47
10	0 048 52	—	8	75
10	0 048 54	1	12	113
10	0 048 55	1	16	141
10	0 048 56	1	21	176
10	0 048 58	2	33	276
Emb.	Ref.	Neutro (azul)		
		Entradas Capacidad 6 a 25 mm ² rígido	Salidas Capacidad 1,5 a 16 mm ² rígido	Long (mm)
10	0 048 40	—	4	47
10	0 048 42	—	8	75
10	0 048 44	1	12	113
10	0 048 45	1	16	141
10	0 048 46	1	21	176
10	0 048 48	2	33	276
Emb.	Ref.	Tierra (verde)		
		Entradas Capacidad 6 a 25 mm ² rígido	Salidas Capacidad 1,5 a 16 mm ² rígido	Long (mm)
10	0 048 30	—	4	47
10	0 048 32	—	8	75
10	0 048 34	1	12	113
10	0 048 35	1	16	141
10	0 048 36	1	21	176
10	0 048 38	2	33	276
Emb.	Ref.	Soporte para repartidores modulares		
1	0 048 10	Compuesto por soportes que permiten asociar hasta 4 bornas IP 2X de la misma longitud para componer un repartidor.		

Emb. Ref. Bornas desnudas sobre soporte

Emb.	Ref.	Suministradas con etiquetas DUPLIX para identificar la función marcando los extremos del soporte.		
		Entradas Capacidad 6 a 25 mm ² rígido	Salidas Capacidad 1,5 a 16 mm ² rígido	Long (mm)
10	0 048 20 ¹	—	4	47
10	0 048 22 ¹	—	8	75
10	0 048 24 ¹	1	12	113
10	0 048 25 ¹	1	16	141
10	0 048 26 ¹	1	21	176
10	0 048 28 ¹	2	33	276

1. Cada borna se suministra con:
 - 2 etiquetas Duplix verdes marcadas +
 - 2 etiquetas Duplix azules marcadas N
 - 2 etiquetas Duplix rojas marcadas L

repartidores modulares

40 a 160 A



0 48 79



0 048 88 + 0 048 45

Emb.	Ref.	Repartidores modulares monobloc					
		<p>Conformes a la norma EN 60 947-1. Conexión con o sin punteras. Suministrados con placa trasera aislante y tapa frontal transparente de protección. Autoextinguibles 960 °C según EN 60695-2-11. Se montan sobre pletina por 2 tornillos y sobre perfil . Protección aislante en cada barra. Posibilidad de asociar una borna IP2X para aumentar el número de salidas de tierra o neutro. Posibilidad de señalización con CAB 3 en cada barra.</p> <p>Bipolares Equipados con 2 barras.</p>					
		Imax (A)	Conexiones por barra		Icc cresta (kA)	Icw (kA)	Módulos 17,5 mm
			rígida (mm ²)	flexible (mm ²)			
5	0 048 81	40	11 × 1,5 a 4 2 × 6 a 16	11 × 0,75 a 4 2 × 4 a 10	20	3	6
10	0 048 80	100	5 × 2,5 a 10 2 × 10 a 25	5 × 1,5 a 10 2 × 6 a 16	20	4,5	4
5	0 048 82	125	11 × 2,5 a 10 2 × 10 a 25 2 × 10 a 35	11 × 1,5 a 10 2 × 6 a 16 2 × 10 a 25	18	4,5	8

Emb.	Ref.	Repartidores modulares monobloc					
		<p>Conformes a la norma EN 60 947-1. Conexión con o sin punteras. Suministrados con placa trasera aislante y tapa frontal transparente de protección. Autoextinguibles 960 °C según EN 60695-2-11. Se montan sobre pletina por 2 tornillos y sobre perfil . Protección aislante en cada barra. Posibilidad de asociar una borna IP2X para aumentar el número de salidas de tierra o neutro. Posibilidad de señalización con CAB 3 en cada barra.</p> <p>Tetrapolares Equipados con 4 barras</p>					
		Imax (A)	Conexiones por barra		Icc cresta (kA)	Icw (kA)	Módulos 17,5 mm
			rígida (mm ²)	flexible (mm ²)			
5	0 048 85	40	11 × 1,5 a 4 2 × 6 a 16	11 × 0,75 a 4 2 × 4 a 10	20	3	6
10	0 048 84	100	5 × 2,5 a 10 2 × 10 a 25	5 × 1,5 a 10 2 × 6 a 16	20	4,5	4
5	0 048 86	125	7 × 2,5 a 10 2 × 10 a 25 2 × 10 a 35	7 × 1,5 a 10 2 × 6 a 16 2 × 10 a 25	20	4,5	6
5	0 048 88 ¹	125	11 × 2,5 a 10 4 × 10 a 35	11 × 1,5 a 10 4 × 6 a 25	14,5	4,2	8
1	0 048 76 ²	125	14 × 2,5 a 10 1 × 10 a 25 1 × 10 a 35 -	14 × 1,5 a 10 1 × 6 a 16 1 × 6 a 25 1 × 16 a 35	20	4,5	10
1	0 048 79 ¹	160	8 × 2,5 a 10 4 × 10 a 25 2 × 10 a 35 1 × 35 a 70	8 × 1,5 a 10 4 × 6 a 16 2 × 10 a 25 1 × 35 a 70	27	8,4	10
1	0 048 77	250	6 × 2,5 a 16 2 × 10 a 25 2 × 10 a 35 1 × 16 a 50 1 × 50 a 120	6 × 2,5 a 10 2 × 6 a 16 2 × 10 a 25 1 × 16 a 35 1 × 50 a 120	42	14,4	9

1. Suministrado con punteras para conexión de cable flexible de 25 mm².
 2. La conexión del cable de llegada debe hacerse con puntera.

repartidores modulares

Tensión de aislamiento EN 60947-1 / CEI 60661-1: 500 V
Tensión de impulsión (Uimp): 8 kV / grado de polución: 3

Repartidores modulares monobloc

Bipolares 40 - 100 - 125 A ref. 0 048 81/80/82

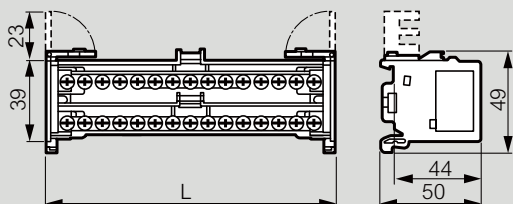

Ref.	Ancho (mm)
0 048 80	70
0 048 81	105
0 048 82	140

Tetrapolares 40 - 100 - 125 A ref. 0 048 85/84/86/88

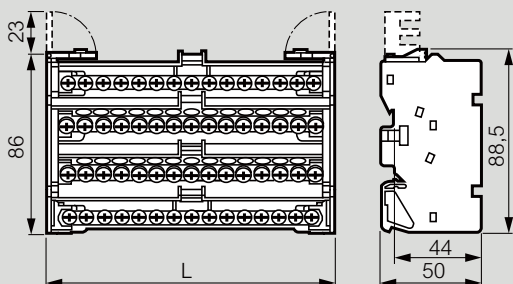

Ref.	Ancho (mm)
0 048 84	70
0 048 85	105
0 048 86	105
0 048 88	140

Tetrapolar 125 A ref. 0 048 76

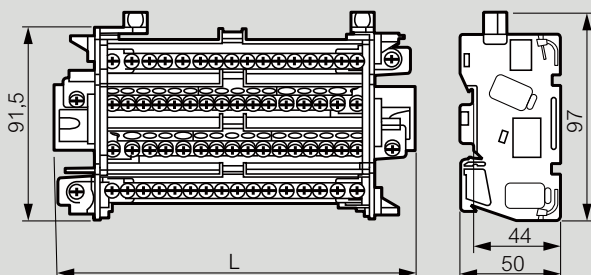

Ref.	Ancho (mm)
0 048 76	179
0 048 77	160
0 048 79	179

Tetrapolar 160 A ref. 0 048 79

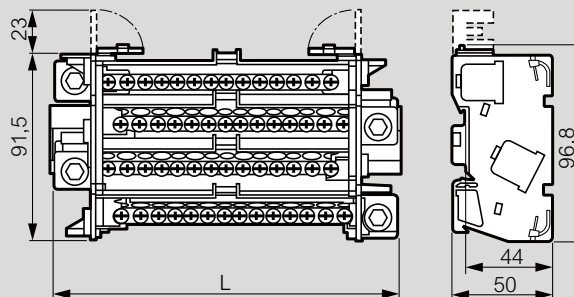

Tetrapolar 250 A ref. 0 048 77

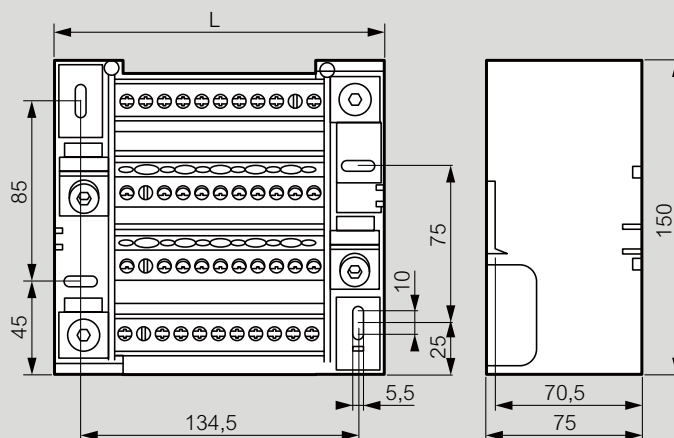

Utilización de las bornas IP 2X

Repartidores modulares	Bornas IP 2x	Tensión	Intensidad
0 048 80	0 048 32 ¹	400 V	80 A
0 048 81	0 048 34 ¹	400 V	40 A
0 048 82	0 048 35 ¹	400 V	100 A
0 048 84	0 048 42 ²	400 V	80 A
0 048 85	0 048 44 ²	400 V	40 A
0 048 86	0 048 44 ²	400 V	100 A
0 048 88	0 048 45 ²	400 V	100 A
0 048 76	0 048 46 ²	400 V	100 A
0 048 79	0 048 45 ²	400 V	100 A

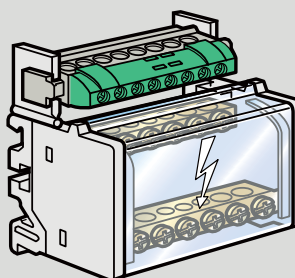

repartidores modulares y borna de repartición



0 048 83

0 048 67

Admiten la conexión con y sin punteras Starfix. Se suministran con una tapa frontal de protección autoextinguible 750 °C H5 s y 960° H30 s sobre las partes activas.

Fijación sobre perfil .

Equipados con portaetiquetas Lexic.

Emb.	Ref.	Repartidores unipolares			ICC cresta (kA)	
		N.º de bornas	Sección de los conductores Cable rígido (mm²)	Cable flexible (mm²)		
4	0 048 71	125 A	2	16 a 50	16 a 35	35
			12	1,5 a 6	1,5 a 6	
			2	10 a 35	10 a 25	
4	0 048 83	160 A	1	35 a 70	25 a 50	27
			7	2,5 a 6	1,5 a 6	
			2	6 a 25	6 a 16	
			2	10 a 35	10 a 25	
4	0 048 73	250 A	1	70 a 150	70 a 120	60
			4	2,5 a 16	2,5 a 10	
			6	10 a 35	10 a 25	
			6	10 a 35	10 a 25	

Emb.	Ref.	Borna de repartición		Icc (cresta kA)
		Descripción	Sección de los conductores	
1	0 048 67	160 A Borna 6 salidas Ø8,5 mm.		30
1	0 048 68	250 A Borna 4 salidas Ø10 mm para DPX³ 250, DPX-IS 250.		36

repartidores 125 a 250 A unipolares

Conformes a la norma EN 60947-1

Tensión de aislamiento según EN 60947-1 / CEI 60664-1: 500 V

Tensión de impulso (Uimp): 8 kV - grado de polución: 3

Auto-extinguible 750 °C ≤ 55 y 960 °C ≤ 30s

Cotas repartidor

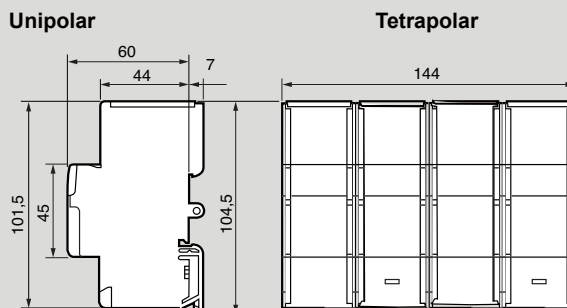

Zona de conexión por polo

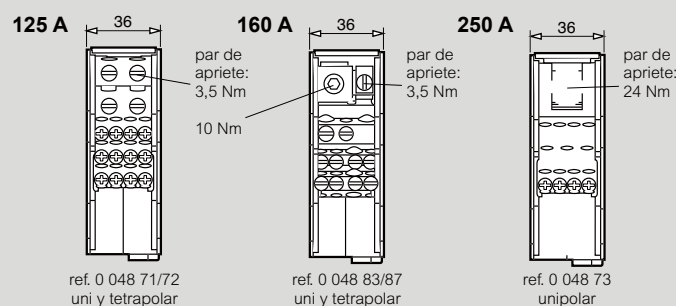

Cotas borna de repartición

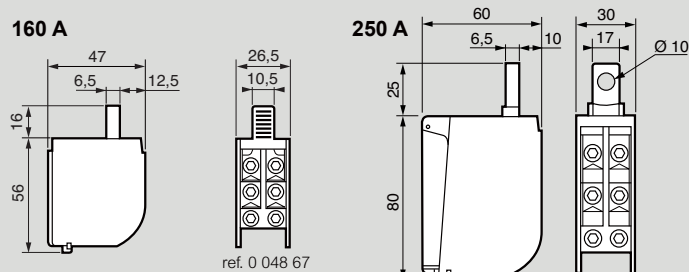

Sección de conexión de los conductores flexibles (con punteras Starfix) o rígidos

Repartidores	Bornas conexión por barra		Flexibles con punteras	Conductores	Sección (mm²)	
	Ref.	N.º				Diámetro (mm)
0 048 67		6	8,5	6 a 25	0 376 68 a 71	6 a 35
0 048 68		4	10	6 a 35	0 376 68 a 77	
		2	8,9	6 a 25	0 376 68 a 71	
0 048 71		12	5,3	1,5 a 6	0 376 64 a 68	2,5 a 6
		8	10	10 a 25	0 376 69 a 72	10 a 35
		4	6	2,5 a 10	0 376 69 a 72	2,5 a 6
0 048 73		6	8,5	10 a 25	0 376 69 a 72	10 a 35
		7	5,3	1,5 a 6	0 376 64 a 68	2,5 a 6
		2	7,5	6 a 16	0 376 68/69/72	6 a 25
0 048 83		2	8,9	10 a 25	0 376 69/72	10 a 35

repartidores 250 a 400 A



0 374 00



0 373 08

Emb.	Ref.	Tetrapolar 250 A
1	0 374 00	<p>Repartidor de potencia de dimensiones reducidas: puede montarse al lado de un aparato de potencia. Fijación por tornillos M6 sobre placa lisa o soporte de potencia XL.</p> <p>Protección de las partes activas por tapa transparente.</p> <p>Capacidades: Llegada por terminal 120/150 mm². Salidas por terminal 1 × 70 mm². 1 × 50 mm² y 1 × 35 mm² o 2 × 35 mm² o por conector 374 03.</p> <p>Dimensiones: 165 × 228 × 75,5 mm. Icc cresta (I_{pk}): 60 KA.</p>

Emb.	Ref.	Tetrapolar 400 A
1	0 373 08	<p>400 A.</p> <p>Montaje en horizontal en XL³ 400, vertical en celda lateral interna del XL³ 800 o sobre placa lisa de montaje con tornillos M6.</p> <p>Repartidor compuesto de 4 barras perforadas 32 × 4 mm con protección aislante.</p> <p>Compuesto por: 2 entradas Ø8,5 mm. 21 salidas M6 70 mm² máximo. Icc cresta (I_{pk}): 42 KA.</p>

Emb.	Ref.	Tetrapolar 400 A
1	0 374 42	<p>Fijación por tornillos.</p> <p>4 barras 32 × 4 mm perforadas, taladradas, compuestas de:</p> <ul style="list-style-type: none"> • 15 taladros M6. • 4 taladros M8. • 2 taladros Ø10,5 mm para alimentación 185 mm² máximo. <p>Permite hasta 12 salidas 16 mm² o 4 llegadas 70 mm² y 2 salidas 16 mm².</p> <p>Distancia de aislamiento en relación a la masa: 20 mm.</p> <p>Prever montaje horizontal con altura mínima de placas de 300 mm.</p>

Emb.	Ref.	Conectores
10	0 374 03	<p>3 salidas 200 A</p> <p>Se fija sobre barras de cobre y repartidor ref. 0 374 00.</p> <p>Capacidad:</p> <ul style="list-style-type: none"> • 1 salida Ø5,3 mm para conexión 1,5 a 6 mm². • 2 salidas Ø7,5 mm para conexión 6 a 16 mm². <p>Dimensiones: 29 × 29 × 16,8 mm.</p>
5	0 374 05	<p>7 salidas 400 A</p> <p>Se fija sobre barras de cobre.</p> <p>Capacidad:</p> <ul style="list-style-type: none"> • 4 salidas Ø5,3 mm para conexión 1,5 a 6 mm². • 3 salidas Ø7,5 mm para conexión 6 a 16 mm². <p>Dimensiones: 29 × 62,5 × 16,8 mm.</p>

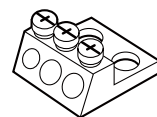

repartidores 250 a 400 A

250 A ref. 0 374 00 - lcc cresta 60 kA

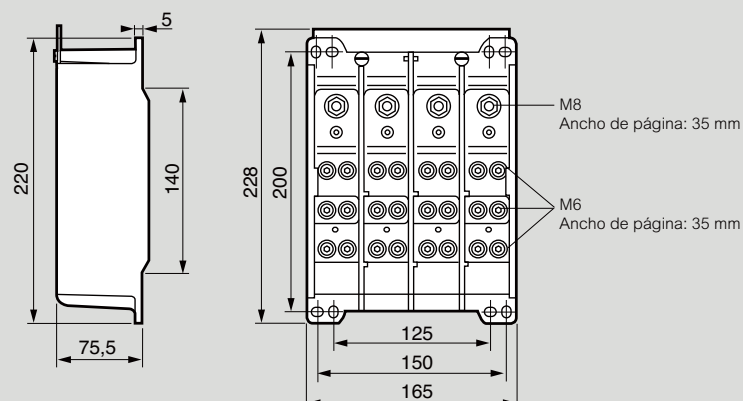

Tensión de aislamiento según EN 60947-1/CEI 60664-1: 1000 V.

400 A¹ refs. 0 373 08 / 0 374 42

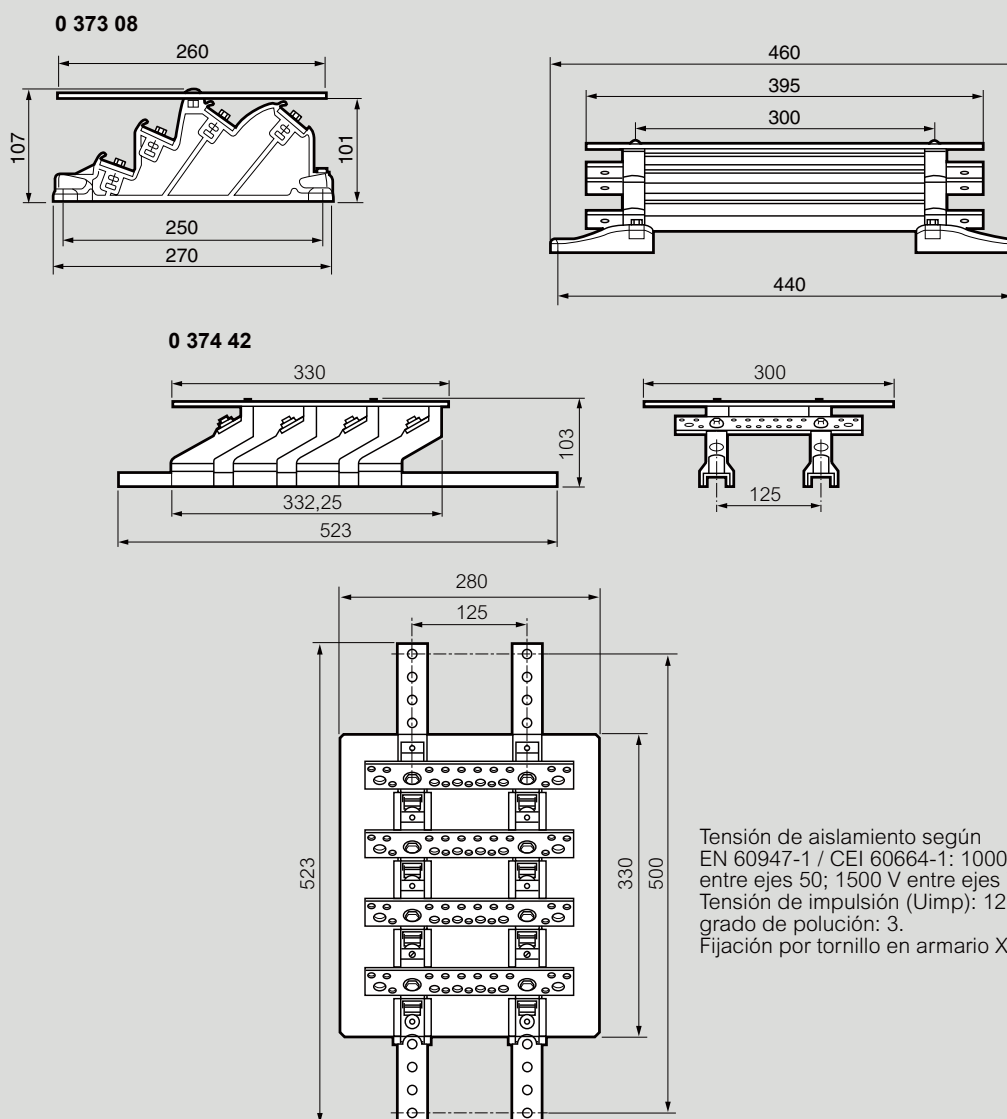

Tensión de aislamiento según EN 60947-1 / CEI 60664-1: 1000 V entre ejes 50; 1500 V entre ejes 75.
Tensión de impulsión (Uimp): 12 kV, grado de polución: 3.
Fijación por tornillo en armario XL³.

1. Montaje horizontal con altura mínima de placa de 300 mm.

tabla de selección soporte de embarrados distribución estándar

Soporte de barras			XL ³ 400		XL ³ 800		
Tipo de barra	Máx. (A)	Soportes	Vertical en fondo de armario	Vertical en fondo de celda lateral de cable	Vertical en fondo de armario	Vertical en fondo de celda lateral de cable	Vertical en fondo de celda lateral de cable
Plana	400	0 373 10		●		●	
		0 373 15	●		● ¹		
	800	0 373 20					●
		0 373 21					
	1600	0 373 22/23					
	4000	0 373 24/25					
Aluminio C	1600						
	1600						
	1600						
	1600						

1. Pieza de extensión ref. 0 373 14.

2. Con travesaño ref. 0 205 51 y chasis parcial.

3. Con travesaño ref. 0 205 51.

4. Con travesaño ref. 0 205 52.

5. Con chasis parcial.

6. Con travesaño ref. 0 205 53.

7. Armario de profundidad mínima 725 mm.

8. Con montante estructural intermedio ref. 0 205 20.

Barras de cobre planas			Soportes de barras							
			≤ 400 A		≤ 800 A		≤ 1000 A			
			Ref. 0 373 10		Ref. 0 373 15		Ref. 0 373 20		Ref. 0 373 21	
Refs.	Sección (mm)	Número de barras por polo	I (A)		I (A)		I (A)		I (A)	
			IP ≤ 30	IP > 30	IP ≤ 30	IP > 30	IP ≤ 30	IP > 30	IP ≤ 30	IP > 30
0 374 34	18 × 4	1	245	200	245	200	245	200	-	-
0 374 38	25 × 4	1	280	250	-	-	-	-	-	-
0 374 18	25 × 5	1	330	270	330	270	330	270	-	-
0 374 19	32 × 5	1	450	400	450	400	450	400	-	-
0 374 40	50 × 5	1	-	-	-	-	700	630	700	630
0 374 41	63 × 5	1	-	-	-	-	800	700	800	700
0 374 59	75 × 5	1	-	-	-	-	-	-	950	850
0 374 43	80 × 5	1	-	-	-	-	-	-	1050	900

Barras de cobre en "C"		Soportes de barras	
		≤ 1000 A	
		Ref. 0 373 21	
Ref. y número de barras por polo	Sección (mm)	I (A)	
		IP ≤ 30	IP > 30
1 × 0 374 60	155	500	400
1 × 0 374 61	265	800	630
1 × 0 374 62	440	1250	1000
2 × 0 374 62	880		

Barras de aluminio en "C"		Soportes de barras	
		630 A ÷ 1600 A	
		Refs. 0 373 66 / 0 373 68	
Ref.	Sección (mm)	I (A)	
		IP ≤ 30	IP > 30
0 373 54	524	800	630
0 373 55	549	1000	800
0 373 56	586	1250	1000
0 373 57	686	1450	1250
0 373 58	824	1750	1600

XL³ 4000

Horizontal inferior o superior		Transfer horizontal		Vertical en profundidad en celda lateral			Vertical en profundidad en armario		Vertical en fondo de armario			Horizontal en fondo de armario			
D: 475	D: 725	D: 975	D: 725	D: 975	D: 475	D: 725	D: 975	D: 725	D: 975	W: 475	W: 725	W: 975	W: 475	W: 725	W: 975
					●3	●4	●5	●3	●4	●3	●4	●6	●3+7	●4+7	●6+7
					●3	●4	●5								
●2	●3	●4	●3	●4	●3	●4	●5	●3	●4		●4	●6	●3+7	●4+7	●6+7
	●5	●8	●5	●5		●5	●6		●5				●3+7	●4+7	●6+7
●5	●6	●1+7	●5	●1	●5	●1	●1	●5	●1	●5	●5	●5			
					●5	●1	●1								
	●5	●7	●5	●5		●5	●1		●5		●5	●1			
						●5	●1								

Barras de cobre planas
Soportes de barras

Refs.	Sección (mm)	Número de barras × polo	≤ 1600 A				≤ 4000 A			
			Refs. 0 373 22/23				Refs. 0 373 24/25			
			I (A)		I (A)		I (A)		I (A)	
IP ≤ 30	IP > 30	IP ≤ 30	IP > 30	IP ≤ 30	IP > 30	IP ≤ 30	IP > 30			
0 374 40	50 × 5	1	700	630	430	350	700	630	500	420
		2	1150	1000	650	510	1180	1020	750	630
		3	–	–	–	–	1600	1380	1000	900
		4	–	–	–	–	2020	1720	1120	1000
0 374 41	63 × 5	1	800	700	500	400	800	700	600	500
		2	1350	1150	770	590	1380	1180	750	630
		3	–	–	–	–	1900	1600	1100	1000
		4	–	–	–	–	2350	1950	1350	1200
0 374 59	75 × 5	1	950	850	600	475	950	850	700	600
		2	1500	1300	890	700	1600	1400	1000	850
		3	–	–	–	–	2200	1900	1250	1100
		4	–	–	–	–	2700	2300	1600	1400
0 374 43	80 × 5	1	1000	900	630	500	1000	900	750	630
		2	1650	1450	940	740	1700	1480	1050	900
		3	–	–	–	–	2350	2000	1300	1150
		4	–	–	–	–	2850	2400	1650	1450
0 374 46	100 × 5	1	1250	1050	750	580	1250	1050	850	700
		2	1900	1600	1120	900	2050	1800	1200	1050
		3	–	–	–	–	2900	2450	1600	1400
		4	–	–	–	–	3500	2900	1900	1650
	125 × 5	1	–	–	–	–	1450	1270	1000	800
		2	–	–	–	–	2500	2150	1450	1250
		3	–	–	–	–	3450	2900	1800	1600
		4	–	–	–	–	4150	3450	2150	1950
	80 × 10	1	–	–	–	–	1460	1270	1150	950
		2	–	–	–	–	2500	2150	1700	1500
		3	–	–	–	–	3450	2900	2500	2000
	100 × 10	1	–	–	–	–	1750	1500	1350	1150
		2	–	–	–	–	3050	2550	2000	1650
		3	–	–	–	–	4150	3500	2900	2400
	120 × 10	1	–	–	–	–	2000	1750	1650	1450
		2	–	–	–	–	3600	2950	2500	2000
		3	–	–	–	–	4800	4000	3500	3000



soportes aislantes para embarrados en cajas y armarios XL³

repartición "estándar"



0 373 10

0 373 24

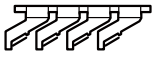
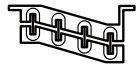
Emb.	Ref.	1 barra por polo
1	0 373 15	<p>≤ 400 A</p> <p>Soporte para barras de cobre de 18 × 4, 25 × 5 y 32 × 5 mm, en posición plana.</p> <p>Se monta en las cajas y armarios XL³ 400.</p> 
1	0 373 10	<p>Soporte para barras de cobre de 25 × 4, 25 × 5 y 32 × 5 mm, en posición inclinada para realizar un embarrado vertical decalado.</p> <p>Se monta:</p> <ul style="list-style-type: none"> - XL³ 400, en las celdas laterales. - XL³ 800, en las celdas laterales internas. 
1	0 373 11	<p>Perfil aislante para barras de cobre de 25 × 5 y 32 × 5 mm, 1 m de longitud. Se suministra con clips de fijación.</p>
1	0 373 20	<p>≤ 800 A</p> <p>Soporte para barras de cobre de 25 × 5, 32 × 5, 50 × 5 y 63 × 5 mm en posición inclinada. Se monta:</p> <ul style="list-style-type: none"> • En embarrado vertical: directamente en celda lateral externa XL³ 800. • En embarrado lateral: <ul style="list-style-type: none"> - En las celdas laterales XL³ 4000 prof. 475 (travesía ref. 0 205 51), prof. 725 (travesía ref. 0 205 52), prof. 975 (travesía ref. 0 205 53) - En los armarios XL³ 4000, prof. 725 (travesía ref. 0 205 51), prof. 975 (travesía ref. 0 205 52), • En embarrado de fondo de armario y de celda lateral externa XL³ 4000 anch. 475 (travesía ref. 0 205 51), anch. 725 (travesía ref. 0 205 52), anch. 975 (travesía ref. 0 205 53). 
1	0 373 21	<p>≤ 1.000 A</p> <p>Soporte para barras de cobre de 50 × 5, 63 × 5, 75 × 5 y 80 × 5 mm y barras en C sección 155, 265 y 440 mm², en posición decalada. Se monta:</p> <ul style="list-style-type: none"> • En embarrado lateral en las celdas laterales: de cables XL³ 4000 prof. 475 (travesía ref. 0 205 51), prof. 725 (travesía ref. 0 205 52), prof. 975 (travesía ref. 0 205 53). 

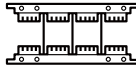
Emb.	Ref.	1 o 2 barras por polo
1	0 373 22	<p>≤ 1.600 A</p> <p>Soporte fijo para barras de cobre de 50 × 5, 63 × 5 y 75 × 5, 80 × 5 y 100 × 5 mm, en posición alineada. Se monta en armarios XL³ 4000:</p> <ul style="list-style-type: none"> • En embarrado de transferencia y celda lateral externa XL³ 4000 anch. 725 (travesía ref. 0 205 51), anch. 975 (travesía ref. 0 205 52). • En embarrado lateral en las celdas laterales prof. 475 (travesía ref. 0 205 51), prof. 725 (travesía ref. 0 205 52), prof. 975 (travesía ref. 0 205 53). • En embarrado horizontal prof. 475 (travesía ref. 0 205 51), prof. 725 (travesía ref. 0 205 52), prof. 975 (travesía ref. 0 205 53). • En embarrado de fondo de armario anch. 725 (travesía ref. 0 205 52), anch. 975 (travesía ref. 0 205 53). • En embarrado horizontal de fondo de armario anch. 475 (en 2 traviesas ref. 0 205 21/51), anch. 725 (en 2 traviesas ref. 0 205 22/52), anch. 975 (en 2 traviesas ref. 0 205 23/53). 
1	0 373 23	<p>Soporte volante complementario.</p>
1	0 373 24	<p>1 a 4 barras por polo</p> <p>≤ 4.000 A</p> <p>Soporte para 4 barras de cobre de 5 mm de espesor, o 3 barras de cobre de 10 mm de espesor, en posición alineada. Se monta:</p> <ul style="list-style-type: none"> • En embarrado de transferencia en los armarios XL³ 4000 prof. 975 de cables XL³ 4000 prof. 725. • En embarrado lateral: <ul style="list-style-type: none"> - En las celdas laterales XL³ 4000 prof. 425 y prof. 725/975 con montante ref. 0 205 20. - En los armarios XL³ 4000 prof. 975. • En embarrado horizontal: <ul style="list-style-type: none"> - En los armarios XL³ 4000 prof. 725 y 975. - En fondo de armario XL³ 4000 anch. 475 (en 2 traviesas ref. 0 205 21/51), anch. 725 (en 2 traviesas ref. 0 205 22/52), anch. 975 (en 2 traviesas ref. 0 205 23/53). 
1	0 373 25	<p>Soporte volante complementario.</p>

Soportes de fijación	
Juego de 2 traviesas regulables¹	
1	0 205 51 Longitud 350 mm.
1	0 205 52 Longitud 600 mm.
1	0 205 53 Longitud 850 mm.
Juego de 2 traviesas para chasis parciales	
1	0 205 31 Longitud 350 mm.
1	0 205 32 Longitud 600 mm.
Pieza de extensión	
1	0 373 14 Para soportes ref. 0 373 15.

Cajas y armarios XL3 400 (págs. 224-233).

Cajas y armarios XL3 800 (págs. 234-245).

Armarios XL3 4000 (págs. 246-265).

1. Traviesas fijas ref. 0 205 21/22/23, montante de estructura intermedio ref. 0 205 20 (pág. 250)

soporte aislante para embarrados en C armarios XL3



0 373 69



0 373 66

Emb.	Ref.	Soportes 630 a 1.600 A
		Soportes para todas las barras de aluminio en C.
		Para armario Todos los montajes posibles en armarios XL ³ 4000. – Vertical en fondo de armario. – Vertical lateral. – Horizontal. – Embarrado de transferencia.
1	0 373 66	Para armarios profundidad 725 mm.
1	0 373 68	Para armarios de profundidad 975 mm. Para una intensidad de 3.200 A se deben duplicar los soportes.
		Para celda de cables Montaje en celda de cables en posición decalada. – Vertical lateral.
1	0 373 67	Para celda de cables, profundidad 725 mm.
1	0 373 69	Para celda de cables, profundidad 975 mm. Para una intensidad de 3.200 A se deben duplicar los soportes (únicamente en celda externa).

Barra de aluminio en C

Longitud 1780 mm.

	Sección (mm ²)	I (A)	
		IP ≤ 30	IP ≥ 30
1	0 373 54	524	800
1	0 373 55	549	1000
1	0 373 56	586	1250
1	0 373 57	686	1450
1	0 373 58	824	1750

Placas de conexión

Permite la conexión de barras en C para prolongar un juego de barras o unir embarrado vertical con el horizontal.

1	0 373 82	1 barra por fase.
1	0 373 83	2 barra por fase.

Accesorios

4	0 373 59	Tornillo deslizante M10.
1	0 373 77	Kit de unión de los soportes refs. 0 373 66 y 0 373 68 para crear el embarrado hasta 3.200 A.

barras de cobre repartición "estándar"



0 374 19 + 0 373 11

Emb.	Ref.	Barras de cobre				
		Planas rígidas				
		Sección (mm)	I admisible (A)	Taladros roscados		Long. (mm)
				Ø mm	Paso	
10	0 373 88	12 × 2	110	M5	18	990
10	0 373 89	12 × 4	160	M5	18	990
10	0 374 33	15 × 4	200	M6	18	990
		Sección (mm)	I (A)		Taladros roscados	Long. (mm)
			IP ≤ 30	IP > 30		
10	0 374 34	18 × 4	245	200	M6	990
10	0 374 38	25 × 4	280	250	M6	990
4	0 374 18	25 × 5	330	270	M6	1750
4	0 374 19	32 × 5	450	400	M6	1750
1	0 374 40	50 × 5	700	630	–	1750
1	0 374 41	63 × 5	800	700	–	1750
1	0 374 59	75 × 5	950	850	–	1750
1	0 374 43	80 × 5	1000	900	–	1750
1	0 374 46	100 × 5	1250	1050	–	1750
		En C				
		Longitud 1780 mm, 40 × 20.				
		Sección (mm ²)	I (A)			
			IP ≤ 30	IP > 30		
1	0 374 60	155	500	400		
1	0 374 61	265	800	630		
		Flexibles				
		Se suministran planas, longitud 2 m.				
		Sección (mm)	I (A)			
			IP ≤ 30	IP > 30		
1	0 374 10	13 × 3	200	160		
1	0 374 67	20 × 5	400	250		
1	0 374 11	24 × 4	400	250		
1	0 374 12	32 × 5	630	400		
1	0 374 57	50 × 5	850	630		
1	0 374 58	50 × 10	1250	1000		

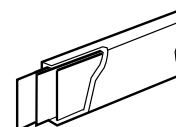
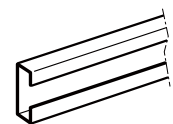
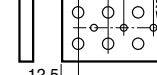
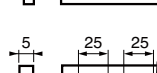
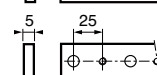
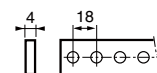
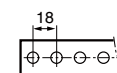

1	0 373 11	Perfil aislante para barras de cobre de 5 mm de espesor hasta 32 × 5 mm. Se suministra con clips de fijación 1 m de long.
10	0 374 03	Conector de 3 salidas 200 A (1 × 6 mm ² y 2 × 16 mm ²). Se fija a las barras de cobre planas rígidas.
4	0 373 99	Conector de 6 salidas 250 A (4 × 35 mm ² y 2 × 35 mm ²).
5	0 374 05	Conector de 7 salidas 400 A (4 × 6 mm ² y 3 × 16 mm ²). Se fija a las barras de cobre planas rígidas.
10	0 372 99	Bolsita de 2 × 5 etiquetas tensión peligrosa, autoadhesivas (5 de 56 mm y 5 de 80 mm) "símbolo 50016".
50	0 367 74	Tornillo aislante M6 × 10.
50	0 367 75	Tornillo M6-10 THF con arandelas dentadas.

soportes aislantes para embarrados

características técnicas

Dimensiones

Ref. 0 373 15

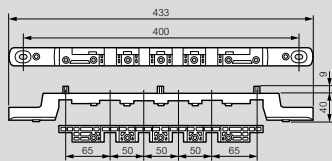

Ref. 0 373 24 (soporte fijo)

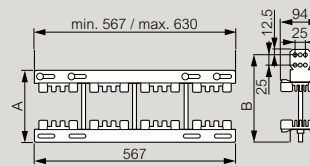

Ref. 0 373 10

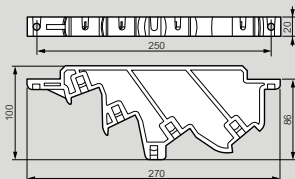

Ref. 0 373 25 (soporte adicional)

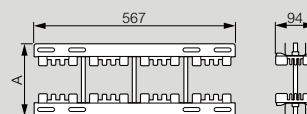

Ref. 0 373 20

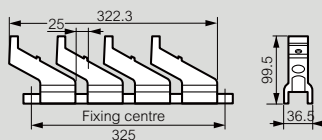

Barras de grosor 5 o 10 mm						
Refs.	Dim. (mm)	h75	h80	h100	h120	h125
0 373 24	A	151	156	176	196	201
	B	187,5	192,5	215,5	232,5	237,5
0 373 25	A	151	156	176	196	201

Ref. 0 373 21

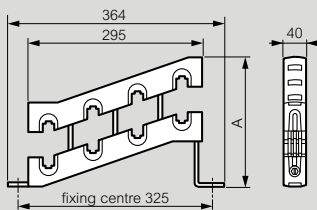

Barra de cobre					
Dim. (mm)	C-sección barra	50 × 5	63 × 5	75 × 5	80 × 5
A	207	217	230	242	247

Ref. 0 373 22 (soporte fijo)

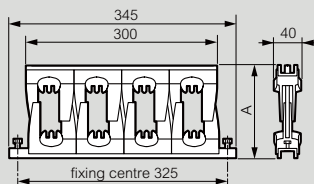

Ref. 0 373 23 (soporte adicional)

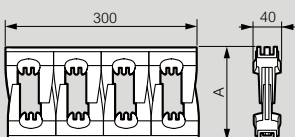

Barra de cobre					
Dim. (mm)	50 × 5	63 × 5	75 × 5	80 × 5	100 × 5
A	112	125	137	142	162

Corriente de pico I_{pk}

La distancia entre los soportes de barras depende de las fuerzas electrodinámicas generadas durante un cortocircuito, las cuales son directamente proporcionales a la intensidad de pico de la corriente de cortocircuito (I_{pk}).

Dos métodos permiten determinar el valor de la intensidad de pico en función de los datos generalmente disponibles:

Utilizando la capacidad de limitación de los aparatos de protección.

En función de la intensidad de cortocircuito presumible, las curvas de limitación de los aparatos de protección (DX y DPX) dan la intensidad de pico limitada. La curva "I_{cc} de pico no limitada" corresponde a la ausencia de protección.

La tabla de al lado da directamente el valor limitado de pico (I_{pk}) para el valor máximo de cortocircuito presumible igual a la capacidad de ruptura (I_{cu}) del aparato. Para valores de cortocircuito presumible inferiores, la lectura de la curva proporciona un valor optimizado.

Aparato	Calibre (A)	I _{cc} pico máx. (kA)
DPX 125	16-25	11,9
DPX 125	40-63	15
DPX 125	100-125	17
DPX 160	25	14,3
DPX 160	40 a 160	20
DPX 250 ER	100 a 250	22
DPX 250	Todos	27
DPX-H 250	Todos	34
DPX 630	Todos	34
DPX-H 630	Todos	42
DPX 1600	Todos	85
DPX-H 1600	Todos	110

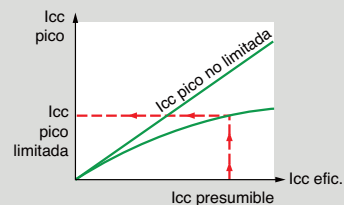

En ausencia de aparatos de protección limitadores, el valor de pico es mucho más alto. Se calcula aplicando al valor eficaz presumible un coeficiente de asimetría (n) tomado de la tabla de al lado.

I _{cc} eficaz presumible (kA)	n
≤ 5	1,5
5 < I ≤ 10	1,7
10 < I ≤ 20	2
20 < I ≤ 50	2,1
50 < I	2,2

Determinación de las distancias entre soportes

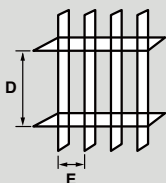

Distancias máximas "D" (mm) E fijo

Soportes	0 373 10				0 373 15								
	0 374 34 (18 x 4)	0 374 38 (25 x 4)	0 374 18 (25 x 5)	0 374 19 (32 x 5)	0 374 34 (18 x 4)	0 374 18 (25 x 5)	0 374 19 (32 x 5)						
I _{sc} pico (I _{pk} en kA)	10	15	20	25	30	35	40	45	50	55	60	70	80
	550	400	300	250	200	150	150	150	150	100	100	150	150
	650	600	450	350	300	250	200	200	175	150	150	200	200
	800	700	550	400	350	300	250	200	175	150	150	200	200
	900	800	700	500	400	350	300	200	100	100	200	150	150
	1000	700	550	400	350	300	250	200	200	200	200	150	150
	1200	1000	750	600	500	400	350	300	300	250	250	200	200
	1500	1200	950	750	650	550	450	400	400	300	300	250	250

soportes aislantes para embarrados

características técnicas

Determinación de las distancias entre los soportes

Distancia máxima "D" (mm) - E fijo: 75 mm

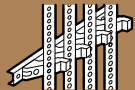
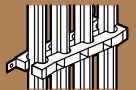
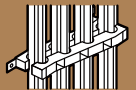
Soportes	 0 373 20				 0 373 21			 0 373 21			
	1 barra plana por polo				1 barra en C por polo			1 barra plana por polo			
Barras	0 374 18 (25 x 5)	0 374 19 (32 x 5)	0 374 40 (50 x 5)	0 374 41 (63 x 5)	0 374 60 155 mm ²	0 374 61 265 mm ²	0 374 62 440 mm ²	0 374 40 (50 x 5)	0 374 41 (63 x 5)	0 374 59 (75 x 5)	0 374 43 (80 x 5)
Isc pico (lpk en kÅ)											
10	800	900			1100	1600	1600	1000	1200	1200	1200
15	600	600	700	800	800	1000	1300	800	900	1000	1000
20	450	500	600	700	600	800	1000	650	700	750	750
25	350	400	500	550	450	650	800	500	600	600	600
30	300	350	400	450	400	550	700	400	500	550	550
35	250	300	350	400	350	450	600	350	450	450	450
40	200	250	275	300	300	400	550	300	350	400	400
45	200	200	225	250	250	350	500	300	300	350	350
50	150	150	200	200	250	300	450	250	250	300	300
60	125	125	150	150	200	300	400	200	250	250	250
70	100	100	150	150	150	250	350	150	200	200	200
80			100	100		200	300	100	150	200	200
90						200	250	100	150	200	200
100						150	250	100	150	150	150
110						150	200	100	100	150	150
120						150	200	100	100	100	100

Distancia máxima "D" (mm) - E fijo: 75 mm

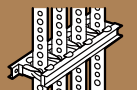
Soportes	 0 373 22, 0 373 23									
	1 barra por polo					2 barras por polo				
Barras	0 374 40 (50 x 5)	0 374 41 (63 x 5)	0 374 59 (75 x 5)	0 374 43 (80 x 5)	0 374 46 (100 x 5)	0 374 40 (50 x 5)	0 374 41 (63 x 5)	0 374 59 (75 x 5)	0 374 43 (80 x 5)	0 374 46 (100 x 5)
Isc pico (lpk en kÅ)										
10	1000	1200	1200	1200	1200					
15	800	900	1000	1000	1200					
20	650	700	750	750	900					
25	500	600	600	600	700					
30	400	500	550	550	600	700	800			
35	350	450	450	450	550					
40	300	350	400	400	450	550	600	650	650	700
45	300	300	350	350	400					
50	250	250	300	300	350	450	500	500	500	550
60	200	250	250	250	300	350	400	400	400	450
70	150	200	250	250	250	250	350	350	350	400
80	100	150	200	200	200	250	300	300	300	300
90	100	150	200	200	200	200	250	300	300	300
100	100	150	150	150	150	200	200	250	250	250
110	100	100	150	150	150	200	150	200	200	200
120	100	100	100	100	100	150	150	200	200	200

Soportes volantes:

- Embarrados horizontales¹.
Se montan obligatoriamente como complemento:
 - De 2 soportes fijos en armarios de anchura 725 y 975.
 - De un soporte fijo en celda lateral de ancho 475.
- Embarrados verticales.
Se montan como complemento de 3 soportes fijos si es necesario.

1. En caso de montaje plano, utilizar solamente soportes fijos.

Distancias máximas "D" (mm) con barras de 5 mm de espesor

Soportes		 0 373 24, 0 373 25																			
		1 barra por polo					2 barras por polo					3 barras por polo					4 barras por polo				
Barras		50 × 5	63 × 5	75 × 5 80 × 5	100 × 5	125 × 5	50 × 5	63 × 5	75 × 5 80 × 5	100 × 5	125 × 5	50 × 5	63 × 5	75 × 5 80 × 5	100 × 5	125 × 5	50 × 5	63 × 5	75 × 5 80 × 5	100 × 5	125 × 5
Isc pico (Ipk en kA)	10	1550	1700	1700	1700	1700	1700	1700	1700	1700	-	-	-	-	-	-	-	-	-	-	
	15	1050	1200	1350	1550	1700	1550	1700	1700	1700	1700	-	-	-	-	-	-	-	-	-	
	20	800	900	1000	1150	1350	1200	1350	1500	1700	1700	1550	1700	1700	1700	1700	1700	1700	1700	1700	
	25	650	750	800	950	1100	950	1100	1200	1400	1550	1250	1450	1600	1700	1700	1550	1700	1700	1700	
	30	550	600	700	800	900	800	900	1000	1150	1300	1050	1200	1350	1550	1700	1300	1500	1700	1700	
	35	450	550	600	650	800	700	800	900	1000	1150	900	1050	1150	1300	1500	1150	1250	1450	1650	
	40	400	450	550	600	700	600	700	800	900	1000	800	900	1050	1150	1300	1000	1100	1300	1450	
	45	350	400	450	550	600	550	600	700	800	900	700	800	900	1050	1200	900	1000	1150	1300	
	50	350	350	450	500	550	500	550	650	700	800	650	750	850	950	1050	800	900	1050	1150	
	60	300	300	350	400	450	400	450	550	600	700	550	600	700	800	900	650	750	850	1000	
	70	250	250	300	350	400	350	400	450	500	650	450	550	600	700	750	600	650	750	850	
	80	-	250	250	300	350	300	350	400	450	550	400	450	550	600	700	500	600	650	750	
	90	-	-	250	250	300	300	300	350	400	500	350	400	500	550	600	450	500	600	650	
	100	-	-	-	250	300	250	300	300	350	500	350	400	450	500	550	400	450	550	600	
	110	-	-	-	250	250	250	300	350	450	300	350	400	450	500	350	450	500	550	600	
	120	-	-	-	-	250	-	250	250	300	450	300	300	350	400	450	350	400	450	550	
	130	-	-	-	-	250	-	-	250	300	400	250	300	350	350	450	300	350	400	500	
	140	-	-	-	-	-	-	-	250	250	400	250	250	300	350	400	300	350	400	500	
	150	-	-	-	-	-	-	-	-	250	350	250	250	300	350	350	300	300	350	450	
	160	-	-	-	-	-	-	-	-	250	350	-	250	250	300	350	250	300	350	450	
170	-	-	-	-	-	-	-	-	-	350	-	250	250	300	350	250	300	300	350		
180	-	-	-	-	-	-	-	-	-	300	-	-	250	300	300	250	250	300	350		
190	-	-	-	-	-	-	-	-	-	-	-	-	250	250	300	250	250	300	350		
200	-	-	-	-	-	-	-	-	-	-	-	-	-	250	300	-	250	250	300		
210	-	-	-	-	-	-	-	-	-	-	-	-	-	-	250	250	-	250	250		
220	-	-	-	-	-	-	-	-	-	-	-	-	-	-	250	250	-	-	250		

Distancias máximas "D" (mm) con barras de 10 mm - E fijo: 125 mm

Soportes		 0 373 24, 0 373 25								
		1 barra por polo			2 barras por polo			3 barras por polo		
Barras		80 × 10	100 × 10	120 × 10	80 × 10	100 × 10	120 × 10	80 × 10	100 × 10	120 × 10
Isc pico (Ipk en kA)	20	1700	1700	1700	1700	1700	1700	1700	1700	1700
	25	1600	1700	1700	1700	1700	1700	1700	1700	1700
	30	1350	1550	1700	1700	1700	1700	1700	1700	1700
	35	1150	1300	1450	1700	1700	1700	1700	1700	1700
	40	1050	1150	1300	1500	1700	1700	1700	1700	1700
	45	900	1050	1150	1350	1550	1700	1700	1700	1700
	50	850	950	1050	1200	1400	1550	1600	1700	1700
	60	700	800	850	1000	1150	1300	1350	1550	1700
	70	600	700	750	900	1000	1100	1150	1300	1500
	80	550	600	650	750	900	1000	1000	1150	1300
	90	500	550	600	700	800	900	900	1050	1100
	100	450	500	550	600	700	800	850	900	950
	110	400	450	500	550	650	750	750	800	800
	120	350	400	450	550	600	650	700	750	750
	130	350	350	400	500	550	600	650	700	700
	140	300	350	400	450	500	600	600	650	650
	150	300	350	350	450	500	550	550	650	600
	160	250	300	350	400	450	500	550	600	500
	170	250	300	300	350	450	500	500	500	500
	180	250	300	300	350	400	450	500	450	450
190	250	250	300	350	400	450	450	400	400	
200	200	250	300	300	350	400	450	400	400	
210	200	250	250	300	350	350	400	350	350	
220	-	250	250	300	350	300	350	300	300	
230	-	200	250	300	300	300	300	300	300	
240	-	-	200	250	300	250	300	250	250	
250	-	-	200	250	300	250	250	250	250	

Soportes volantes:

- Se montan obligatoriamente como complemento:
 - De 2 soportes fijos en armarios de anchura 725 y 975.
 - De un soporte fijo en celda lateral de ancho 475.
- Embarrados verticales. Se montan como complemento de 3 soportes fijos si es necesario.

1. En caso de montaje plano, utilizar solamente soportes fijos.

Características de aislamiento

EN 60947-1/CEI 60664-1 (grado de polución: 3).

Refs.	0 373 10/20	0 373 21	0 373 22/23	0 373 24/25
Ui (V)	1000	1000	1000	1000
Uimp (kV)	12	12	12	12

repartición optimizada VX³



Distribución VX ³	Imáx. (A)	Montaje	Ref.	Plexo ³ XL ³ 125 XL ³ 160	XL ³ 400	XL ³ 800	XL ³ 4000	
Repartición vertical VX ³ auto tetrapolar (pág. 284)	63 A		Lateral	Para caja 3 filas: 4 050 23 4 filas: 4 050 24 5 filas: 4 050 25 6 filas: 4 050 26	●			
	125 A		Lateral	Para caja 4 filas: 4 050 34 5 filas: 4 050 35 6 filas: 4 050 36	● ¹	●	●	
	400 A (pág. 286)	Vertical en fondo de armario	Fondo aislante: 4 044 36 Soporte: 4 044 37 Soporte talón: 4 044 38 Barra 250 A: 4 044 30 Barra 400 A: 4 044 31		●			
		Vertical en celda lateral	Soporte: 4 044 50 Soporte talón: 4 044 51 Barra 250 A: 4 044 30 Barra 400 A: 4 044 31		●			
	800 A (pág. 288)	Vertical en fondo de armario	Soporte: 4 044 60 Soporte talón: 4 044 61 Barra 800 A: 4 044 33			●	●	
		Vertical en celda lateral	Soporte: 4 044 70 Soporte talón: 4 044 71 Barra 800 A: 4 044 33			●		
Embarrado VX ³	XL³ 4000							
		Barra 630 A: 0373 54 Barra 800 A: 0373 55 Barra 1000 A: 0373 56 Barra 1250 A: 0373 57 Barra 1600 A: 0373 58	Posición de las barras	Alineadas		Escalonadas		
			Entre ejes de las barras	75 mm	125 mm	75 mm	125 mm	
			Soporte fijo	0 373 66	0 373 68	0 373 67	0 373 69	
			Soporte volante	0 373 50	0 373 51	-	-	
	1600 A (pág. 289)	Vertical en fondo de armario	L: 475 mm	●				
			L: 725 mm	●	●			
			L: 975 mm	●	●			
		Vertical lateral en armario tras montantes	P: 475 mm					
			P: 725 mm	● ²	●			
			P: 975 mm	● ²	●			
	Vertical en celda lateral*	P: 475 mm	● ²		●			
		P: 725 mm	● ²	●	●	●		
		P: 975 mm	● ^(2,3)	● ³	● ³	● ³		
	Horizontal alta o baja	P: 475 mm	● ²					
		P: 725 mm	● ²	●				
		P: 975 mm	● ²	●				
Transfert horizontal	P: 475 mm							
	P: 725 mm	● ²	●					
	P: 975 mm	● ²	●					

1. XL3 160 únicamente.

2. Solo estas configuraciones admiten los kits de conexión prefabricados VX3 optimizados.

3. Con montante ref. 0 205 20/51.



repartición optimizada HX³

Repartición HX ³	lmax	ref.	Cajas y armarios			
			XL ³ 160	XL ³ 400	XL ³ 800	XL ³ 4000
Repartidores HX³ plug  (pág. 285)	80/125 A	4 052 40 (24 módulos)	●	●	●	●
		4 052 41 (36 módulos)			●	●
Repartidores de fila HX³ tetrapolares  (pág. 286)	250 A	4 044 80 ¹ (24 módulos) 4 044 81 ² (24 módulos)		●		
	400 A	4 044 83 ¹ (24 módulos) 4 044 84 ² (24 módulos)			●	●

1. Con conexión directa, alimentación por embarrado en fondo de armario.

2. Sin conexión, alimentación por el aparato de cabecera o por el módulo de alimentación lateral ref. 4 044 82.

repartición IS HX³/VX³

Montaje en armario XL ³ 4000			IS basic	IS plus	IS premium	
Chasis columna VX³ IS (pág. 296)		Montantes, soportes aislantes y tabiques forma 4b	Para prof. 725 mm	4 046 00	4 046 00	4 046 00
			Para prof. 975 mm	4 046 02	4 046 02	4 046 02
		Barras aluminio cobrizo estañado	1250 A	4 046 04	4 046 04	4 046 04
			2000 A	4 046 06	4 046 06	4 046 06
Bases VX³ IS para aparatos (pág. 296)		DPX³ 160	3P	4 046 10	4 046 20	4 046 40
			4P	4 046 11	4 046 21	4 046 41
		DPX³ 160 diferencial	4P	4 046 11	4 046 31	4 046 51
		DPX³ 250	3P	4 046 12	4 046 22	4 046 42
			4P	4 046 13	4 046 23	4 046 43
		DPX³ 250 diferencial	4P	4 046 13	4 046 33	4 046 53
		DPX 630	3P	4 046 16	4 046 26	4 046 46
			4P	4 046 17	4 046 27	4 046 47
		DPX 630 con bloque diferencial	3P	4 046 16	4 046 36	4 046 56
			4P	4 046 17	4 046 37	4 046 57
Repartidores de fila tetrapolares (pág. 295)		HX³ IS 125 A (módulos de conexión: véase la pág. 294)		4 046 68	-	-
		HX³ IS 400 A (bases de soporte: véase la pág. 295)		4 046 60	-	-

repartición vertical VX³ auto 63 y 125 A repartición "estándar"

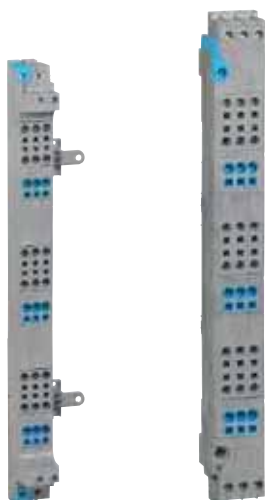

4 050 24 4 050 34

Peine tetrapolar IP XXB equipado con bornas de salida automáticas. Permite la distribución mediante cables flexibles con o sin punteros. Alimentación por la parte superior o inferior mediante bornas de tornillos. Se suministran con obturadores para las bornas de alimentación no usadas y patas de fijación para montaje lateral.

Emb.	Ref.	Peines verticales 63 A VX ³ auto
		Montaje en las cajas Plexo ³ , XL ³ 125 y XL ³ 160. Patas de fijación para ajuste de la posición vertical. Capacidad de las bornas: - Alimentación: 6 a 16 mm ² (flexible)/25 mm ² (rígido). - Salidas: 4 a 10 mm ² (flexible).
1	4 050 23	Para cajas de 3 filas. 3 × 6 salidas fase + 9 salidas neutro.
1	4 050 24	Para cajas de 4 filas. 3 × 8 salidas fase + 12 salidas neutro.
1	4 050 25	Para cajas de 5 filas. 3 × 10 salidas fase + 15 salidas neutro.
1	4 050 26	Para cajas de 6 filas. 3 × 12 salidas fase + 18 salidas neutro.

Emb.	Ref.	Peines verticales 125 A VX ³ auto
		Montaje en las cajas XL ³ 160 y XL ³ 400. Capacidad de las bornas: - Alimentación: 16 a 35 mm ² (flexible)/50 mm ² (rígido). - Salidas: 6 a 16 mm ² (flexible).
1	4 050 34	Para cajas de 4 filas. Altura: 506 mm. 3 × 8 salidas fase + 12 salidas neutro.
1	4 050 35	Para cajas de 5 filas. Altura: 631 mm. 3 × 10 salidas fase + 15 salidas neutro.
1	4 050 36	Para cajas de 6 filas. Altura: 756 mm. 3 × 12 salidas fase + 18 salidas neutro.

repartición vertical VX³ auto 63 y 125 A peines tetrapolares con bornes automáticos

Características técnicas

Tensión de utilización (Ue): 230/400 V~.
Frecuencia de utilización: 50/60 Hz.
Intensidad de cortocircuito de pico admisible (Ipk):
- VX³ 63 A auto: 20 kA.
- VX³ 125 A auto: 30 kA.
Tensión de aislamiento (Ui): 500 V~.
Grado de protección: IP XXB.

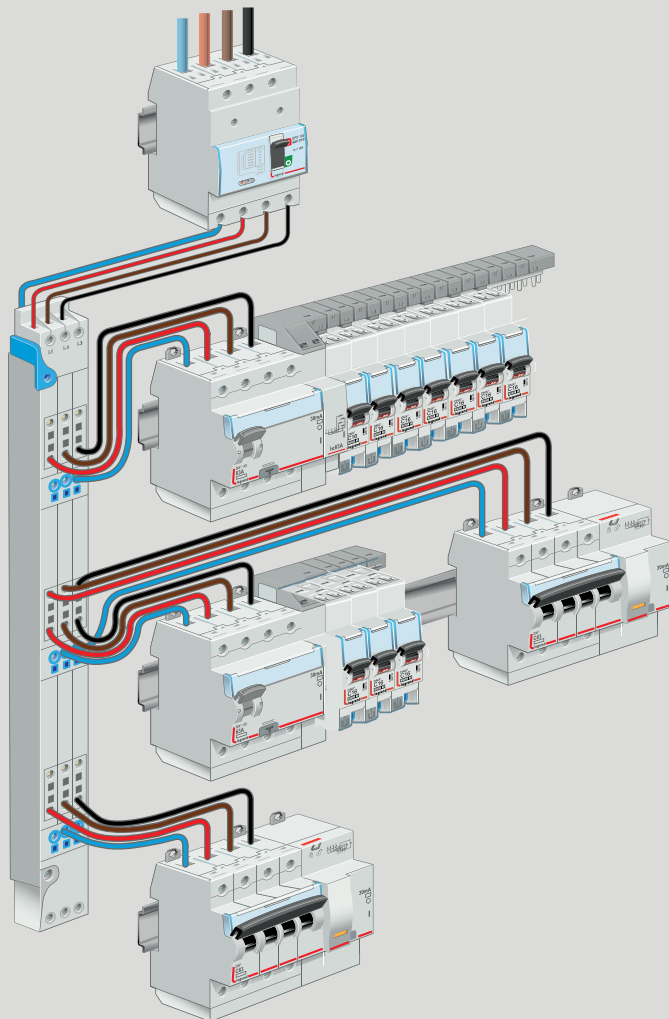

Dimensiones

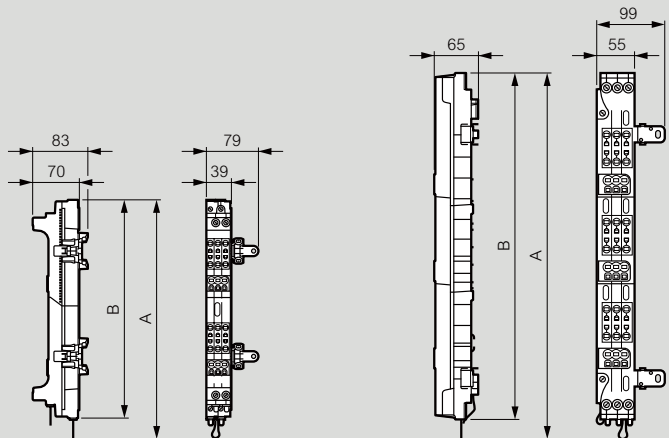

	4 050 23	4 050 24	4 050 25	4 050 26	4 050 34	4 050 35	4 050 36
A	336	461	586	711	506	631	756
B	324	449	574	699	478	603	728

repartición horizontal HX³ auto 125 A

peines tetrapolares con bornas automáticas



4 052 30

Peine tetrapolar IPXXB equipado con bornas de salida automáticas. Permite la distribución mediante cables flexibles con o sin punteros. Alimentación por la parte superior, inferior o transversal mediante bornas de tornillos. Se suministran con las patas de fijación para montaje en perfil \sqcup . Usar tapas cubrebornas frontales de 200 mm. Posible montaje sobre placa lisa. No actuar con tensión.

Emb.	Ref.	Peines horizontales 125 A HX ³ auto
1	4 052 30	<p>Capacidad de las bornas:</p> <ul style="list-style-type: none"> - alimentación: 10 a 35 mm² (flexible o rígido) - limitado a 25 mm² en alimentación transversal - salidas: 0,5 a 6 mm² (flexible o rígido) <p>Para fila completa Montaje en cajas y armarios XL³ 400/800/4000 3 x 9 salidas fase + 18 salidas neutro</p>

repartición horizontal HX³ auto 125 A

peines tetrapolares con bornas automáticas

Características técnicas

Tensión de utilización (U_e): 230/400 V~
 Frecuencia de utilización: 50/60 Hz
 Corriente de cortocircuito de pico admisible (I_{pk}): 20 kÅ
 Tensión de aislamiento (U_i): 500 V~
 Tensión de impulso U_{imp}: 6 kV - grado de contaminación
 Corriente de utilización: 125 A
 Grado de protección: IP XXB

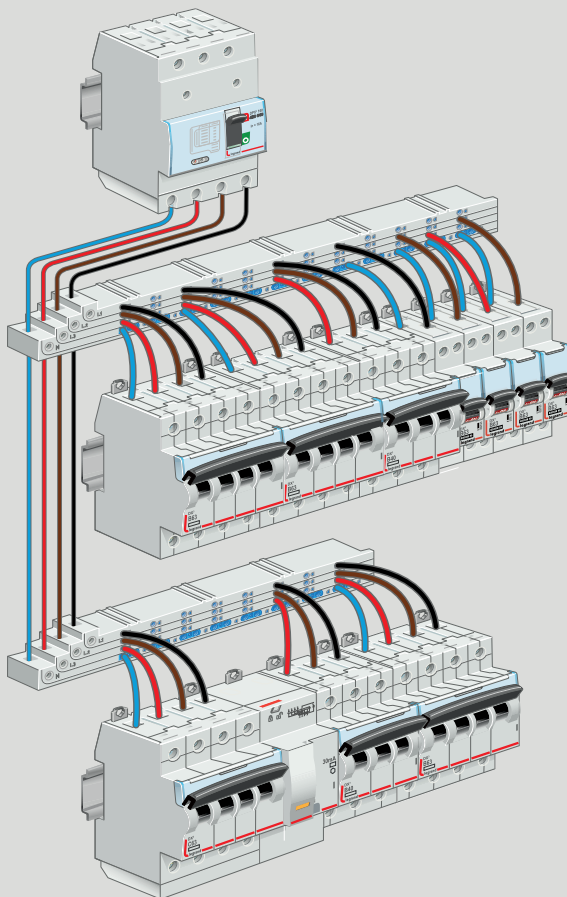

Dimensiones

Ref. 4 052 30

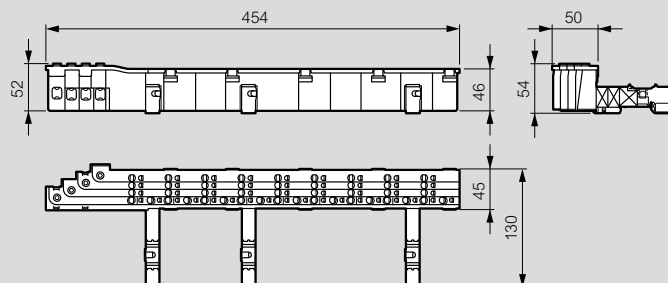

repartición horizontal HX³ plug hasta 125 A

repartidores de fila tetrapolares



4 052 40 + 4 052 42



4 052 47 4 052 48 4 052 49 4 052 46

Permite una distribución trifásica sin cableado de aparatos modulares DX³ hasta 125 A en 1 fila. Conexión y desconexión automática de los aparatos con total seguridad, incluso cuando el repartidor se halla bajo tensión, gracias al aislamiento IP xxB del repartidor y a los módulos de conexión solidarios con los aparatos. Libertad completa de implantación y combinación de los aparatos: 1P+N, 2P, 3P, 4P, bloques diferenciales, auxiliares, aparatos de mando, etc. Selección de la fase a conectar por elección del módulo de conexión. Montaje en los armarios XL3 400/800/4000 con rail de aluminio 2 posiciones ref. 0 202 06, 0 206 01/51 y en las cajas XL³ 160 con el accesorio de montaje ref. 4 052 24.

Emb. Ref. Repartidores de fila 80/125 A HX³ plug

Emb.	Ref.	Repartidores de fila 80/125 A HX ³ plug
		Repartidores horizontales
		Se fijan directamente sobre los perfiles refs. 0 202 06, 0 206 01 y 0 206 51.
		Intensidad máxima:
		- 80 A alimentándolo por el extremo.
		- 125 A alimentándolo con el módulo de alimentación ref. 4 052 42.
1	4 052 40	24 módulos.
1	4 052 41	36 módulos.
		Módulo de alimentación 125 A
1	4 052 42	Módulo de alimentación y cubierta de protección.
		Módulos de conexión
		Permiten la conexión y la desconexión automática de los aparatos modulares en el repartidor de fila 80/125 A.
		Para aparatos de 1 módulo por polo.
1	4 052 47	Juego de 10 módulos de conexión L1.
1	4 052 48	Juego de 10 módulos de conexión L2.
1	4 052 49	Juego de 10 módulos de conexión L3.
1	4 052 46	Juego de 10 módulos de conexión N.
1	4 052 51	Juego de 3 módulos de conexión L1N, L2N, L3N para automatismos P+N 1 módulo.
		Accesorio para montaje en caja XL³ 160
1	4 052 24	Permite el montaje del repartidor de fila 125 A HX ³ plug 24 módulos ref. 4 052 40.

repartición horizontal HX³ plug hasta 125 A

repartidores de fila tetrapolares

Características técnicas

Tensión de utilización (Ue): 230/400 V~.
 Frecuencia de utilización: 50/60 Hz.
 Intensidad de cortocircuito admisible (I_{pk}): 25 kÅ.
 Tensión de aislamiento (Ui): 690 V~.
 Intensidad de utilización: 125 A máx. (alimentación central) del repartidor.
 80 A máx. (alimentación lateral) del repartidor.

Grado de protección: IP 20.
 Sección máxima de conexión del módulo de alimentación: 50 mm².

Aparatos modulares DX ³ compatibles	Módulos de conexión
Interruptores automáticos 1P+N 1 mód.	4 052 51 (L1N, L2N, L3N)
Interruptores auto. diferenciales 1P+N	
Interruptores diferenciales 2P	
Interruptores diferenciales 4P	
Interruptores automáticos diferenciales 4P	
Interruptores automáticos diferenciales 2P	
Interruptores automáticos 1P, 2P, 3P, 4P 1 módulo/polo	4 052 47/48/49/46 (L1, L2, L3, N)

Instalación

Alimentación directa por el módulo de alimentación suministrado (protección de las salidas)

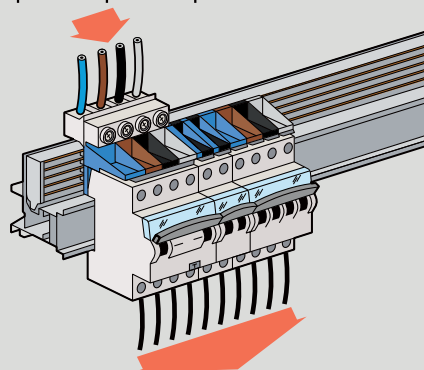
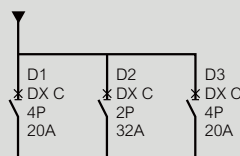

Alimentación indirecta por aparato de cabecera

El repartidor está protegido por el aparato de cabecera y su intensidad de utilización está limitada al calibre de este último.

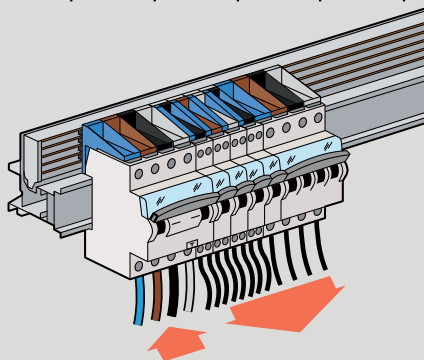
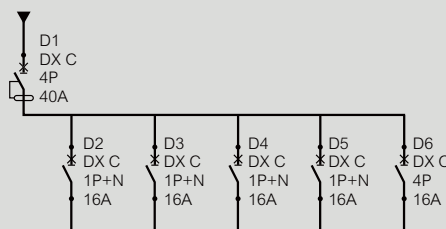

repartición optimizada horizontal HX³ hasta 400 A

en caja y armario XL³ 400, XL³ 800 y XL³ 4000



Emb.	Ref.	Repartidores de fila 250 A HX ³
1	4 044 80	Se montan en cajas y armarios XL ³ 400. Admiten las bases para DPX ³ y las bases para aparatos DX ³ . Capacidad 24 módulos. Con conexión directa embarrado 250/400 A VX ³ en fondo de armario.
1	4 044 81	Sin conexión directa.
1	4 044 82	Módulo de alimentación lateral para repartidor sin conexión directa.

Emb.	Ref.	Repartidores de fila 400 A HX ³
1	4 044 83	Se montan en cajas y armarios XL ³ 800 y armarios XL ³ 4000. Admiten las bases de soporte para DPX ³ y para aparatos modulares. Capacidad 24 módulos. Con conexión directa a embarrado 800 A VX ³ en fondo de armario.
1	4 044 84	Sin conexión directa.
1	4 044 82	Módulo de alimentación lateral para repartidor sin conexión directa.

Emb.	Ref.	Bases de soporte HX ³ para interruptores automáticos de potencia DPX ³
1	4 045 00	Permiten la conexión automática de los interruptores automáticos DPX ³ en los repartidores de fila 250 A y 400 A HX ³ . Se suministran con cubrebornas.
1	4 045 01	Para DPX ³ 160 3P.
1	4 045 02	Para DPX ³ 250 3P con o sin dif.
1	4 045 03	Para DPX ³ 250 4P.

Emb.	Ref.	Bases soporte HX ³ para aparatos modulares DX ³
1	4 045 08	Permiten la conexión automática de los aparatos DX ³ en los repartidores de fila 250 y 400 A HX ³ . Las bases son alimentadas por el repartidor.
1	4 045 09	Bases plug-in para DX ³ 1 módulo/polo Para DX ³ tetrapolar.
1	4 045 10	Para DX ³ tripolar.
1	4 045 11	Para DX ³ unipolar - Fase L1.
1	4 045 12	Para DX ³ unipolar - Fase L2.
1	4 045 13	Para DX ³ unipolar - Fase L3.
1	4 045 13	Para DX ³ unipolar - Neutro N.

Emb.	Ref.	Bases de cables para DX ³ 1,5 módulo/polo
1	4 045 15	Para DX ³ tetrapolar.
1	4 045 16	Para DX ³ tripolar.
1	4 045 17	Para DX ³ unipolar - Neutro N.
1	4 045 18	Para DX ³ unipolar - Fase L1.
1	4 045 19	Para DX ³ unipolar - Fase L2.
1	4 045 20	Para DX ³ unipolar - Fase L3.

Emb.	Ref.	Bases de cables para DX ³ 1 módulo/polo - In ≤ 63 A
1	4 045 21	Para DX ³ tetrapolar.
1	4 045 22	Para DX ³ tripolar.
1	4 045 23	Para DX ³ unipolar - Neutro N.
1	4 045 24	Para DX ³ unipolar - Fase L1.
1	4 045 25	Para DX ³ unipolar - Fase L2.
1	4 045 26	Para DX ³ unipolar - Fase L3.

Emb.	Ref.	Base universal
1	4 045 27	Base vacía 1 módulo sin alimentación.

repartición optimizada horizontal HX³ hasta 400 A

en cajas y armarios XL³ 400, XL³ 800 y XL³ 4000

Características técnicas

Tensión de utilización (Ue): 230/400 V~.
 Frecuencia de utilización: 50/60 Hz.
 Intensidad de cortocircuito admisible (Icw): 25 kA.
 Tensión de aislamiento (Ui): 1000 V.
 Intensidad de utilización: 250/400 A máximo (alimentación central).
 Grado de protección: IP 20.
 Sección máxima de conexión del módulo de alimentación: barras flexibles 32 × 4 mm.

Instalación

Alimentación directa

Por embarrado en fondo de armario

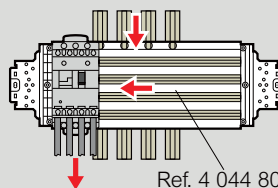

Alimentación indirecta

Por aparato de cabecera

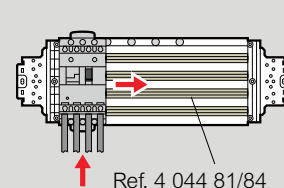

Por embarrado en celda de cables

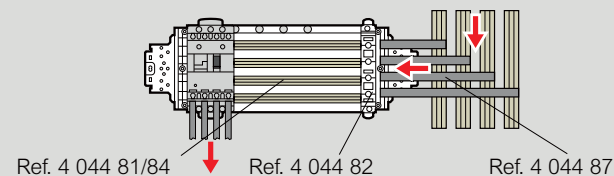

Dimensiones

Ref. 4 044 80/81/83/84

Ref. 4 044 82/85

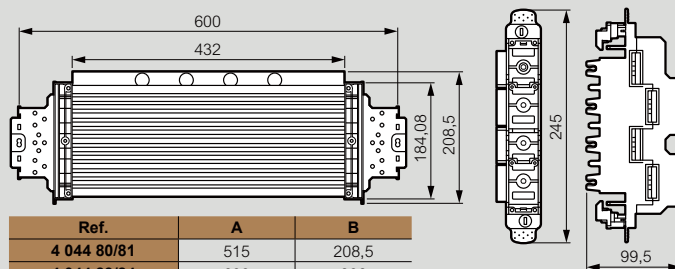

Ref. 4 045 00/01/02/03

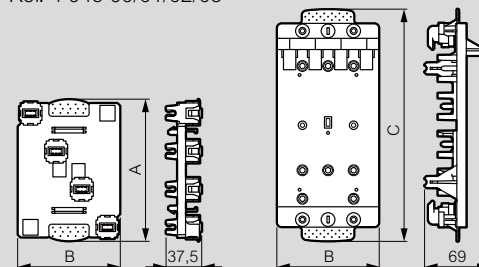

Bases para DX³

"Plug-in"

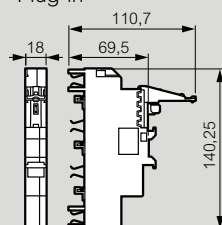

"Con cables"

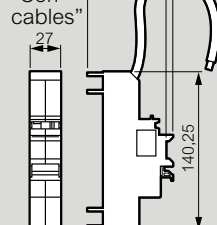

repartición optimizada vertical VX³ hasta 400 A

en armario XL³ 400



Barras en C ref. 4 044 30 + soportes ref. 4 044 50 + kit de conexión ref. 4 044 53

Emb.	Ref.	Embarrado de aluminio 250/400 A VX³
		Embarrado en fondo de armario Se monta en armario XL ³ 400. Formados por barras de aluminio recubiertas de cobre estañado, perfil en C, insertadas en un fondo aislante y sostenidas mediante soportes aislantes. Distancia entre ejes de las barras 43 mm.
5	4 044 36	Fondo aislante para armario alt. 1.900 mm.
1	4 044 37	Soporte aislante para barra aluminio en C.
1	4 044 38	Soporte talón aislante para barra aluminio en C.
6	4 044 39	Juego de perfiles aislantes para la protección IP 2x de las barras.
1	4 044 35	Kit completo: 1 armario XL ³ 400 alt. 1.900 mm + 1 fondo aislante + 3 soportes aislantes + 1 soporte talón + 4 barras 400 A + 1 juego de perfiles aislantes IP 2x.
		Embarrado de aluminio en celda para cables Se monta en celda de cables externa XL ³ 400 o en celda de cables interna XL ³ 800.
1	4 044 50	Soporte aislante para barra aluminio en C.
1	4 044 51	Soporte talón aislante para barra aluminio en C.
		Barras de aluminio con cobre estañado en C Compatibilidad electrolítica con el cobre garantizada.
1	4 044 30	250 A - altura 1.600 mm.
1	4 044 31	400 A - altura 1.600 mm.
		Accesorios para barras alum. 250 y 400 A
1	4 044 90	Borne de interconexión 250 A IP 2X.
1	4 044 93	Tornillo deslizante 22 mm long. (bolsa 100 uds.)
		Kits de conexión prefabricados Barras de cobre rígidas preparadas para la conexión de los aparatos en el embarrado de alum. 250/400 A VX ³ . Se suministran con juegos de tornillos.
		Para conexión de un embarrado en fondo de armario
1	4 044 40	Por un DPX ³ 160 con o sin dif.
1	4 044 41	Por un DPX ³ 250 con o sin dif.
1	4 044 42	Por un DPX ³ 630 con o sin dif.
1	4 044 43	Por un DPX-IS 250.
1	4 044 44	Por un DPX-IS 630.
		Para conexión de un embarrado en celda de cables desde un aparato en celda de cables
1	4 044 52	Por un DPX ³ 160 con o sin dif.
1	4 044 53	Por un DPX ³ 250 con o sin dif.
1	4 044 54	Por un DPX ³ 630 con o sin dif.
		Para conexión de un aparato horizontal en armario sobre un embarrado en celda de cables
1	4 044 55	Para un DPX ³ 250 con o sin dif.
1	4 044 57	Para un DPX ³ 160 con o sin dif.
1	4 044 58	Para un DPX ³ 630 con o sin dif.
		Para conexión de un repartidor de fila 250 A HX³ sobre un embarrado en celda de cables
1	4 044 87	Para un repartidor de fila ref. 4 044 81 equipado con módulo de alimentación ref. 4 044 82.

repartición optimizada HX³/VX³ en armario XL³ 400

Posibilidades de montaje

Embarrado en fondo de armario

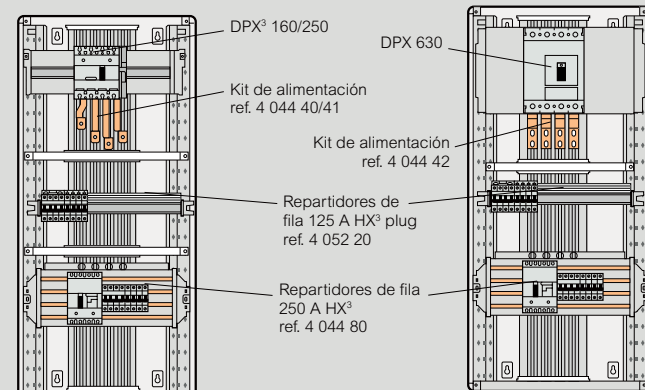

Embarrado y aparato de cabecera en canalización de cables externa

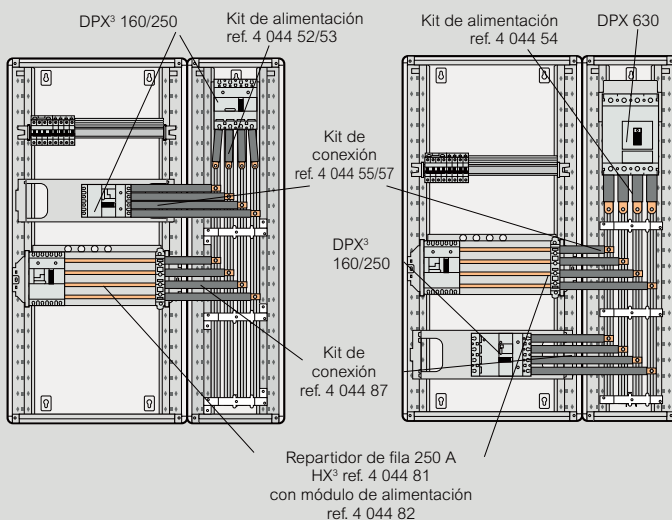

Los repartidores de fila alimentados por embarrado lateral deben estar equipados con el módulo de alimentación ref. 4 044 82.

Embarrado en canalización de cables externa y aparato de cabecera en armario

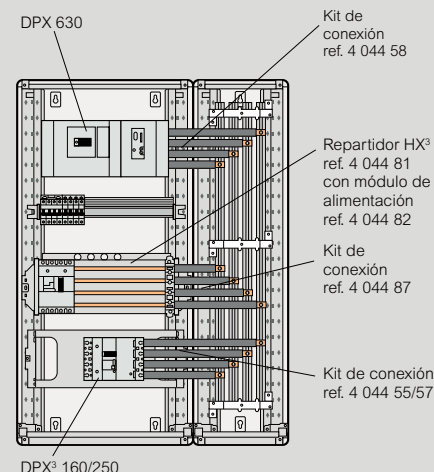

repartición optimizada vertical VX³ hasta 800 A

en armario XL³ 800 y XL³ 4000



Barras en C ref. 4 044 33 + soportes ref. 4 044 60 + kit de conexión ref. 4 044 63

Emb.	Ref.	Embarrado de aluminio 800 A VX³
		Están formados por barras de aluminio recubiertas de cobre estañado, perfil en C, sostenidas por soportes aislantes.
		Embarrado en fondo de armario
		Se monta en armario XL ³ 800 y XL ³ 4000.
1	4 044 60	Soporte aislante para barras en C 800 A.
1	4 044 61	Soporte talón aislante para barras en C 800 A.
1	4 044 62	Juego de perfiles aislantes para la protección IP 2x de las barras.
		Embarrado en celda lateral
		Se monta en celda lateral externa XL ³ 800.
1	4 044 70	Soporte aislante para barras en C 800 A.
1	4 044 71	Soporte talón aislante para barras en C 800 A.
		Barras de aluminio con cobre estañado en C
		Compatibilidad electrolítica con el cobre garantizada
1	4 044 32	630 A - altura 1.600 mm.
1	4 044 33	800 A - altura 1.600 mm.
		Accesorios para barras aluminio 800 A
1	4 044 89	Borne de interconexión 250 A IP 2X.
1	4 044 94	Tornillo deslizante 27 mm long. (bolsa 100 uds.).
		Kits de conexión prefabricados
		Barras de cobre rígidas preparadas para la conexión de los aparatos en el embarrado de aluminio 800 A VX ³ . Se suministran con juegos de tornillos.
		Para alimentación de un embarrado en fondo de armario
1	4 044 63	Por un DPX ³ 630 con o sin dif.
1	4 044 64	Por un DPX ³ 1600.
1	4 044 65	Por un DPX-IS 630.
1	4 045 30	Por un embarrado de alum. horizontal alto o bajo en armario XL ³ 4000 prof. 725 mm.
1	4 045 31	Por un embarrado de cobre 1.600 A horizontal alto o bajo en armario XL ³ 4000 prof. 725 mm.
		Para alimentación de un embarrado en celda lateral desde un aparato en celda lateral
1	4 044 72	Por un DPX 630 con o sin dif.
		Para conexión de un aparato horizontal en armario sobre un embarrado en celda lateral
1	4 044 73	Para un DPX ³ 160 con o sin dif.
1	4 044 74	Para un DPX ³ 250 con o sin dif.
1	4 044 75	Para un DPX ³ 630 con o sin dif.
1	4 044 76	Para un DPX ³ 1600.
		Para conexión de un repartidor de fila 400 A HX³ sobre un embarrado en celda lateral
1	4 044 86	Para un repartidor de fila ref. 4 044 84 equipado con módulo de alimentación ref. 4 044 82.
		Para conexión aguas arriba del interruptor auto. principal
1	4 044 77	Para un DPX ³ 1600 montado horizontalmente en armario con celda de cables interna para llegada de los cables.

repartición optimizada HX³/VX³ en armario XL³ 800

Posibilidades de montaje

Embarrado en fondo de armario

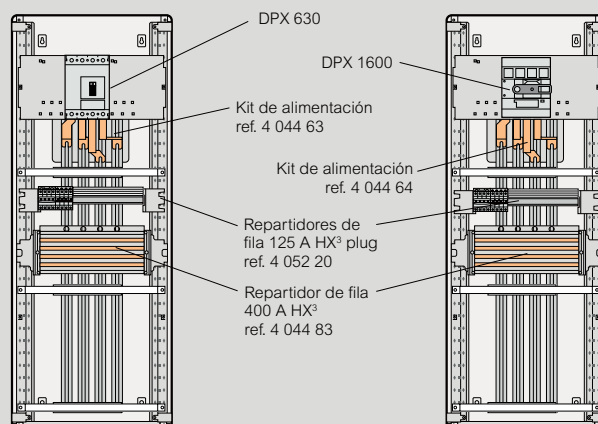

Embarrado y aparato de cabecera en canalización de cables externa

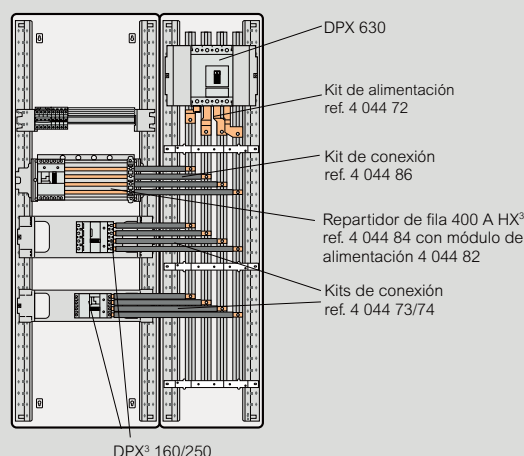

Embarrado en canalización de cables externa y aparato de cabecera en armario

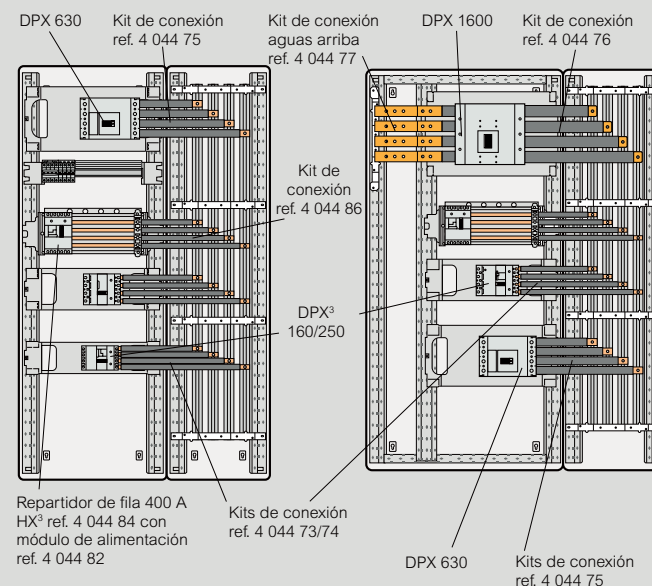

repartición optimizada VX³/HX³ hasta 3200 A

en armario XL³ 4000



0 373 66



0 373 69



4 045 41

Características técnicas: pág. 293

Emb. Ref. Soportes aislantes 630 a 1600 A VX³

		Para barras de aluminio con cobre estañado en C.
		Barras alineadas en armario o celda de cables
		Possibilidades de montaje en armarios XL ³ 4000:
		– Vertical en fondo de armario.
		– Vertical lateral tras montante.
		– Vertical lateral en celda de cables interna.
		– Horizontal alto o bajo.
		– Transfer horizontal.
		Tensión de aislamiento Ui: 1.000 V.
		Tensión de impulso Uimp: 8 kV.
1	0 373 66	Distancia entre ejes 75 mm para armarios prof. 725 mm o 475 mm en chasis parcial.
1	0 373 86	Distancia entre ejes 75 mm para armarios prof. 975 mm.
1	0 373 50	Soporte volante entre ejes 75 mm.
1	0 373 68	Distancia entre ejes 125 mm para armarios prof. 975 mm. El soporte se puede duplicar para una intensidad de 3.200 A.
5	0 373 51	Soporte volante entre ejes 125 mm.
		Barras decaladas en celda
		Montaje vertical lateral en celda lateral.
1	0 373 67	Distancia entre ejes 75 mm para celda lateral prof. 725 mm y 475 mm.
1	0 373 69	Distancia entre ejes 125 mm para celda lateral prof. 975 mm. El soporte se puede duplicar (en celda lateral externas únicamente) para una intensidad de 3.200 A.

Emb. Ref. Barras de aluminio con cobre estañado en C

		Compatibilidad electrolítica con el cobre garantizada.	
		Longitud 1.780 mm.	
		Sección (mm ²)	I(A)
			IP ≤ 30 IP ≥ 30
1	0 373 54	524	800 630
1	0 373 55	549	1000 800
1	0 373 56	586	1250 1000
1	0 373 57	686	1450 1250
1	0 373 58	824	1750 1600

Emb. Ref. Conectores 6 salidas 250 A

4	0 373 99	Se fija en barras de aluminio en C con la tuerca martillo M 10 ref. 0 373 59 o en barras de cobre lisas. Capacidad de las salidas: – 4 × 6 a 35 mm ² . – 2 × 6 a 25 mm ² .
---	----------	---

Emb. Ref. Accesorios

4	0 373 59	Tornillo deslizante M10.
1	0 373 77	Kit de unión para soporte ref. 0 373 66 y 0 373 68 para formar juegos de barras hasta 3.200 A.
1	4 044 89	Borne de interconexión 250 A IP 2X.
1	4 044 94	Tornillo deslizante 27 mm long. (Bolsa 100 uds.).
1	4 044 95	Tornillo deslizante 40 mm long. (Bolsa 100 uds.).

Emb. Ref. Kits de conexión de las barras VX³

		Permiten conectar las barras alum. en C verticales sobre las barras horizontales.
		Para embarrado de la misma dist. entre ejes
		Se pueden usar para prolongar un embarrado.
1	0 373 82	1 barra por fase.
1	0 373 83	2 barras por fase.
		Para embarrados con dist. entre ejes diferentes
		Permiten conectar un embarrado de alum. vertical con dist. entre ejes 75 mm sobre un embarrado de cobre horizontal 4.000 A con dist. entre ejes 125 mm.
1	4 045 45	Para embarrado de barras alineadas vertical en armario prof. 725 mm.
1	4 045 46	Para embarrado de barras alineadas vertical en armario prof. 975 mm.

Emb. Ref. Kits de conexión prefabricados VX³

		Barras de cobre rígidas preparadas para la conexión de los aparatos en el embarrado de alum. VX ³ de barras alineadas de 630 a 1.600 A, dist. entre ejes 75 mm. Se suministran con juegos de tornillos. Kits para interruptores automáticos fijos sin accesorios - montaje en placas fijas.
		Para embarrado lateral tras montante
		Se montan en armario prof. 725 o 975 mm.
1	4 045 40	Para DPX ³ 160 horizontal.
1	4 045 41	Para DPX ³ 250 horizontal.
1	4 045 42	Para DPX ³ 630 horizontal.
1	4 045 43	Para repartidor de fila ref. 4 044 84.
		Para embarrado lateral en celda lateral interna prof. 475 mm
1	4 045 50	Para DPX ³ 160 horizontal.
1	4 045 51	Para DPX ³ 250 o DPX ³ 160 horizontal.
1	4 045 52	Para DPX ³ 630 horizontal.
1	4 045 53	Para repartidor de fila ref. 4 044 84 equipado con módulo de alimentación ref. 4 044 82.
		Para embarrado lateral en celda lateral interna prof. 725 y 975 mm
1	4 045 60	Para DPX ³ 160 horizontal.
1	4 045 61	Para DPX ³ 250 horizontal.
1	4 045 62	Para DPX ³ 630 horizontal.
1	4 045 63	Para repartidor de fila ref. 4 044 84 equipado con módulo de alimentación ref. 4 044 82.

repartición optimizada VX³/HX³ en armario XL³ 4000

Posibilidades de montaje

Embarrado VX³ 800 A en fondo de armario

XL³ 4000 prof. 475 mm



Alimentación por aparato de cabecera hasta 800 A.

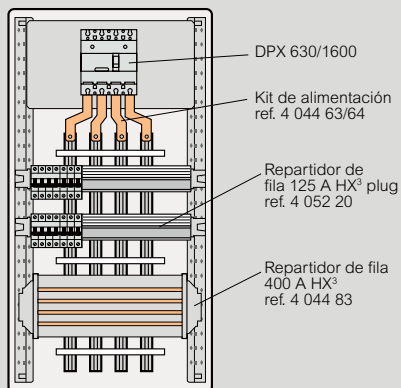

XL³ 4000 prof. 725 mm

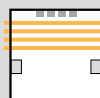

Alimentación por embarrado de cobre horizontal 1 o 2 barras por polo hasta 1600 A (entre ejes 75 mm).

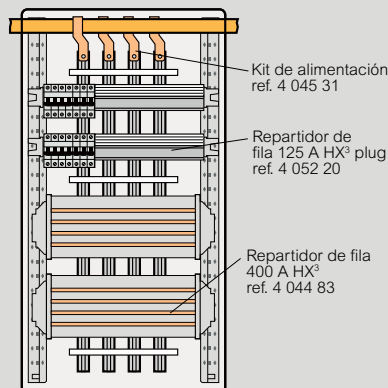

XL³ 4000 prof. 725 mm

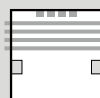

Alimentación por embarrado de alum. horizontal hasta 1600 A (entre ejes 75 mm).

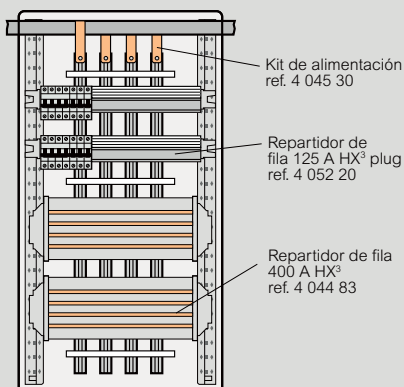

Embarrado de barras alineadas VX³ 630 a 1600 A, entre ejes 75 mm, montaje lateral en armario tras montante funcional



XL³ 4000 prof. 725 o 975 mm
Alimentación por embarrado de cobre horizontal, 1 o 2 barras por polo hasta 1600 A (entre ejes 75 mm).

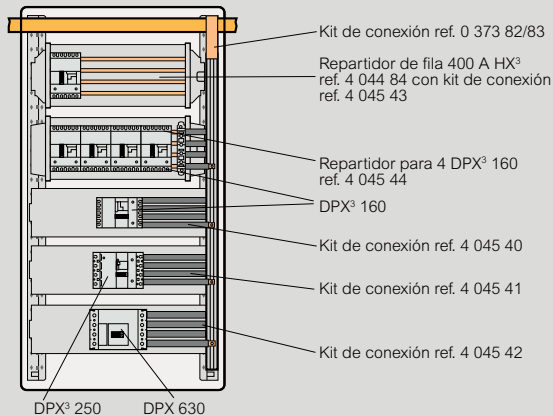

XL³ 4000 prof. 725 o 975 mm
Alimentación por embarrado de cobre horizontal, 1 a 3 barras por polo hasta 4000 A (entre ejes 125 mm).

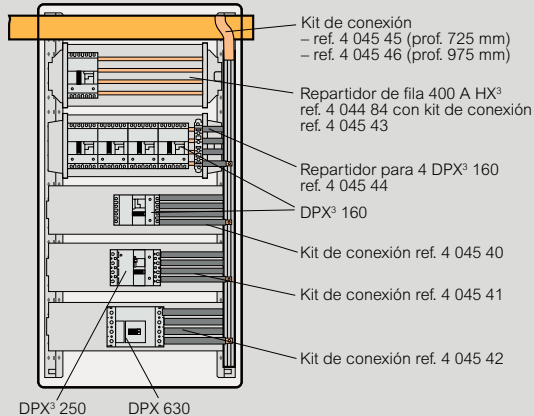

repartición optimizada VX³/HX³ en armario XL³ 4000

Embarado de barras alineadas VX³ 630 a 1600 A, entre ejes 75 mm, montaje lateral en celda lateral interna

XL³ 4000 prof. 475 mm
con chasis parcial.



Alimentación por embarado de cobre horizontal, 1 o 2 barras por polo hasta 1600 A (entre ejes 75 mm).

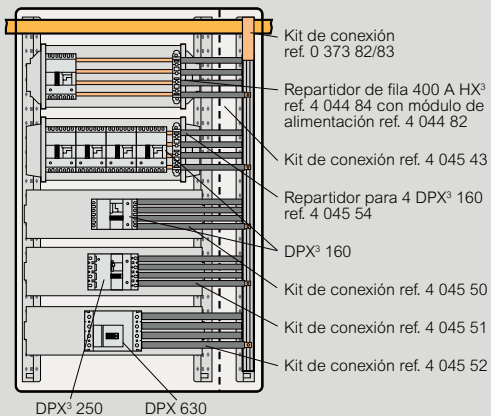

XL³ 4000 prof. 725 o 975 mm

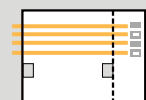

Alimentación por embarado de cobre horizontal, 1 o 2 barras por polo hasta 1600 A (entre ejes 75 mm).

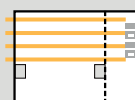

Alimentación por embarado de cobre horizontal, 1 a 3 barras por polo hasta 4000 A (entre ejes 125 mm). Chasis parcial en prof. 725.

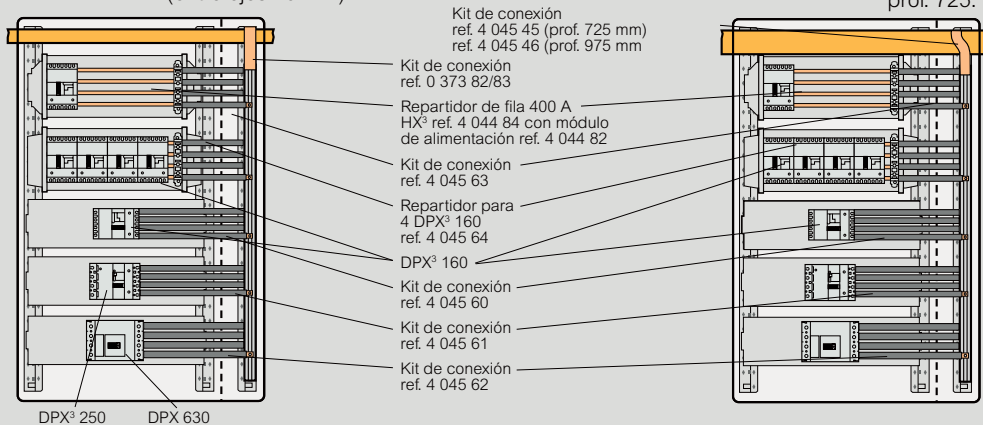

kits de conexión VX³ optimizados hasta 4.000 A

en armarios XL³ 4000



4 043 60

4 043 80

Emb. Ref. Kits de conexión DMX³-llegadas SCP

Emb.	Ref.	Kits de conexión DMX ³ -llegadas SCP
		Barras dobladas y perforadas para la conexión aguas arriba de los DMX ³ en las llegadas de canalizaciones eléctricas prefabricadas. Se montan en armarios XL ³ 4000 prof. 725 mm y 975 mm.
1	4 043 00	Para llegada SCP 1600 A versión fija.
1	4 043 01	Para llegada SCP 2000 A versión fija.
1	4 043 02	Para llegada SCP 2500 A versión fija.
1	4 043 03	Para llegada SCP 1600 A versión seccionable.
1	4 043 04	Para llegada SCP 2000 A versión seccionable.
1	4 043 05	Para llegada SCP 2500 A versión seccionable.

Kits de conexión para transfert

Barras de cobre dobladas y perforadas para la conexión aguas abajo de los aparatos en embarrado transfert de aluminio horizontal, entre ejes 75 mm. El embarrado se puede instalar indistintamente en la parte superior o inferior.

Para DMX³ talla 2 - 2.500 o 3.200 A

Se montan en armarios XL³ 4000 prof. 725 mm y 975 mm.

1	4 043 60	Para versión fija.
1	4 043 61	Para inversor versión fija.
1	4 043 62	Para versión seccionable.
1	4 043 63	Para inversor DMX ³ versión seccionable.

Para DMX³ talla 1 - 1.000 a 2.000 A

Se montan en armarios XL³ 4000 prof. 725 mm y 975 mm.

1	4 043 64	Para versión fija - 2 barras/polo 1.600 a 2.000 A.
1	4 043 65	Para inversor versión fija - 2 barras/polo 1600 a 2.000 A.
1	4 043 66	Para versión seccionable - 2 barras/polo 1600 a 2.500 A.
1	4 043 67	Para inversor DMX ³ versión seccionable 2 barras/polo 1.600 a 2.500 A.
1	4 043 68	Para versión fija - 1 barra/polo hasta 1.600 A.
1	4 043 69	Para inversor versión fija - 1 barra/polo hasta 1.600 A.
1	4 043 70	Para versión seccionable - 1 barra/polo hasta 1.600 A.
1	4 043 71	Para inversor DMX ³ versión seccionable 1 barra/polo hasta 1.600 A.

Para DPX³ 1600 vertical

1	4 043 80	Para versión fija conexión anterior en XL ³ 4000 prof. 475 mm.
1	4 043 81	Para versión fija conexión anterior en XL ³ 4000 prof. 725 mm.
1	4 043 82	Para versión seccionable conexión anterior en XL ³ 4000 prof. 725 mm.
1	4 043 83	Para versión fija conexión posterior en XL ³ 4000 prof. 725 mm.
1	4 043 84	Para versión seccionable conexión posterior en XL ³ 4000 prof. 725 mm.

kits de conexión VX³ optimizados

en armario XL³ 4000

Conexión aguas abajo DMX³ en embarrado transfert horizontal

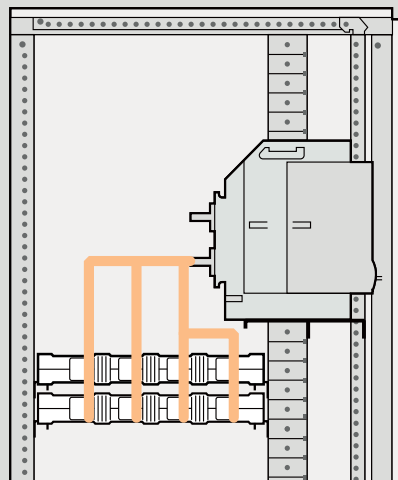

Conexión inversores de redes DMX³ en embarrado transfert horizontal

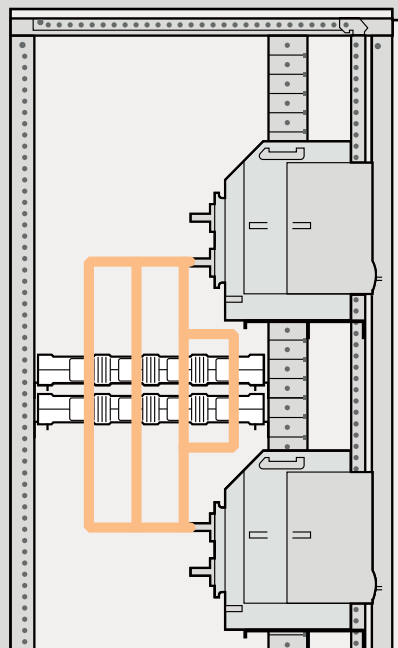

repartición optimizada vertical VX³

Embarrado de aluminio 400 A VX³

Tensión de aislamiento según EN 60947-1/IEC 60664-1: 1000 V~.
Tensión de impulso (Uimp): 8 kV.

Determinación de las distancias máximas entre los soportes (mm)

Barras Ipk (kA)	Fondo aislante 4 044 37/38		Desplazado en canalización de cables 4 044 50/51	
	4 044 30	4 044 31	4 044 30	4 044 31
10	1600	1800	1600	1600
21	1600	1800	800	800
30	800	1000	400	500
40	800	800	350	400
52	400	600	250	300

Dimensiones (mm)

Ref. 4 044 50/51

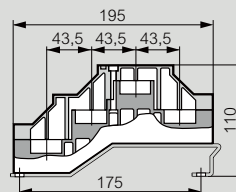

Embarrado de alum. 800 A VX³

Tensión de aislamiento según EN 60947-1/IEC 60664-1: 1000 V~.
Tensión de impulso (Uimp): 8 kV.

Determinación de las distancias máximas entre los soportes (mm)

Barras Ipk	Fondo de armario 4 044 60/61		Desplazado en canalización de cables 4 044 70/71	
	4 044 33	4 044 33	4 044 33	4 044 33
30	1600	1600	1600	1600
40	1000	1000	1000	1000
52	800	800	800	800
63	700	700	700	700
73	600	600	600	600
80	500	600	600	600
94	400	500	500	500
105	400	500	500	500

Dimensiones (mm)

Ref. 4 044 60/61

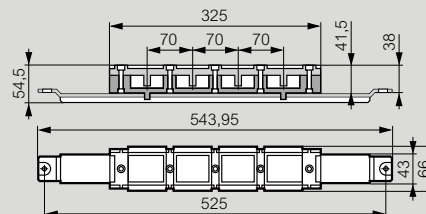

Ref. 4 044 70/71

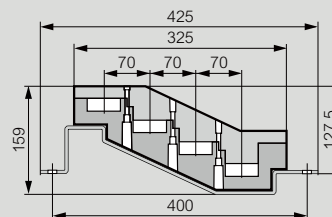

Embarrado de alum. VX³ 630 a 1600 A

Tensión de aislamiento según EN 60947-1/IEC 60664-1: 1000 V~.
Tensión de impulso (Uimp): 8 kV.

Determinación de las distancias máximas entre los soportes (mm)

Barras	0 373 50/66/67 1 barra aluminio en C por polo					0 373 51/68/69 1 barra aluminio en C por polo														
	0 373 54	0 373 55	0 373 56	0 373 57	0 373 58	0 373 54	0 373 55	0 373 56	0 373 57	0 373 58										
Ipk (kA)	30	40	52	63	73	80	94	105	132	154	30	40	52	63	73	80	94	105	132	154
	1600	1000	800	700	600	600	500	500	-	-	1600	1000	800	600	500	500	400	400	400	400

Dimensiones (mm)

Ref. 0 373 50/51/66/68

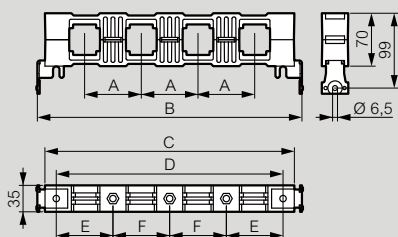

Ref. 0 373 67/69

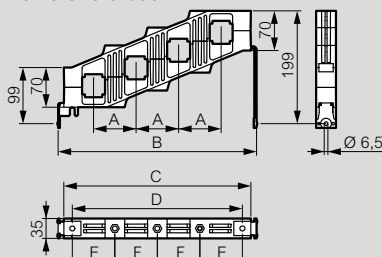

Ref.	A	B	C	D	E	F
0 373 66	75	350	330	300	75	75
0 373 68	125	600	580	550	150	125
0 373 67	75	350	330	300	75	75
0 373 69	125	600	580	550	150	125
0 373 50	75	-	330	300	75	75
0 373 51	125	-	580	550	150	125

REPARTICIÓN HX³/VX³ IS



IS (Increased Safety)

La repartición IS garantiza la continuidad de servicio del cuadro frente a operaciones de explotación, mantenimiento y evolución. Con el embarrado de aluminio VX³ IS IPxxB, Legrand propone soluciones innovadoras para los niveles basic, plus y premium.

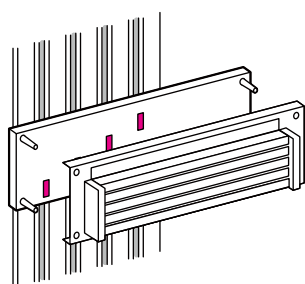

■ IS basic:

– Evolución óptima
Las bases de conexión automática permiten añadir un aparato o un repartidor de fila con el cuadro en tensión.

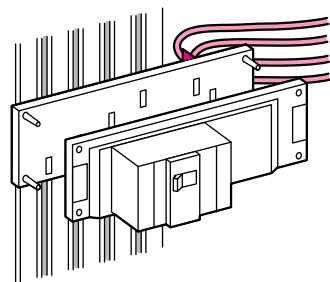

■ IS plus:

– Evolución óptima
– Mantenimiento óptimo
La sustitución de un aparato se realiza sin necesidad de intervención sobre las conexiones.

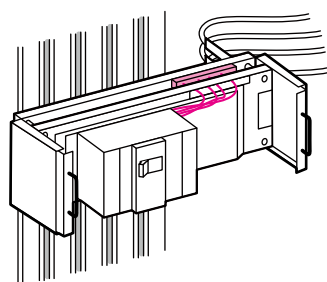

■ IS premium:

– Evolución óptima
– Mantenimiento óptimo
– Explotación óptima
Una posición "test" permite desconectar un aparato mientras se mantienen conectados los auxiliares.

repartición IS horizontal HX³ IS hasta 125 A

En armario XL³ 4000



4 046 68



4 052 47

4 052 48

4 052 49

4 052 46



Características técnicas: pág. 285

Emb.	Ref.	Repartidor de fila 125 A HX ³ IS basic
1	4 046 68	Repartidor automático Se fija en montantes funcionales en XL ³ 4000. Conexión y desconexión automática en el chasis columna VX ³ IS. Base con alimentación por pinzas equipada con un repartidor de fila 125 A HX ³ 20 módulos.
1	4 052 47	Módulos de conexión Permiten la conexión y la desconexión automática de los aparatos modulares en el repartidor de fila 125 A.
1	4 052 48	Juego de 10 módulos de conexión L1.
1	4 052 49	Juego de 10 módulos de conexión L2.
1	4 052 46	Juego de 10 módulos de conexión L3.
1	4 052 46	Juego de 10 módulos de conexión N.
1	4 052 51	Juego de 3 módulos de conexión L1N, L2N, L3N para automáticos F+N, 1 módulo.

repartición IS horizontal HX³ IS hasta 400 A

en armario XL³ 4000



4 046 60



4 045 01

Emb.	Ref.	Repartidor de fila 400 A HX3 IS basic
1	4 046 60	Se fija en los montantes funcionales en XL ³ 4000. Conexión y desconexión automática en el chasis columna VX ³ IS. Admite las bases tetrapolares para DPX ³ y las bases para aparatos modulares.
1	4 045 00	Bases soporte HX³ para interruptores automáticos
1	4 045 01	Permiten la conexión automática de los interruptores automáticos DPX ³ con o sin dif. en los repartidores de fila 400 A HX ³ IS basic. Se suministran con cubrebornes.
1	4 045 02	Para DPX³ 160
1	4 045 03	3P.
1	4 045 01	4P con o sin dif.
1	4 045 02	Para DPX³ 250
1	4 045 03	3P.
1	4 045 03	4P con o sin dif.
1	4 045 08	Bases soporte HX³ para aparatos modulares DX³
1	4 045 09	Permiten la conexión automática de los aparatos DX ³ en los repartidores de fila 400 A HX ³ IS basic. Las bases son alimentadas por el repartidor.
1	4 045 08	Base plug-in para DX³ 1 módulo/polo
1	4 045 09	Para DX ³ tetrapolar.
1	4 045 09	Para DX ³ tripolar.
1	4 045 10	Para DX ³ unipolar - Fase L1.
1	4 045 11	Para DX ³ unipolar - Fase L2.
1	4 045 12	Para DX ³ unipolar - Fase L3.
1	4 045 13	Para DX ³ unipolar - Neutro N.
1	4 045 15	Bases de cables para DX³ 1,5 módulo/polo
1	4 045 15	Para DX ³ tetrapolar.
1	4 045 16	Para DX ³ tripolar.
1	4 045 17	Para DX ³ unipolar - Neutro N.
1	4 045 18	Para DX ³ unipolar - Fase L1.
1	4 045 19	Para DX ³ unipolar - Fase L2.
1	4 045 20	Para DX ³ unipolar - Fase L3.
1	4 045 21	Bases de cables para DX³ 1 módulo/polo - In ≤ 63 A
1	4 045 21	Para DX ³ tetrapolar.
1	4 045 22	Para DX ³ tripolar.
1	4 045 23	Para DX ³ unipolar - Neutro N.
1	4 045 24	Para DX ³ unipolar - Fase L1.
1	4 045 25	Para DX ³ unipolar - Fase L2.
1	4 045 26	Para DX ³ unipolar - Fase L3.
1	4 045 27	Base universal
1	4 045 27	Base vacía 1 módulo sin alimentación.

repartición IS horizontal HX³ IS

Repartidor de fila 125 A HX³ IS

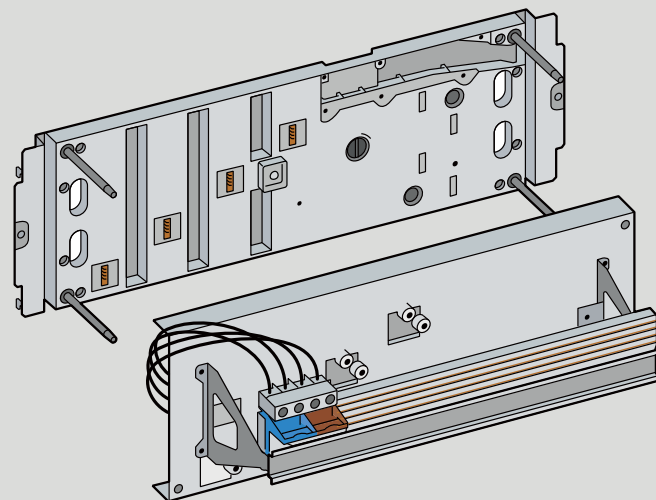

Repartidor de fila 400 A HX³ IS

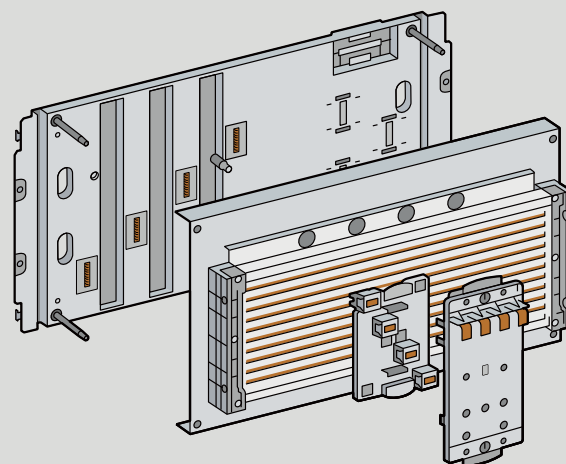

repartición IS vertical VX³ IS hasta 2.000 A

en armario XL³ 4000



4046 00



4 046 23



4 046 59

Emb.	Ref.	Chasis columna VX ³ IS	Emb.	Ref.	Equipamiento para repartición IS
1	4 046 00 ¹	Embarrado de aluminio recubierto de cobre estañado. Perfil especial para conexión automática por pinzas. Admite las bases VX ³ IS para aparatos y los repartidores de fila HX ³ IS. Se entrega con compartimentación para forma 4b. Se monta en armario XL ³ 4000.	1	4 046 70	Tapas cubrebornas IS basic y plus Tapas con bisagras y cerradura. Para DPX ³ 160/250 3P/4P sin accesorios. Alt. 200 mm.
		Chasis VX³ IS Chasis formado por un montante y soportes aislantes para barras de aluminio. Para armario XL ³ 4000 altura 2.200 mm.	1	4 046 71	Para DPX ³ 630 3P/4P sin accesorios. Alt. 300 mm.
	Prof. armario (mm) 725 975		1	4 046 72	Para DPX ³ 160/250 3P/4P con mando rotativo o motorizado. Alt. 200 mm.
1	4 046 00 ¹ 4 046 02 ¹		1	4 046 73	Para DPX ³ 630 3P/4P con mando rotativo o motorizado. Alt. 300 mm.
1	0 208 55	Marcos soporte de placas Fijo para armario anchura 725 mm o armario anchura 975 mm sin celda lateral interna.	1	4 046 74	Tapa para repartidor de fila 400 A HX ³ IS. Alt. 300 mm.
1	0 208 56	Fijo para armario anchura 975 mm con celda lateral interna.	10	4 046 75	Tapa para repartidor de fila 125 A HX ³ IS. Alt. 200 mm.
		Barras de aluminio con cobre estañado VX³ IS Perfil delantero para conexión automática. Perfil trasero en C para la alimentación. Equipados con perfiles aislantes IP 2X. Altura 1.800 mm.	1	4 046 80	Tapas cubrebornas IS premium Para DPX ³ 160/250 3P/4P sin accesorios. Alt. 200 mm.
1	4 046 04	1.250 A.	1	4 046 81	Para DPX ³ 630 3P/4P sin accesorios. Alt. 300 mm.
1	4 046 06	2.000 A.	1	4 046 82	Para DPX ³ 160/250 3P/4P con mando rotativo o motorizado. Alt. 200 mm.
			1	4 046 83	Para DPX ³ 630 ³ 3P/4P con mando rotativo o motorizado. Alt. 300 mm.
			1	4 046 79	Patas de fijación para tapas con tornillos estándar (4 patas) solo para IS premium.
			1	4 046 65	Bases universales (alt. 300 mm). IS basic.
			1	4 046 66	IS plus.
			1	4 046 67	IS premium.
		Bases VX³ IS para aparatos Se fijan en los montantes funcionales. Alimentación por pinzas. Conexión y desconexión automática en el chasis columna VX ³ IS.			Kits de conexión en embarrado horizontal Barras de unión preparadas para la alimentación del chasis columna VX ³ IS mediante el embarrado principal horizontal alto o bajo. Se suministran con tabique de separación del embarrado horizontal.
		Bases VX³ IS basic Conexión aguas arriba automática. Conexión anterior aguas abajo.	1	4 046 90	Para embarrado de cobre 4.000 A. In 1.250 A (dist. entre ejes 125 mm).
	3P 4P		1	4 046 91	Para embarrado de cobre 4.000 A. In 2.000 A (dist. entre ejes 125 mm).
1	4 046 10	4 046 11	1	4 046 92	Para embarrado de alum. 1.600 A - In 1.250 A. (dist. entre ejes 75 mm).
1	4 046 12	4 046 13	1	4 046 93	Para embarrado de alum. 3.200 A - In 2.000 A. (dist. entre ejes 75 mm).
1	4 046 16	4 046 17			Módulo de conexión de los auxiliares Para bases IS basic e IS plus (se incluye en las bases IS premium).
		Bases VX³ IS plus Conexión aguas arriba automática. Conexión aguas abajo automática.	1	4 046 59	Compartimentaciones para formas Kit de tabiques para embarrado horizontal en celda interna.
1	4 046 20	4 046 21	1	4 046 86	Kit de tabiques para embarrado horizontal en celda externa.
1	4 046 22	4 046 23	1	4 046 87	Kit de tabiques traseros IS plus/premium alt. 200 mm.
1	4 046 26	4 046 27	1	4 046 88	Kit de tabiques traseros IS plus/premium alt. 300 mm.
1		4 046 31	1	4 046 89	Tabique alt. 300 mm para reserva.
1		4 046 33			
1	4 046 36	4 046 37			
		Bases VX³ IS premium Conexión aguas arriba automática. Conexión aguas abajo automática. Soporte para módulo de conexión automática de los auxiliares.			
1	4 046 40	4 046 41			
1	4 046 42	4 046 43			
1	4 046 46	4 046 47			
1		4 046 51			
1		4 046 53			
1	4 046 56	4 046 57			

1. Para montar en armarios con celda interna, usar el montante intermedio ref. 0 208 51 con las traviesas ref. 0 205 22/23.

Montaje

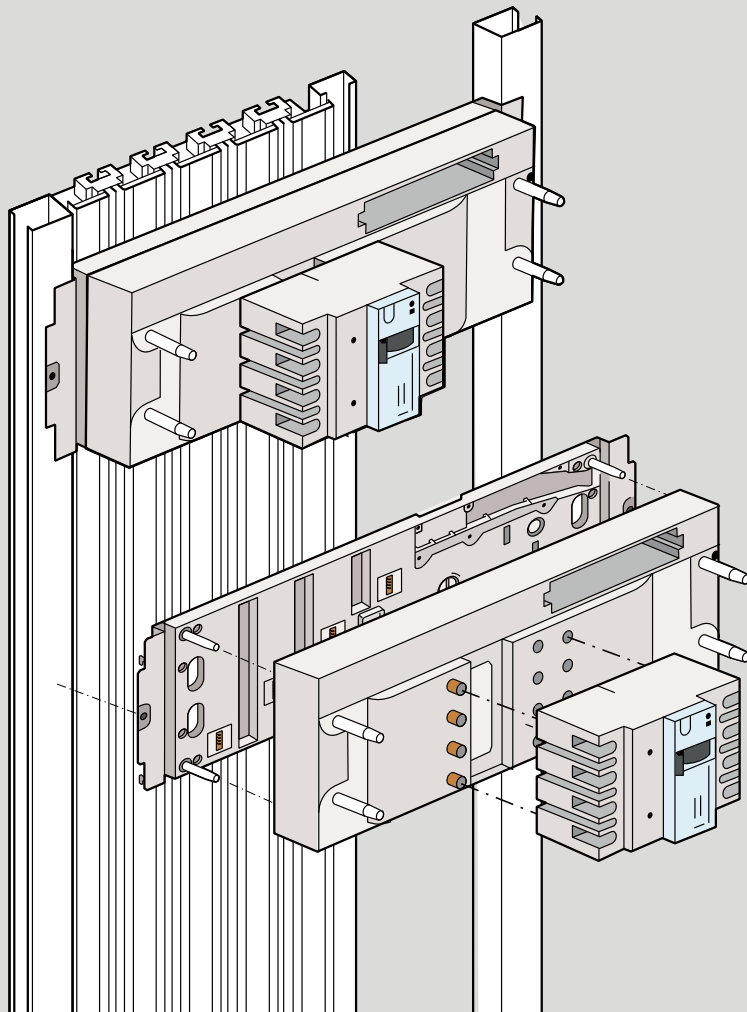
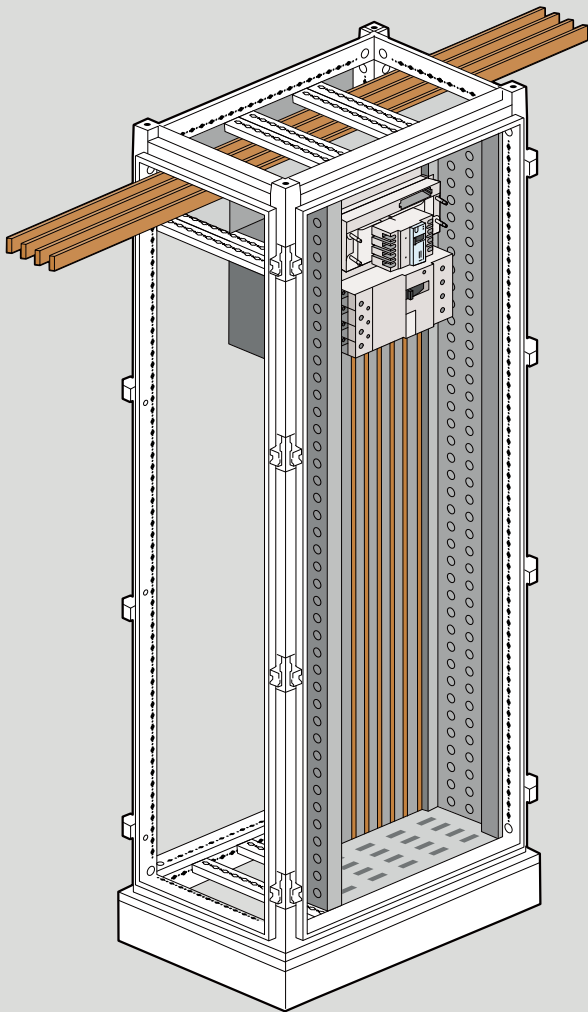

Dimensiones (mm)

Bases para DPX³ 160

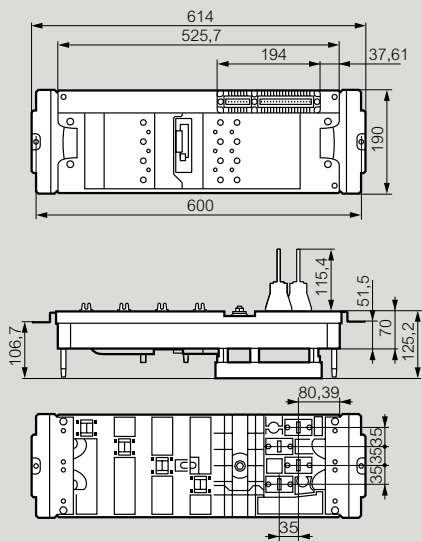

Bases para DPX³ 250

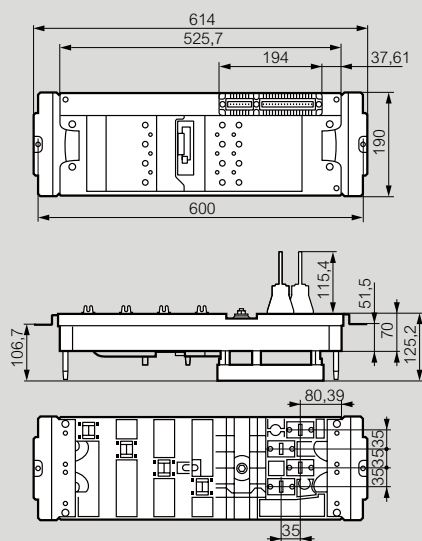

Bases para DPX³ 630

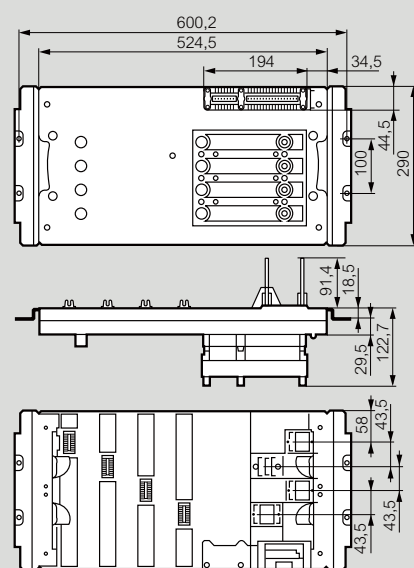

Soluciones para la Distribución eléctrica

| Canalización eléctrica prefabricada

*Catálogo de soluciones disponible en www.legrand.es

LB PLUS

CANALIZACIÓN ELÉCTRICA
PREFABRICADA DE 25, 40 Y 63 A

Alumbrado y energía.
La solución que viene de arriba.



MEDIA POTENCIA (MR)

CANALIZACIÓN ELÉCTRICA
PREFABRICADA DE 160 A 1000 A

Rendimiento y funcionalidad
de media potencia.



MINISBARRE (MS)

CANALIZACIÓN ELÉCTRICA
PREFABRICADA DE 63, 100 Y 160 A

La solución compacta
para la distribución de media potencia.

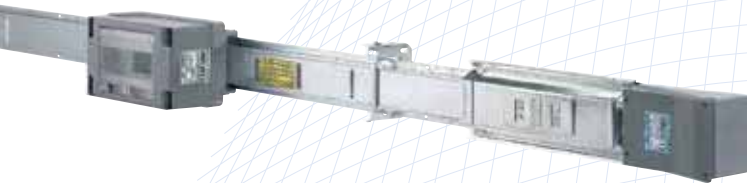

SUPER COMPACT (SCP)

CANALIZACIÓN ELÉCTRICA
PREFABRICADA DE 630 a 6300 A

Soluciones eléctricas para aplicaciones en el sector industrial
y de servicios.



| Transformadores de alta eficiencia

GREEN T.HE

TRANSFORMADORES MT/BT

Secos, encapsulados de resina. Potencias de 100 a 3.150 kVA.
Conformes a las normas IEC 60076-11 y EN 50588-1.



www.legrand.es



[LegrandGroup_ES](https://twitter.com/LegrandGroup_ES)



[LegrandGroupES](https://www.youtube.com/LegrandGroupES)



e-catalogo mobile

ALUMBRADO Y DISTRIBUCIÓN DE ENERGÍA EN UN SOLO PRODUCTO

Soluciones
que aportan rapidez
y rendimiento

LB PLUS es la gama de canalización eléctrica de alumbrado y distribución de energía de Zucchini, desde 25 a 63 A. Con LB PLUS, la línea de distribución se convierte en extremadamente flexible y permite adaptar el sistema a cualquier instalación.



CENTROS COMERCIALES,
TIENDAS, OFICINAS...



BODEGAS, GIMNASIOS,
PARKINGS SUBTERRANEOS...



HOSPITALES, LABORATORIOS...



TALLERES, CENTROS DE
PRODUCCIÓN...

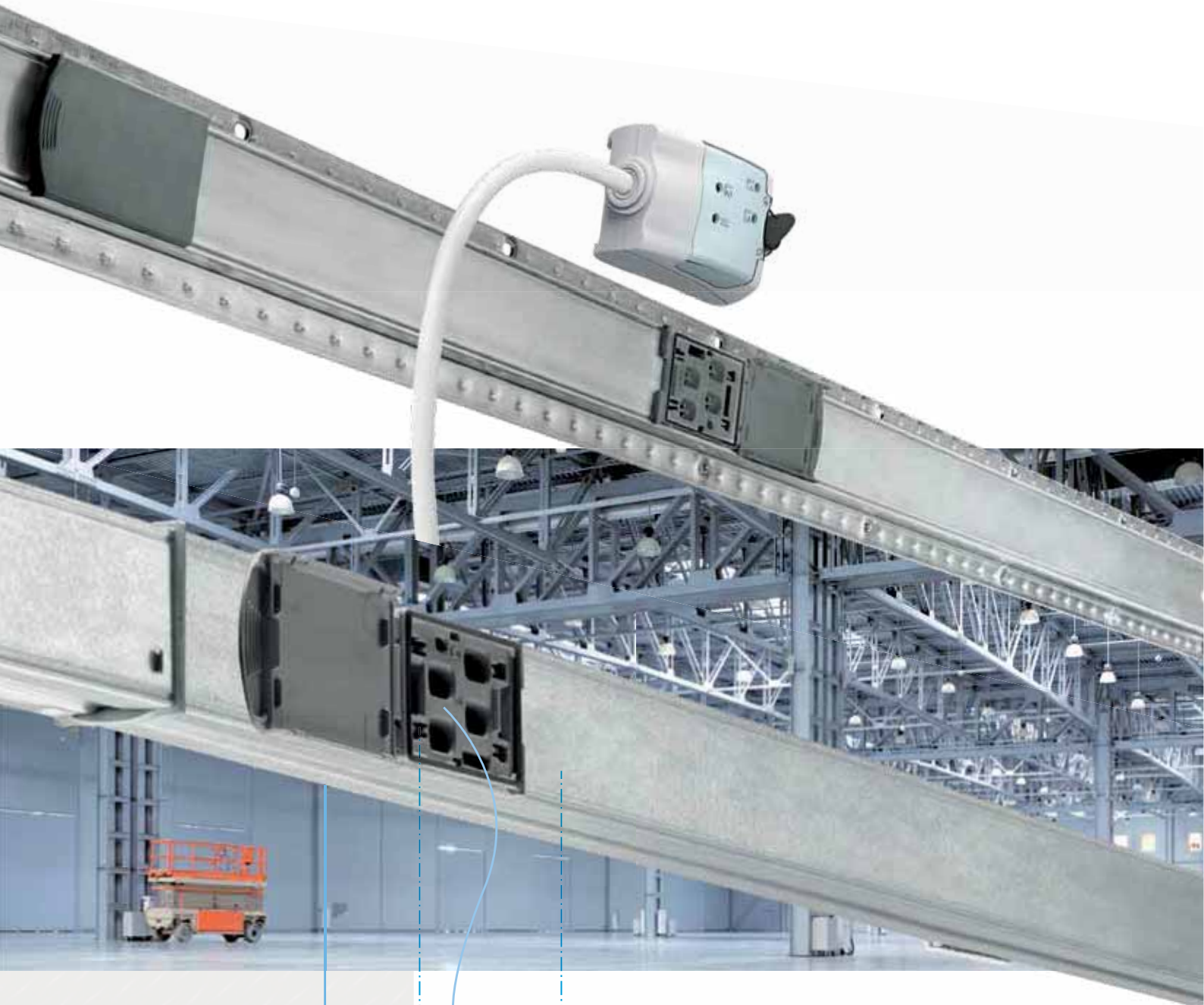

Alumbrado y distribución de energía
EN UN SOLO PRODUCTO



ALUMBRADO
Fijaciones y accesorios específicos



PEQUEÑA DISTRIBUCIÓN DE ENERGÍA
Conectores hasta 25 A

Canalización eléctrica prefabricada LB PLUS

In= 25-40-63A



75160102

- Envolvente rígida de acero galvanizado, espesor 0,45 mm
- Conforme a la norma IEC 61439-6
- Corriente nominal In 25-40-63A
- Grado de protección IP 55
- Resistencia al impacto IK 07



75350102H

- Envolvente reforzada y rígida de acero galvanizado, espesor 0,65 mm
- Conforme a la norma IEC 61439-6
- Corriente nominal In 25-40-63A
- Separación mecánica en los dos lados de la barra (versión 6 y 8 conductores)
- Grado de protección IP 55
- Resistencia al impacto IK 07

Emb.	Ref.	Elementos rectos tipo A (LBA)						
		Tipo	In (A)	Longitud (m)	Conductores	Salidas	Peso (kg)	
6	75150101	LBA252	25	3	2	2	3.0	
6	75160101	LBA254				2	3.1	
6	75160102				4	4	3.2	
6	75170101	LBA256			6	2+2	3.7	
6	75180101	LBA258			8	2+2	3.8	
6	75180102					4+4	3.9	
6	75200101	LBA404	40	3	4	2	3.6	
6	75200102					4	3.7	
2	75200111					2	2.0	
6	75220101			LBA408	3	8	2+2	4.7
6	75220102						4+4	4.8
2	75220111						1+1	2.5
6	75240101	LBA634	63	3	4	2+2	4.7	
6	75240102					4+4	4.8	
2	75240111					1+1	2.5	

Emb.	Ref.	Elementos rectos tipo B (LBB)						
		Tipo	In (A)	Longitud (m)	Conductores	Salidas	Peso (kg)	
2	75350102H	LBB252	25	3	2	4	5.5	
2	75360102H	LBB254				4	4	5.6
2	75360103H				6	6	5.6	
2	75370101H	LBB256			6	4+4	6.1	
2	75380101H	LBB258			8	4+4	6.2	
2	75380102H					6+6	6.35	
2	75400102H	LBB404	40	3	4	4	6.0	
2	75400103H					6	6.1	
2	75400111H					2	3.2	
2	75420101H			LBB408	3	8	4+4	7.1
2	75420102H						6+6	7.3
2	75420111H						1+1	3.7
2	75440101H	LBB634	63	3	4	4+4	7.1	
2	75440102H					6+6	7.3	
2	75440111H					1+1	3.7	

Canalización eléctrica prefabricada LB PLUS

In= 25-40-63A



Permite la alimentación de la canal LB Plus
 Con terminales de conexión para cable rígido o flexible de cobre
 Suministrado con prensaestopas
 Unidad de alimentación derecha más tapa final derecha
 Unidad de alimentación izquierda más tapa final izquierda
 La unidad de alimentación intermedia puede ser utilizada para alimentar la barra de distribución desde un punto intermedio, con lo que se reduce la caída de tensión en el extremo y se facilita la instalación cuando el suministro de energía se encuentra en el centro de la línea

Material de plástico autoextinguible
 Corriente nominal In: 10-16-25A

Emb.	Ref.	Unidades de alimentación			
		In (A)	Conductores	Descripción	Peso (kg)
1	75161001	25	4	Unidad de alimentación D + tapa final D	0.45
1	75161002			Unidad de alimentación I + tapa final I	0.85
1	75201151*	40	4	Unidad de alimentación central	3.7
1	75201003			Unidad de alimentación D + tapa final D	0.8
1	75201004			Unidad de alimentación I + tapa final I	1.0
1	75221151*			Unidad de alimentación central	4.4
1	75221003	63	4	Unidad de alimentación D + tapa final D	0.9
1	75221004			Unidad de alimentación I + tapa final I	1.2
1	75241151*			Unidad de alimentación central	2.7
1	75241003	63	4	Unidad de alimentación D + tapa final D	0.8
1	75241004			Unidad de alimentación I + tapa final I	1.1

Emb.	Ref.	Codos flexibles	
		Descripción	Peso (kg)
1	75201263	Versión reducida 25/40 A a 4 conductores	2.0
1	75221263	Versión reducida 25/40 A a 8 conductores	3.1
1	75241263	Versión reducida 63 A a 4 conductores	2.5

Ref.	Conectores monofásicos con fase fija	Peso (kg)
75005011	Conector 10 A con cable 1 m L1-N H05VVF	0,16
75005012	Conector 10 A con cable 1 m L2-N H05VVF	
75005013	Conector 10 A con cable 1 m L3-N H05VVF	
75005014	Conector 10 A con cable 1 m L-N2 H05VVF	
75005021	Conector 10 A con cable 3 m L1-N H05VVF	0,38
75005022	Conector 10 A con cable 3 m L2-N H05VVF	
75005023	Conector 10 A con cable 3 m L3-N H05VVF	
75005024	Conector 10 A con cable 3 m L-N2 H05VVF	
75005031 ¹	Conector 10 A con cable 1 m L1-N FG16OM16	0,2
75005032 ¹	Conector 10 A con cable 1 m L2-N FG16OM16	
75005033 ¹	Conector 10 A con cable 1 m L3-N FG16OM16	
75005034 ¹	Conector 10 A con cable 1 m L-N2 FG16OM16	
75005041 ¹	Conector 10 A con cable 3 m L1-N FG16OM16	0,48
75005042 ¹	Conector 10 A con cable 3 m L2-N FG16OM16	
75005043 ¹	Conector 10 A con cable 3 m L3-N FG16OM16	
75005044 ¹	Conector 10 A con cable 3 m L-N2 FG16OM16	
75005005	Conector trifásico 16 A	0,13
75007005	Conector trifásico 25 A	0,12
75007205*	Conector trifásico 25 A con fusible CH8	0,12
75007206*	Conector trifásico 25 A + fusible CH8 + caja 4 DIN	0,63
75007207	Conector trifásico 25 A con caja 8 DIN	0,80
75007006	Conector trifásico 25 A con caja 4 DIN	0,63

Ref.	Accesorios
75105000	Contacto móvil 16 A
75105001	Kit para la codificación de conectores (10 códigos negros para conectores de lado derecho y 10 códigos grises para conectores de lado izquierdo, así como adhesivos de identificación). Para obtener más información, consulte las HOJAS DE INSTRUCCIONES

(*) La unidad de alimentación intermedia viene suministrada con ambas tapas finales (derecha e izquierda).

(1) Los cables FG160M16 son libres de halógenos.
 (*) Fusibles no incluidos.

Canalización eléctrica prefabricada LB PLUS

In= 25-40-63A



75003000



75003004

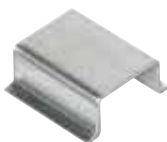

75003007



75003001



75003002



75003005



75003006

Ref. 75003001-2-5 siempre deben utilizarse con las fijaciones ref. 75003000 ó ref. 75003004, dependiendo del TIPO de canal de distribución.

Ref. 75003006 siempre debe utilizarse con las fijaciones ref. 75003000 ó ref. 75003004 dependiendo del TIPO de canal de distribución.

La fijación ref. 75003000 se puede utilizar para la suspensión de la línea y de los accesorios de iluminación al mismo tiempo, mientras que la fijación ref. 75003004 sólo puede realizar una de las dos funciones, dependiendo de su posición.

Ref.	Fijaciones	Peso (kg)
75003000	Fijación de suspensión 60 kg (tipo A)	0,045
75003004	Fijación de suspensión 60 kg (tipo B)	0,045
75003001	Gancho para lámpara	0,015
75003002	Anilla	0,015
75003005	Elemento en espiral para cadena	0,015
75003006	Fijación para canal de cable	0,135
75003008	Cable de acero de 5 m con abrazadera autoblocante	0,085
75003009	Kit de fijación con cable de acero de 3 m	0,050
75003007	Separador para instalación en el suelo	0,040

Ref.	Accesorios	Peso (kg)
71000104	Canal de cable de PVC con tapa (3 m longitud)	0,884
755001	Bandeja para cables de acero Cablofil (3 m longitud)	1,5

MÉTODOS DE INSTALACIÓN

Para la suspensión, la fijación deberá estar equipada con una serie de accesorios acorde a los requisitos de instalación

LB PLUS - TIPO A

• GANCHO PARA CADENA

Posible con fijación de suspensión 75003000 y accesorio 75003005 preajustado para cadena



• FIJACIÓN + CABLE

Se suministra como kit (ref. 75003009), con fijación de suspensión y cable de acero de 3m



LB PLUS - TIPO B

• CABLE 5 m

La ref. 75003008 permite la suspensión del elemento recto tipo B utilizando las ranuras a lo largo de la parte superior



SUSPENSIÓN DE LUMINARIAS

LB PLUS - TIPO A Y B

Para suspensión de luminarias, utilizar los ganchos ref. 75003001 o las anillas ref. 75003002. Estos accesorios se pueden instalar en las fijaciones ref. 75003000 y ref. 75003004.



dimensiones elementos rectos tipo a y b

■ LB PLUS - TIPO A 252/254/404

1,5m - 2 salidas (un solo lado)

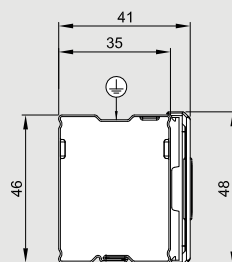
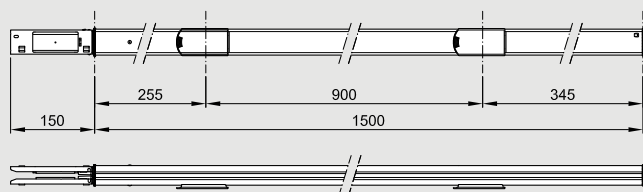

3m - 2 salidas (un solo lado)

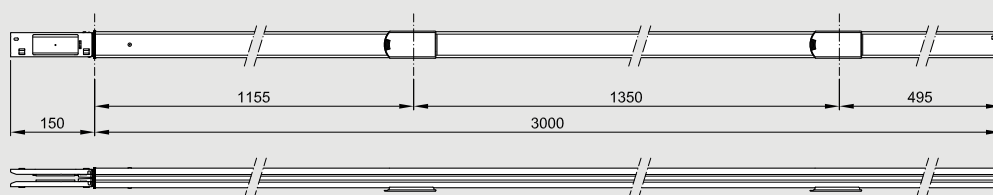

3m - 4 salidas (un solo lado)

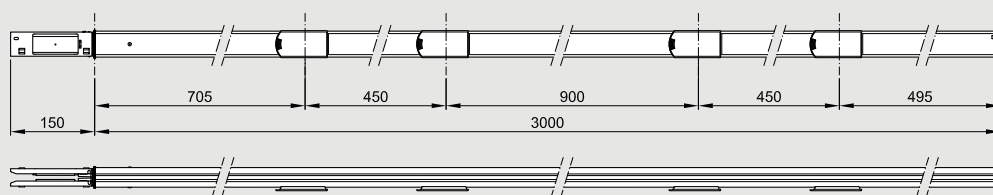

■ LB PLUS - TIPO B 252/254/404

1,5m - 2 salidas (un solo lado)

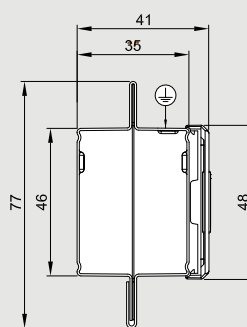
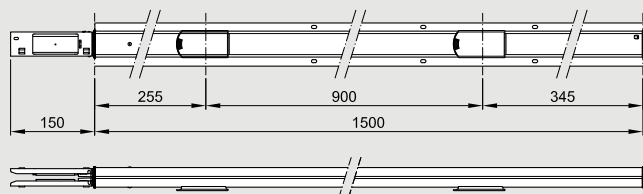

3m - 4 salidas (un solo lado)

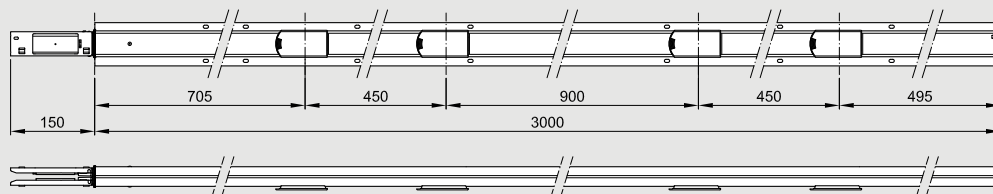

3m - 6 salidas (un solo lado)

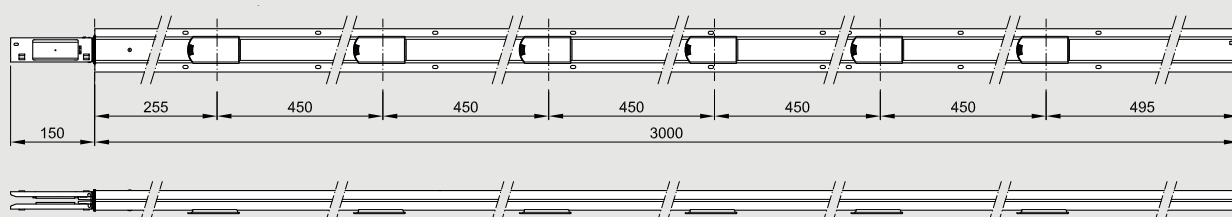

Dimensiones expresadas en mm.

dimensiones elementos rectos tipo A y B

■ LB PLUS - TIPO A 256/258/408/634

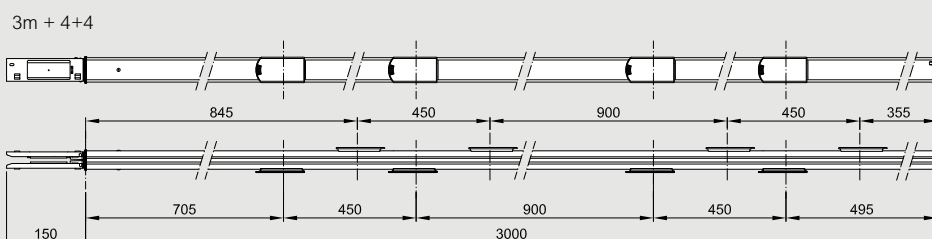
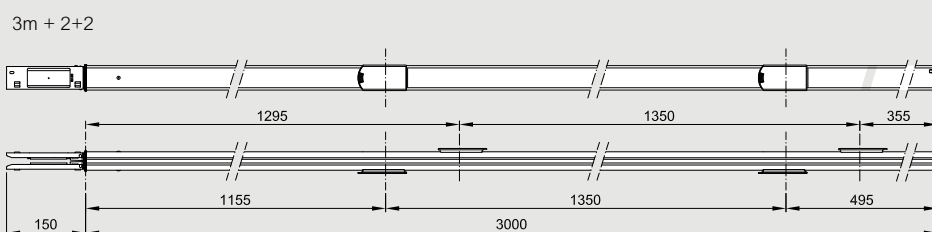
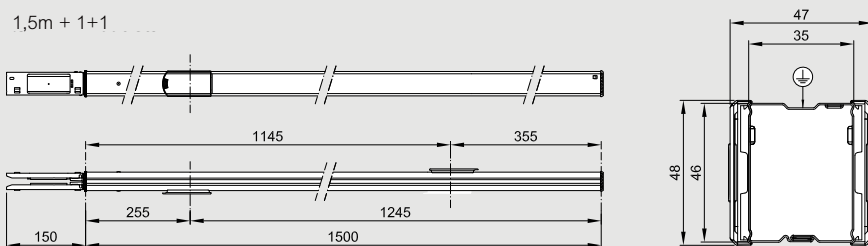

■ LB PLUS - TIPO B 256/258/408/634

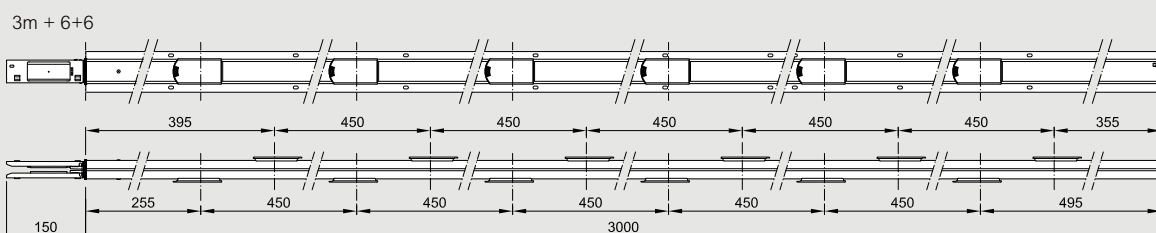
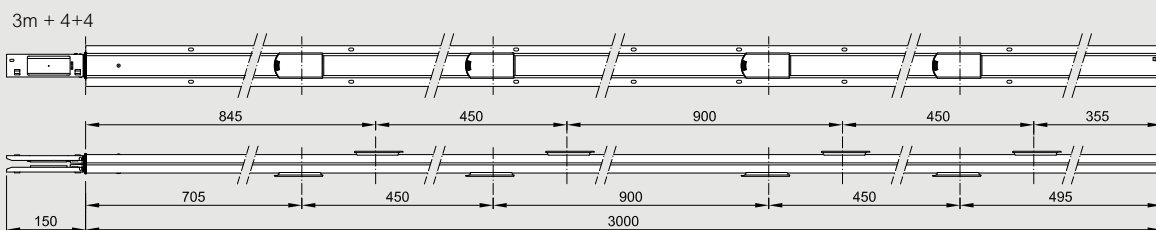
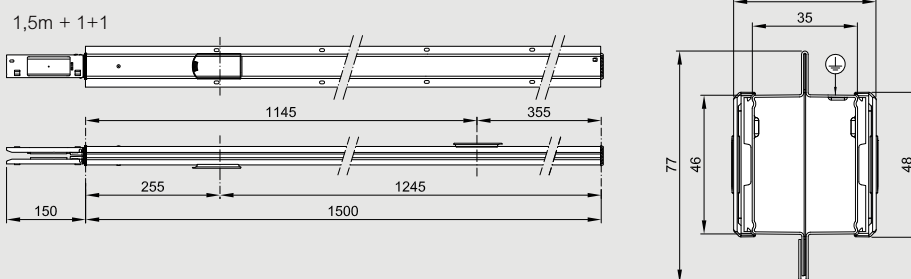

Dimensiones expresadas en mm.

dimensiones unidades de alimentación

25 A

Unidad de alimentación 254 - Derecha

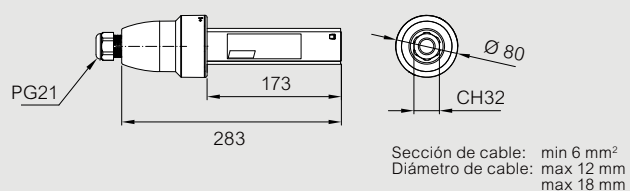

Unidad de alimentación 254 - Izquierda

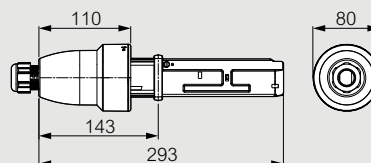

Tapa de cierre Derecha

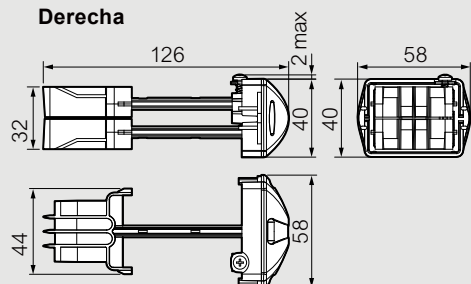

Tapa de cierre Izquierda

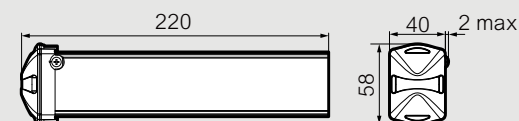

40 A - 63 A

Unidad de alimentación reducida 408

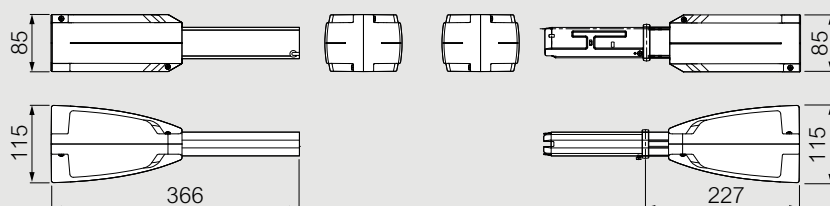

Unidad de alimentación reducida 404 / 634

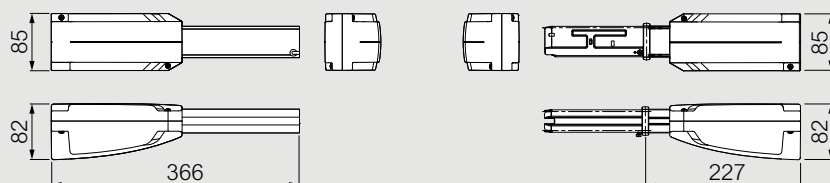

Sección de cable: min 6 mm²
Diámetro de cable: max 25 mm
max 32 mm

25 A - 40 A - 63 A

Codos flexibles 254 / 404 / 258 / 408 / 634

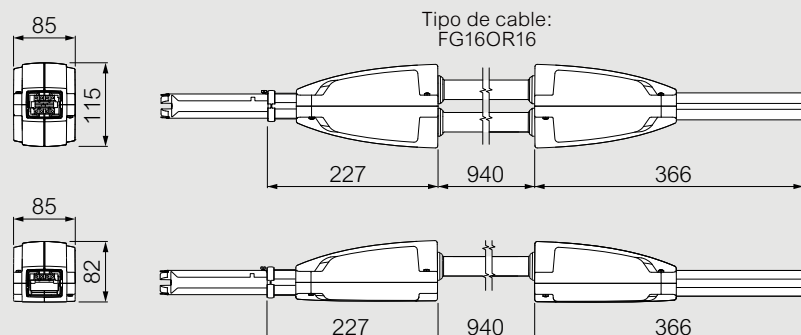

Dimensiones expresadas en mm.

dimensiones conectores

Conector 10 A

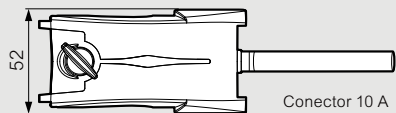
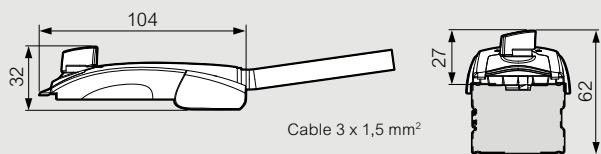

Conector 10 A

L1 - N gris
L2 - N naranja
L3 - N azul
L - N2 magenta

Conector 16 A

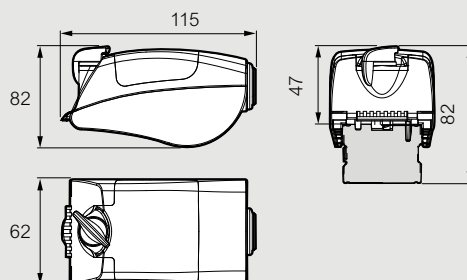

SECCIÓN DE CABLE: MÍN. 1,5 mm²
MÁX. 2,5 mm²
DIÁMETRO DE CABLE: MÍN. 8 mm
MÁX. 13 mm

Conector 25 A

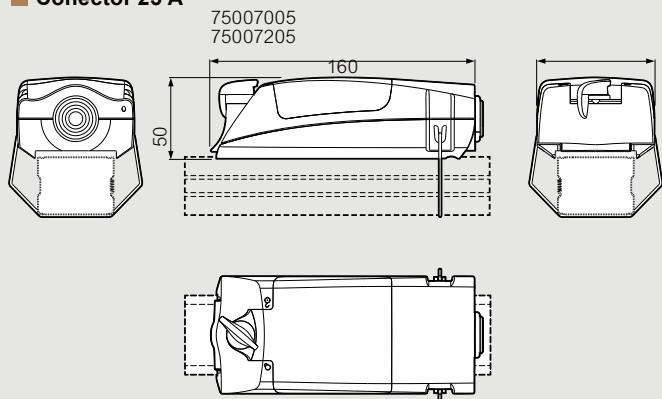

Sección de cable: máx. 6 mm²
Diámetro de cable: mín. 8 mm
máx. 16 mm

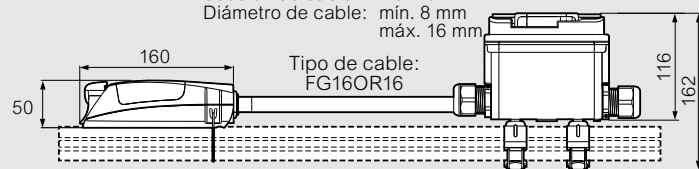

75007006 / 75007206
/ 75007207

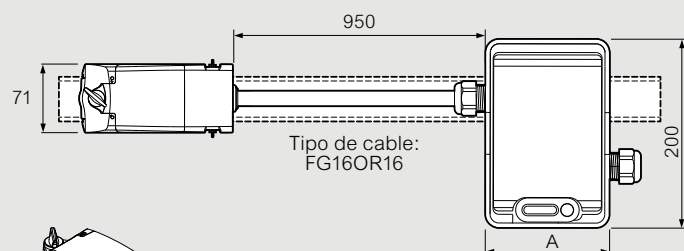

Tipo de cable:
FG16OR16

A = 128 mm (4 DIN)
200 mm (8 DIN)

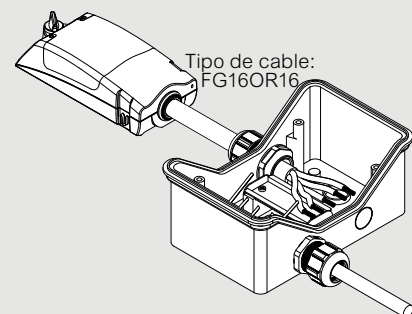

Tipo de cable:
FG16OR16

Diámetro de cable: mín. 13 mm
máx. 17 mm

Dimensiones expresadas en mm.

dimensiones fijaciones

Fijaciones

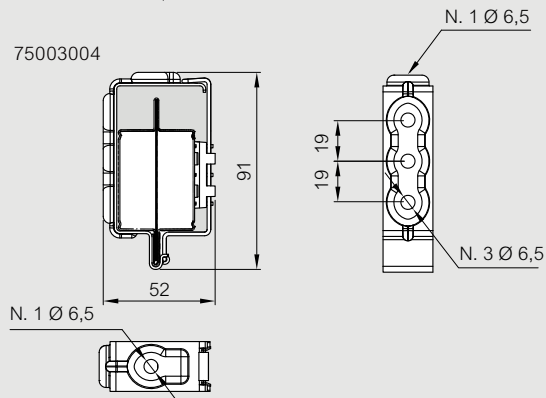
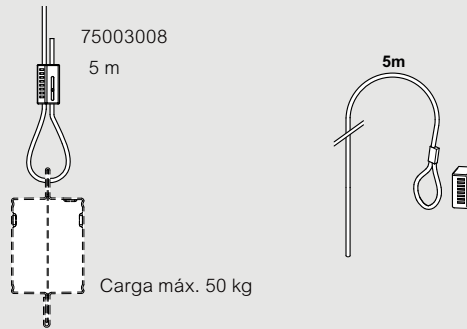
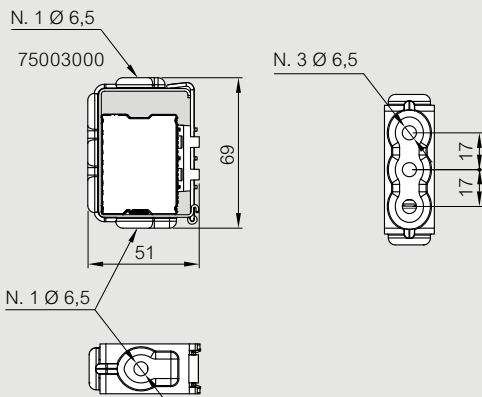
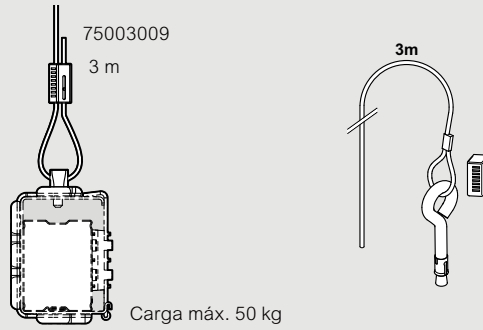
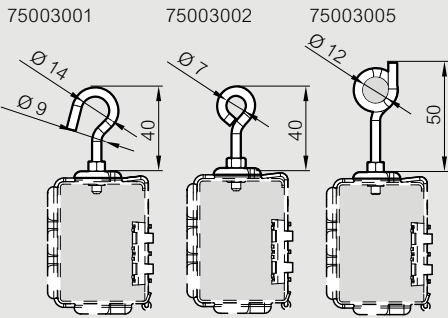

Accesorios

Canal de cable PVC

71000104

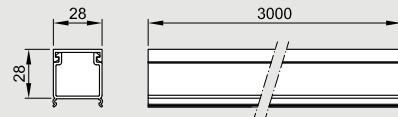

Bandeja de cable Cablofil

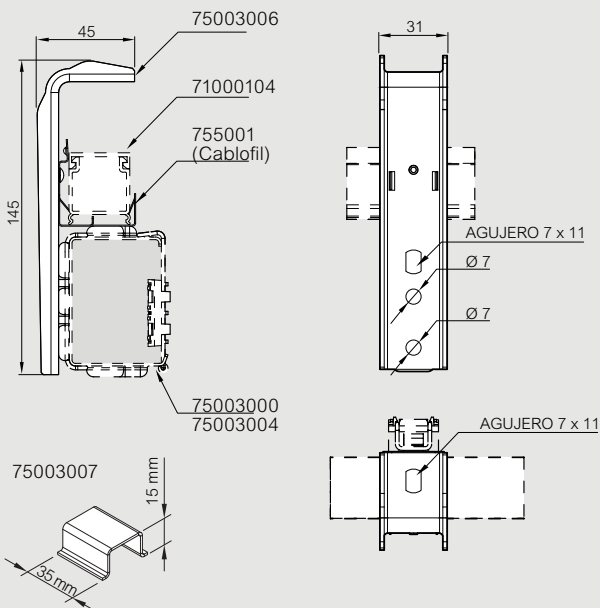
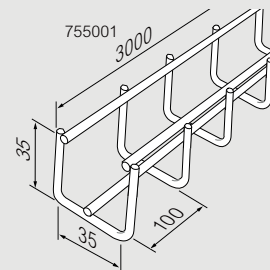

Dimensiones expresadas en mm.

Canalización eléctrica prefabricada LB PLUS data

In= 25-40-63A

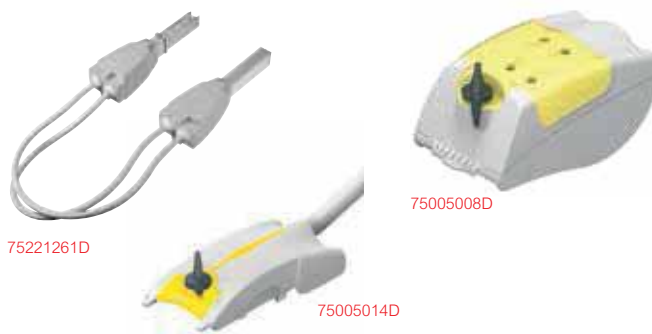

- Envoltorio rígido de acero galvanizado, espesor 0,45 mm
- Conforme a la norma IEC 61439-6
- Corriente nominal In 25-40-63A
- Grado de protección IP 55
- Resistencia al impacto IK 07

Fabricados con plástico autoextinguible: ensayo del hilo incandescente IEC 60695-2-12 y V0 según UL94. Cargas In 10-16-25 A.

Emb.	Ref.	Elementos rectos con BUS					
		Tipo	In (A)	Longitud (m)	Conductores	Salidas	Peso (kg)
6	75160102D	LBD252	25	3	2+data	4	3.2
6	75170102D	LBD254			4+data	4+4	3.2
6	75180102D	LBD256			6+data	4+4	3.9
6	75200102D	LBD402	40	3	2+data	4	3.7
2	75200111D			1.5		2	2.0
6	75220102D	LBD406	40	3	6+data	4+4	4.8
2	75220111D			1.5		1+1	2.5
6	75240102D	LBD632	63	3	2+data	4+2	4.8
2	75240111D			1.5		1+1	2.5

Emb.	Ref.	Codos flexibles		Peso (kg)
1	75201261D	Versión 25/40 A a 2+data conductores		2.25
1	75221261D	Versión 25/40 A a 6+data conductores		2.35
1	75241261D	Versión 63 A a 2+data conductores		2.45

Unidades de alimentación				
Sirve para alimentar la línea LB PLUS a través de un cable. Con pinzas para conexión a cables de cobre rígidos o flexibles y terminal de cable. La unidad de alimentación para extremos incluye la tapa correspondiente. Unidad de alimentación derecha + tapa de cierre derecha (D) Unidad de alimentación izquierda + tapa de cierre izquierda (I) La unidad de alimentación intermedia se puede utilizar para alimentar la canalización desde el centro de la línea, con lo que se reduce la caída de tensión al final de la línea y se facilita la instalación cuando el punto de suministro eléctrico está cerca del centro de la línea.				
In (A)	Conductores	Descripción	Peso (kg)	
1	75161001D	25 4 * Unidad de alimentación D + tapa final D	0.45	
1	75201001D	40 4 * Unidad de alimentación D + tapa final D	0.85	
1	75201002D		Unidad de alimentación I + tapa final I	1.2
1	75201151D		Unidad de alimentación central*	4.0
1	75221001D	40 8 * Unidad de alimentación D + tapa final D	0.9	
1	75221002D		Unidad de alimentación I + tapa final I	1.2
1	75221151D		Unidad de alimentación central*	4.15
1	75241001D	63 4 * Unidad de alimentación D + tapa final D	0.9	
1	75241002D		Unidad de alimentación I + tapa final I	1.2
1	75241151D		Unidad de alimentación central*	4.25

Conectores de derivación solo con BUS de datos				Peso (kg)
1	75005014D	Conector 10 A solo BUS de datos - cable 1 m D1-D2 H05VVF		0.16
1	75005034D'	Conector 10 A solo BUS de datos - cable 1 m D1-D2 FG160M16		

Conectores de derivación de potencia y datos				Peso (kg)
1	75005005D	Conector 16 A con BUS DALI - cable 1 m L1-N H05VVF		0.16
1	75005006D'	Conector 16 A con BUS DALI - cable 1 m L1-N FG160M16		
1	75005007D	Conector 16 A con selección de fase y BUS DALI - cable 1 m H05VVF		0.16
1	75005008D'	Conector 16 A con selección de fase y BUS DALI - cable 1 m FG160M16		

(1) Los cables FGI60M16 son libres de halógenos.
* 4 = 2+2 data : 2 conductores + 2 conductores dedicados para DATA
* 8 = 6+2 data : 6 conductores + 2 conductores dedicados para DATA

Nota: D = derecha, I = izquierda
Todas las unidades de alimentación centrales incluyen las tapas de cierre para los extremos (D+I)

Canalización eléctrica prefabricada LB PLUS data

In= 25-40-63A



Material de plástico autoextinguible
Corriente nominal In: 10-16-25A

Conectores monofásicos con fase fija

Ref.	Descripción	Peso (kg)
75005011	Conector 10 A con cable 1 m L1-N H05VVF	0,16
75005012	Conector 10 A con cable 1 m L2-N H05VVF	
75005013	Conector 10 A con cable 1 m L3-N H05VVF	
75005014	Conector 10 A con cable 1 m L-N2 H05VVF	
75005021	Conector 10 A con cable 3 m L1-N H05VVF	0,38
75005022	Conector 10 A con cable 3 m L2-N H05VVF	
75005023	Conector 10 A con cable 3 m L3-N H05VVF	
75005024	Conector 10 A con cable 3 m L-N2 H05VVF	
75005031'	Conector 10 A con cable 1 m L1-N FG16OM16	0,2
75005032'	Conector 10 A con cable 1 m L2-N FG16OM16	
75005033'	Conector 10 A con cable 1 m L3-N FG16OM16	
75005034'	Conector 10 A con cable 1 m L-N2 FG16OM16	
75005041'	Conector 10 A con cable 3 m L1-N FG16OM16	0,48
75005042'	Conector 10 A con cable 3 m L2-N FG16OM16	
75005043'	Conector 10 A con cable 3 m L3-N FG16OM16	
75005044'	Conector 10 A con cable 3 m L-N2 FG16OM16	

Conectores con selección de fase

75005000	Conector 16 A selección de fase	0,12
75005100	Conector 16 A + 1x(5x20 - 6,3 A) fusible incluido	0,13
75005200*	Conector 16 A + 1x(CH8)	0,13
75005220*	Conector 16 A + 1x(CH8) + cable 3 m H05VVF	0,64
75005270*1	Conector 16 A + 1x(CH8) + cable 3 m FG16OM16	0,68

Conectores trifásicos

75005005	Conector trifásico 16 A	0,13
75007005	Conector trifásico 25 A	0,12
75007205*	Conector trifásico 25 A con fusible CH8	0,12
75007206*	Conector trifásico 25 A + fusible CH8 + caja 4 DIN	0,63
75007207	Conector trifásico 25 A con caja 8 DIN	0,80
75007006	Conector trifásico 25 A con caja 4 DIN	0,63

Accesorios

75105000	Contacto móvil 16 A
75105001	Kit para la codificación de conectores (10 códigos negros para conectores de lado derecho y 10 códigos grises para conectores de lado izquierdo, así como adhesivos de identificación). Para obtener más información, consulte las HOJAS DE INSTRUCCIONES



Ref. 75003001-2-5 siempre deben utilizarse con las fijaciones ref. 75003000 ó ref. 75003004, dependiendo del TIPO de canal de distribución.
Ref. 75003006 siempre debe utilizarse con las fijaciones ref. 75003000 ó ref. 75003004 dependiendo del TIPO de canal de distribución.
La fijación ref. 75003000 se puede utilizar para la suspensión de la línea y de los accesorios de iluminación al mismo tiempo, mientras que la fijación ref. 75003004 sólo puede realizar una de las dos funciones, dependiendo de su posición.

Fijaciones

Ref.	Descripción	Peso (kg)
75003000	Fijación de suspensión 60 kg (tipo A)	0,045
75003001	Gancho para lámpara	0,015
75003002	Anilla	0,015
75003005	Elemento en espiral para cadena	0,015
75003006	Fijación para canal de cable	0,135
75003008	Cable de acero de 5 m con abrazadera autoblocante	0,085
75003009	Kit de fijación con cable de acero de 3 m	0,050
75003007	Separador para instalación en el suelo	0,040

Accesorios

Ref.	Descripción	Peso (kg)
71000104	Canal de cable de PVC con tapa (3 m longitud)	0,884
755001	Bandeja para cables de acero Cablofil (3 m longitud)	1,5

(1) Los cables FGI60M16 son libres de halógenos

(*) Fusible no suministrado

dimensiones elementos rectos

■ LB PLUS DATA 402 + data

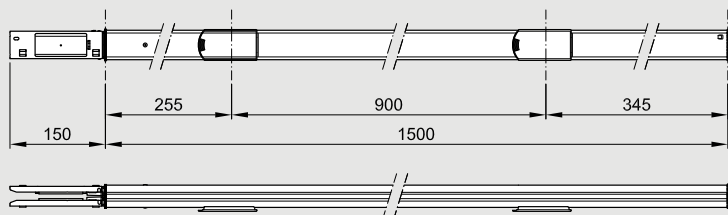

■ LB PLUS DATA 252 / 402 + data

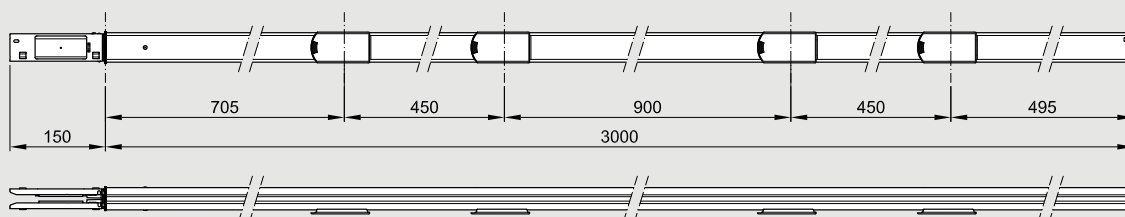

■ LB PLUS DATA 406 / 632 + data

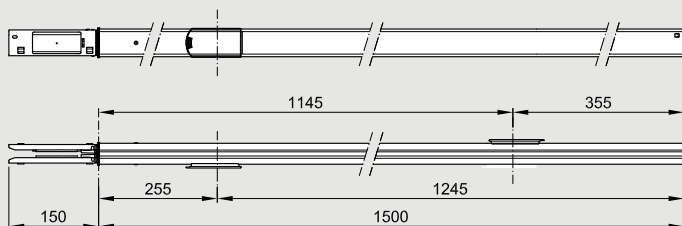

■ LB PLUS DATA 254 / 256 / 406 + data

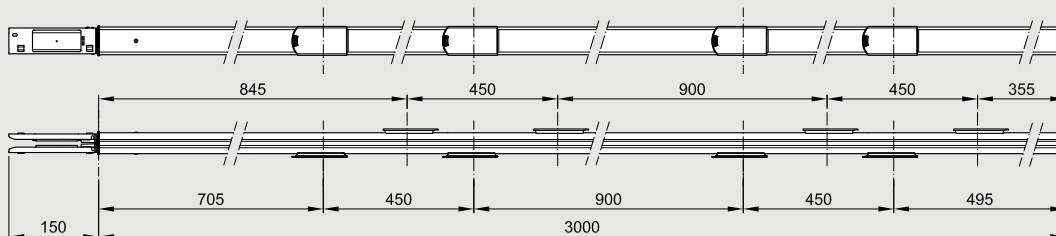

Dimensiones expresadas en mm.

dimensiones unidades de alimentación

25 A

Unidad de alimentación 252 + data

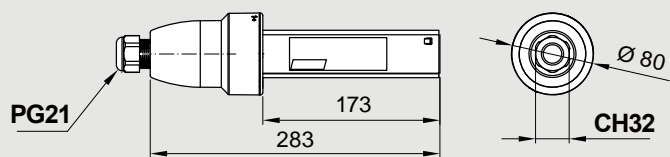

Sección de cable: máx. 6 mm²
Diámetro de cable: mín. 12 mm
máx. 18 mm

Tapa de cierre derecha

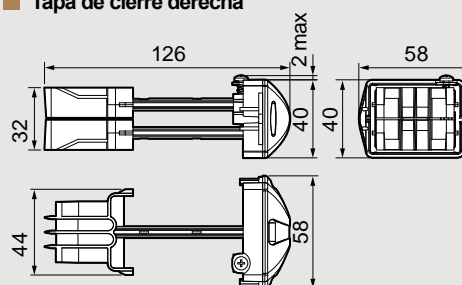

Tapa de cierre izquierda

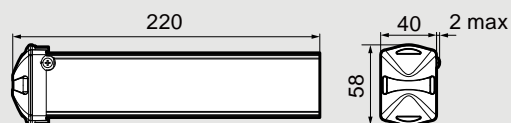

40 A

Unidad de alimentación 406 + data

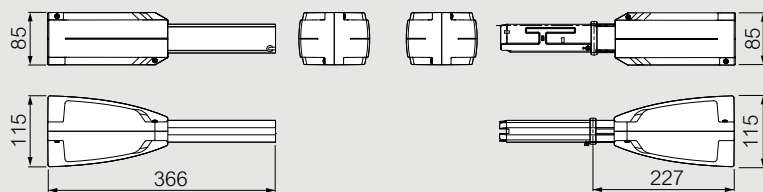

40 A - 63 A

Unidad de alimentación 402 / 632 + data

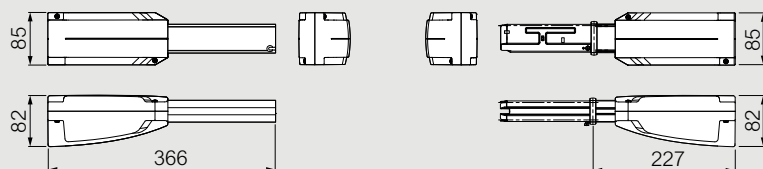

Sección de cable: mín. 6 mm²
máx. 25 mm²
Diámetro de cable: máx. 32 mm

25 A - 40 A - 63 A

Codos flexible 452 / 402 / 406 / 632 + data

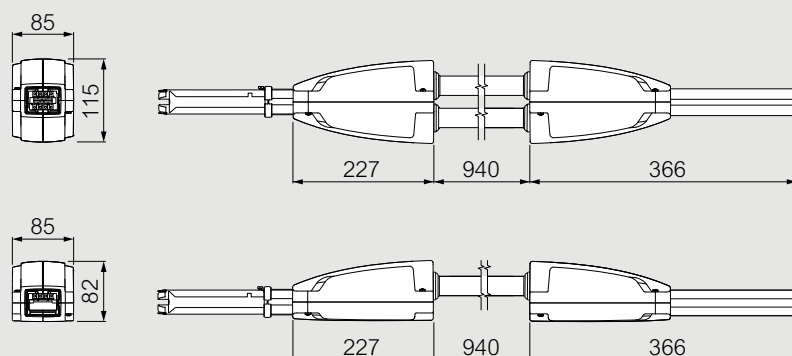

Dimensiones expresadas en mm.

dimensiones conectores

Conector 10 A

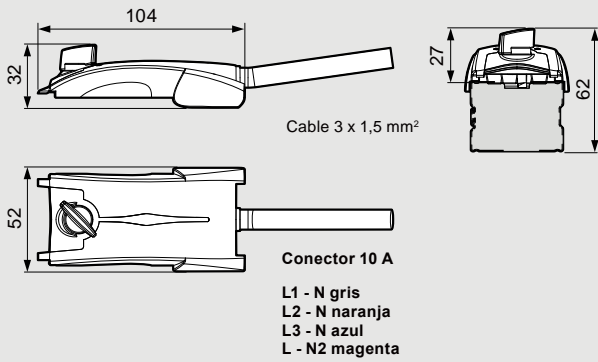

Conector 16 A

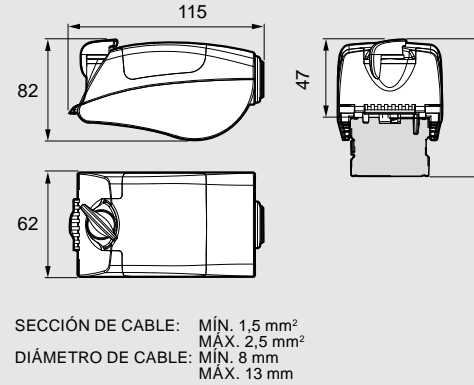

Conector 25 A

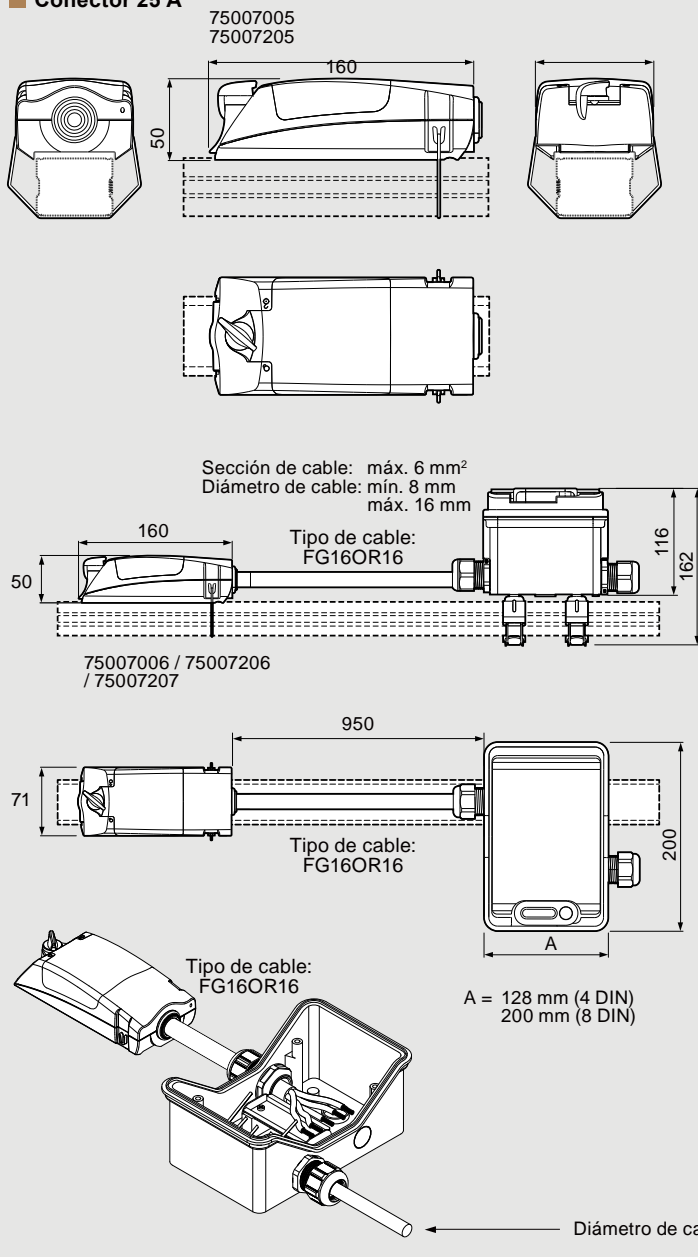

Dimensiones expresadas en mm.

dimensiones fijaciones

Fijaciones

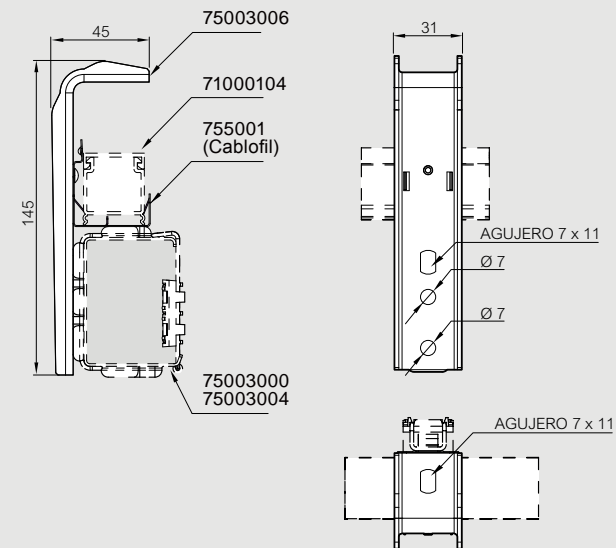
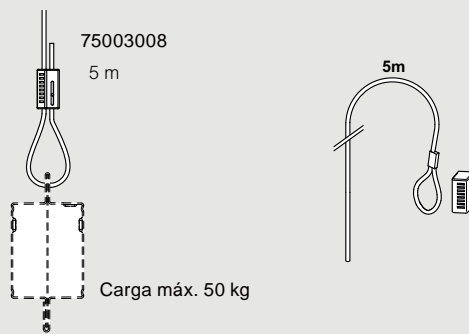
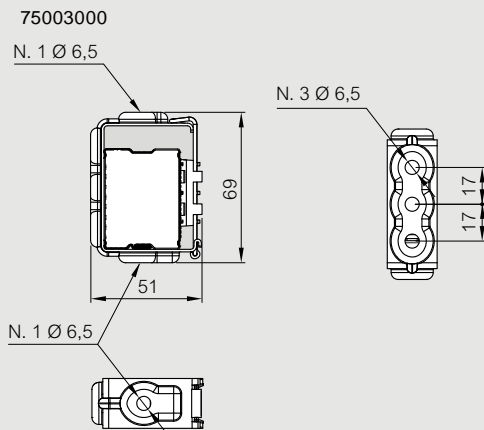
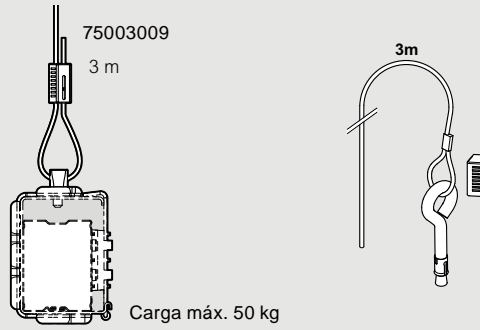
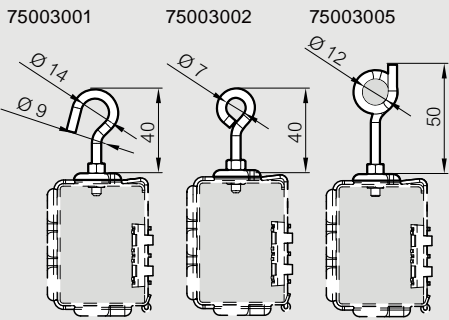

Accesorios

Canal de cable PVC

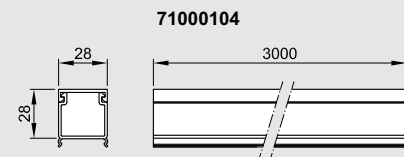

Bandeja de cable Cablofil

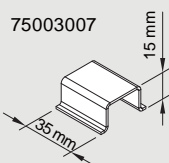
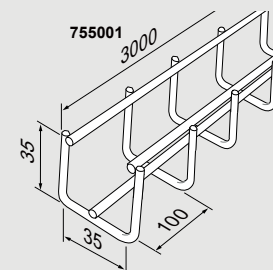

Dimensiones expresadas en mm.



AUXILIARES DE CUADRO, Y DISTRIBUCIÓN DE ENERGÍA

Armarios y accesorios Atlantic y Marina



Pág. 318
Tabla de selección

Bornas Viking 3 Señalización Duplix, CAB 3, Logicab 2 y Starfix Bridas Colring y Colson

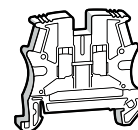

Pág. 328
Bornas de conexión con tornillo y automática Viking 3

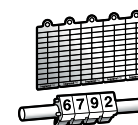

Pág. 344
Sistema de señalización CAB 3

Canales y accesorios para cuadros

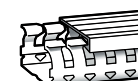

Pág. 354
Canales para cuadros

Fuentes de alimentación Transformadores de mando y señalización

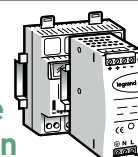

Pág. 367
Fuentes de alimentación conmutadas

Pulsanería y señalización Osmoz



Pág. 377
Osmoz completos

Tomas industriales P17 PRO/P17, combinados P17



Pág. 388
Tabla de selección de bases y clavijas industriales P17 PRO

NOVEDADES 2020



Pulsanería y señalización Osmoz (pág. 377)

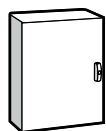

Pág. 320
Armarios metálicos Atlantic

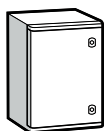

Pág. 323
Armarios de poliéster Marina

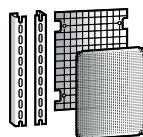

Pág. 326
Equipamientos comunes para Atlantic y Marina

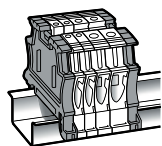

Pág. 335
Accesorios para bornas Viking 3



Pág. 338
Bornas de potencia Viking 3



Pág. 339
Características y dimensiones bornas de conexión Viking 3

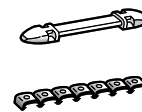

Pág. 344
Sistema de señalización Duplex

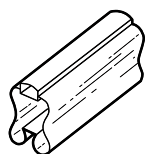

Pág. 347
Sistema de señalización Logicab 2

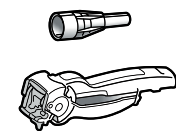

Pág. 349
Punteras y pinzas Starfix



Pág. 351
Bridas Colring, Colson y accesorios de fijación



Pág. 352
Características y dimensiones bridas Colring, Colson y accesorios fijación

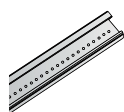

Pág. 358
Perfiles y accesorios

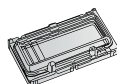

Pág. 359
Mirillas de maniobra



Pág. 360
Soportes aislantes para embarrados y accesorios derivación

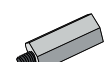

Pág. 362
Pilaretes elevadores

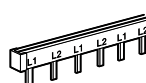

Pág. 366
Accesorios de conexión

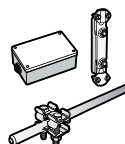

Pág. 366
Elementos de puesta a tierra

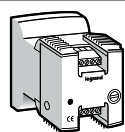

Pág. 368
Fuentes de alimentación rectificadas



Pág. 369
Dimensiones y características

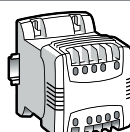

Pág. 371
Transformadores de mando y señalización

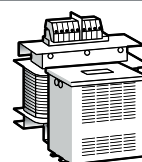

Pág. 373
Transformadores monofásicos y transformadores CNOMO



Pág. 377
Osmoz componibles



Pág. 382
Botoneras Osmoz

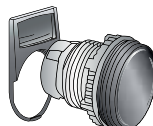

Pág. 382
Accesorios y etiquetas



Pág. 383
Características técnicas

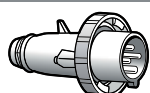

Pág. 390
Bases y clavijas industriales P17 PRO / P17

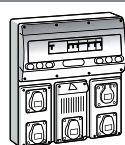

Pág. 400
Combinados P17

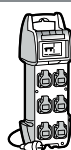

Pág. 404
Combinados de obra P17



Gama Tomas industriales P17 IP69 (pág. 393)

Atlantic y Marina

tabla de elección de armarios y equipamientos

Dimensiones externas				Armarios Atlantic (pág. 318)	Armarios Marina (pág. 323)	
				Metal IP 66 - IK 10	Poliéster - IP 66 - IK 10	
				RAL 7035	RAL 7035	RAL 7035 con puerta de cristal
Formas	H (mm)	W (mm)	D (mm)			
	300	200	160	0 369 10 ⁽¹⁾	0 362 50	
	400	300	160	0 369 12 ⁽¹⁾		
	400	300	200	0 369 17	0 362 51	0 362 71
	500	400	200	0 369 18	0 362 52	0 362 72
	600	400	200	0 369 19		
	500	400	250	0 369 25		
	600	400	250	0 369 26	0 362 55	
	700	500	250	0 369 30	0 362 56	
	800	600	250	0 369 31		
	1000	800	250	0 369 33		
	800	600	300	0 369 37	0 362 61	
	1000	600	300	0 369 38		
	1000	800	300	0 369 39	0 362 63	
	1200	800	300	0 369 43	0 362 64	
	300	300	200	0 369 55		
	400	400	200	0 369 57		
	500	500	250	0 369 62		
	600	600	250	0 369 64		
	300	400	200	0 369 75		
	400	600	250	0 369 77		

1. Con bandeja de entrada de cables. 2. 2 puertas. 3. Superficie útil: 800 × 640 mm. 4. Travesaños a cortar (2 m de altura) se pueden utilizar para armarios de anchura 1000 y 1200.

Equipamiento (pág. 326)
PRODUCTOS ADICIONALES

Placas de montaje lisas	Montantes para Lina 25	Perfiles	Chasis con placas aislantes	Techos	Zócalos	
						 Kit Cat.No 0 364 98 para el montaje de la placa Cabstop de superficie
0 360 49 ^(M)	0 361 50 ^(A)					 Portadocumentos
0 360 52	0 361 51	0 367 80				 Bridas para cables
0 360 52	0 361 51	0 367 80	0 361 01 ^(E)	0 365 51 ^{(A)(6)}		
0 360 55	0 361 52	0 367 81	0 361 02	0 365 52 ^(A)		 Regulación térmica
0 360 56	0 361 53	0 367 81		0 365 52 ^(A)		
0 360 55	0 361 52	0 367 81		0 365 53 ^{(A)(6)}		 19" chasis de montaje en pared
0 360 56	0 361 53	0 367 81	0 361 03 ^(E)	0 365 53 ^{(A)(6)}		
0 360 58	0 361 54	0 367 82	0 361 05	0 362 93 ^(M) 0 365 64 ^(A)		 Fijación al suelo con soportes
0 360 59	0 361 55	0 367 83		0 365 54 ^(A)		
0 360 61	0 361 56	0 367 84				 Accesorios de cierre
0 360 59	0 361 55	0 367 83	0 361 06 ^(E)	0 362 94 ^(M) 0 365 56 ^{(A)(6)}	0 362 91 ^(M) 0 363 00 ^{(A)(6)}	
0 360 54	0 361 56	0 367 83		0 365 56 ^(A)	0 363 00 ^(E)	 Armarios Marina RAL 7035 IP 66 - IK 10
0 360 61	0 361 56	0 367 84	0 361 09 ^(E)	0 362 95 ^(M) 0 365 57 ^{(A)(6)}	0 362 92 ^(M) 0 363 01 ^(E)	
0 360 64	0 361 58	0 367 84	0 361 10	0 362 95 ^(M) 0 365 57 ^(A)	0 362 92 0 363 01	
0 360 69	0 361 50	0 367 80		0 365 51 ^(A)		
0 360 70	0 361 51	0 367 81		0 365 52 ^(A)		
0 360 71	0 361 52	0 367 82		0 365 64		
0 360 57	0 361 53	0 367 83		0 365 54 ^(A)		
0 360 52	0 361 50	0 367 81		0 365 52 ^(A)		
0 360 56	0 361 51	0 367 83		0 365 54 ^(A)		

5. Kit Ref. 0 364 98 para montaje directo en armarios Marina (A: para Atlantic, M: para Marina).

armarios metálicos estancos Atlantic

IP 66 - IK 10



0 369 19



0 365 53



0 364 01

Emb.	Ref.	Armarios metálicos RAL 7035			
		IP 66 - IK 10 según IEC EN 60529. Se suministran con: placa de montaje lisa galvanizada y cable de conexión a tierra. Puerta reversible. Equipados con cerradura de doble barra. Equipados con placa de entrada de cables desmontable, a partir de 200 mm de profundidad. Pueden equiparse con placas Cabstop. Pueden equiparse con canales de cuadro, montantes, perfiles DIN o chasis con placas aislantes. Revestimiento de poliéster granulado de 80 µ de espesor.			
		Dimensiones (mm)			Peso (kg)
		Altura	Ancho	Profundidad	
1	0 369 10	300	200	160 ⁽¹⁾	3,6
1	0 369 55	300	300	200	5,5
1	0 369 75	300	400	200	8,3
1	0 369 12	400	300	160 ⁽¹⁾	6
1	0 369 17	400	300	200	6,7
1	0 369 57	400	400	200	8,6
1	0 369 77	400	600	250	14,3
1	0 369 18	500	400	200	11
1	0 369 25	500	400	250	12,9
1	0 369 62	500	500	250	14,9
1	0 369 19	600	400	200	12,5
1	0 369 26	600	400	250	13,5
1	0 369 64	600	600	250	22,3
1	0 369 30	700	500	250	23,2
1	0 369 31	800	600	250	30,2
1	0 369 37	800	600	300	31,7
1	0 369 38	1000	600	300	41,4
1	0 369 33	1000	800	250	50,5
1	0 369 39	1000	800	300	52
1	0 369 43	1200	800	300	61,9

(1) Sin placa de entrada de cables

Zócalos RAL 7021		Para armarios de 300 mm de profundidad	
		Anchura del armario (mm)	Peso (kg)
Altura 200 mm. Puerta de acceso frontal y posterior.			
1	0 363 00	600	6,0
1	0 363 01	800	6,7

Emb.	Ref.	Techos RAL 7035		
		Acero. Posible ajuste ± 20 mm (frontal o posterior).		
		Para armarios		Peso (kg)
		Ancho (mm)	Profundidad (mm)	
1	0 365 51	300	200	1,2
1	0 365 52	400	200	1,4
1	0 365 53	400	250	1,8
1	0 365 64	500	250	2,0
1	0 365 54	600	250	2,5
1	0 365 56	600	300	3,0
1	0 365 57	800	300	3,6

1	0 364 01	Patas de montaje mural Juego de 4 patas. Para cargas pesadas hasta 300 kg. Instalación horizontal o vertical. Con techo, solo instalación horizontal. Zamak RAL 7035. Se entrega con embellecedor.
1	0 482 34	Kit de iluminación Se suministra con un tubo fluorescente de 11 W, Ø 16 mm. 230 V - 50 Hz. Clase I - IP 20 - 900 lúmenes. Compatibilidad electromagnética según EN 55015. Diámetro: 320 × 61 × 32 mm.
10	0 368 13	Cerraduras metálicas Cuadrada hembra 6 mm.
10	0 368 18	Triangular macho 8 mm.
10	0 368 20	De doble barra.
10	0 368 22	Bombines de llave Se suministran con un juego de 2 llaves metálicas, para la llave n.º 405.
10	0 368 24	455.
10	0 368 26	2433 A.
10	0 365 45	Juego de dos llaves 2433 A.
10	0 365 35	Llaves metálicas Cuadrada hembra 6 mm.
10	0 365 40	Triangular macho 8 mm.
10	0 365 42	Doble barra.
10	0 368 04	Cuerpos de cerradura Cuerpos para bombines. Para bombín metálico.
10	0 368 05	Maneta con obturador.
10	0 365 30	Levas de cierre Para armarios Marina.
10	0 368 43	Para armarios Atlantic.

armarios metálicos estancos Atlantic

IP 66 - IK 10

Puertas: dimensiones del área utilizable

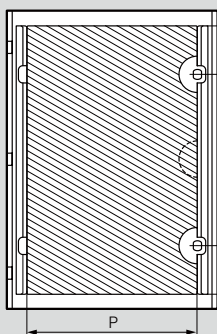

Cat.Nos	Armarios		Espacio útil de la puerta		Posición de la cerradura Q (mm)
	Altura (mm)	Anchura (mm)	Altura O (mm)	Anchura P (mm)	
0 369 10	300	200	251	148 ⁽³⁾	(1)
0 369 17/12	400	300	351	248 ⁽³⁾	(1)
0 369 18	500	400	451	300	(1)
0 369 19/26	600	400	551	300	350
0 369 30	700	500	651	400	400
0 369 25	500	400	451	300	(1)
0 369 31/37	800	600	751	500	500
0 369 38	1000	600	951	500	(1)
0 369 33/39	1000	800	951	700	(1)
0 369 43	1200	800	1151	700	(1)
0 369 55	300	300	251	248 ⁽³⁾	(1)
0 369 57	400	400	351	348 ⁽³⁾	(1)
0 369 62	500	500	451	400	(1)
0 369 64	600	600	551	500	350
0 369 75	300	400	251	348 ⁽³⁾	(1)
0 369 77	400	600	351	500	(1)

- bloqueo central
- sin soporte para ramal
- 12 mm en el lado con la inscripción "Legrand"

Placa de entrada de cables

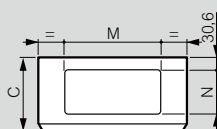

Armarios (mm)		Dimensiones de las entradas de cables (mm)		
An	Pr	Profundidad total C	M	N
200	160	170	-	-
300	160	170	-	-
300	200	210	169	115
400	200	210	269	115
400	250	260	269	115
500	250	260	369	150
600	250	260	469	150
600	300	410	469	150
800	250	260	469	150
800	300	310	469	150

Profundidad útil

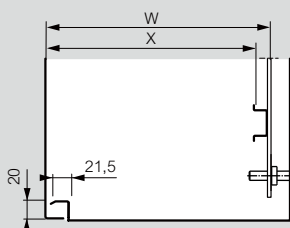

Profundidad del armario (mm)	Parte trasera del armario	
	W (mm)	X (mm)
160	140	125
200	180	165
250	230	215
300	280	265
400	380	365

Zócalos

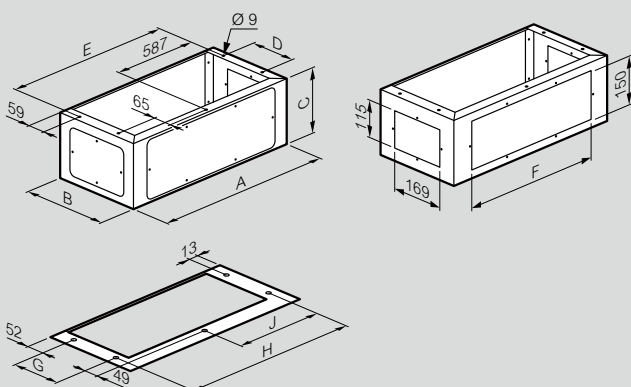

Ref.	Armarios An x P (mm)	A	B	C	D	E	F	G	H	J
0 363 00	600 x 300	600	280	200	150	574	469	150	542	271
0 363 01	800 x 300	800	280	200	150	774	469	150	742	371

Dimensiones de las fijaciones

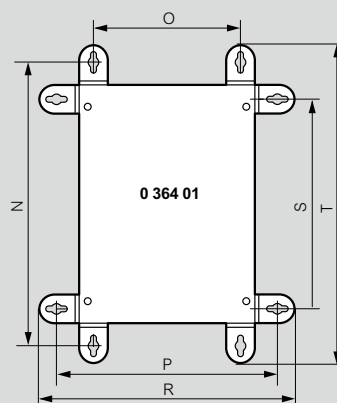

Armarios	Patatas verticales		Centros de montaje		Patatas horizontales		Centros de montaje		Exterior 0 364 01	
H (mm)	W (mm)	R (mm)	S ⁽¹⁾ (mm)	E (mm)	T ⁽¹⁾ (mm)	U (mm)	F (mm)	V (mm)	Y (mm)	
300	200	375	150	225	250	275	169	430	330	
300	300	375	250	225	250	375	269	430	430	
300	400	375	350	225	250	475	369	430	530	
400	300	475	250	325	350	375	269	530	430	
400	400	475	350	325	350	475	369	530	530	
400	600	475	550	325	350	675	569	530	730	
500	400	575	350	425	450	475	369	630	530	
500	500	575	450	425	450	575	469	630	630	
600	400	675	350	525	550	475	369	730	530	
600	600	675	550	525	550	675	569	730	730	
700	500	775	450	625	650	575	469	830	630	
800	600	875	550	725	750	675	569	930	730	
1000	600	1075	550	925	950	675	569	1130	730	
1000	800	1075	750	925	950	875	769	1130	930	
1200	800	1275	750	1125	1150	875	769	1330	930	

1: Mismos centros de montaje para ref. cat 0 364 01 y ref. cat. 0 364 04

Fijaciones techos

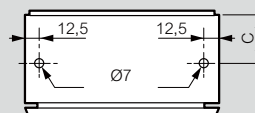

Referencia	C (mm)
0 365 51/52	100
0 365 53/54/64	125
0 365 56/57	150

equipamiento para armarios metálicos Atlantic

placas Cabstop, placas, chasis y perfiles Lina

Chasis montado con perfiles y montantes Lina 25.

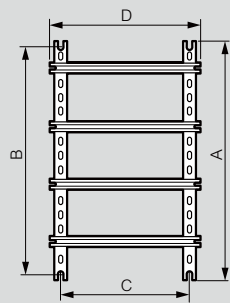

Dimensiones de los armarios Altura x anchura (mm)	Longitud del perfil		Fijaciones del chasis	
	A (mm)	D (mm)	B (mm)	C (mm)
300 x 300	237	243	225	225
300 x 400	237	343	225	325
400 x 300	337	243	325	225
400 x 400	337	343	325	325
400 x 600	337	543	325	525
500 x 400	437	343	425	325
500 x 500	437	443	425	425
600 x 400	537	343	525	325
600 x 600	537	543	525	525
700 x 500	637	443	625	425
800 x 600	737	543	725	525
1000 x 600	937	543	925	525
1000 x 800	937	743	925	725
1200 x 800	1137	743	1125	725

Montantes Lina 25

Ref. 0 361 50/51/52/53/54/55/56

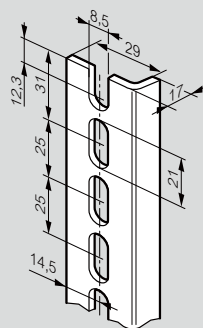

Ref. 0 361 58

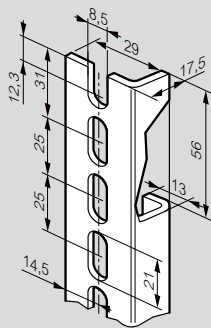

Perfiles

Ref. 0 367 80/81/82/83/84

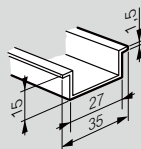

Marina IP 66

armarios de poliéster



0 362 56

IP 66 según CEI EN 60529.
IK 10 según CEI EN 62262 (EN 50102).
Clase II. Poliéster reforzado con fibra de vidrio.
Color RAL 7035.
Autoextinguible 960 °C según CEI EN 60695-2-11.
Particularmente adaptados para ambientes corrosivos.
Puerta reversible, apertura 180° con ejes imperdibles y cerrojo doble barra (excepto ref. 0 362 50).
Fijación directa de los equipamientos en el fondo del armario.
Regulación en profundidad opcional con kit ref. 0 362 42 (excepto ref. 0 362 50).

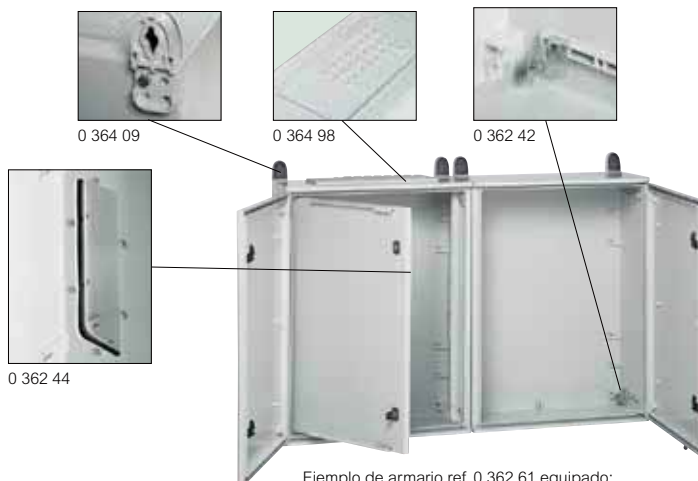

0 362 44

Ejemplo de armario ref. 0 362 61 equipado:
- Conjunto soportes ref. 0 364 09.
- Puerta interior (bajo demanda).
- Kit para placas Cabstop + kit ref. 0 364 98.
- Kit de asociación ref. 0 362 44.
- Kit de regulación prof. ref. 0 362 42.

Emb.	Ref.	Dimensiones exteriores			Equivalencia armarios metal		
		Altura (mm)	Ancho (mm)	Prof. (mm)	Altura (mm)	Ancho (mm)	Prof. (mm)
1	0 362 50	300	220	160	300	200	160
1	0 362 51	400	300	206	400	300	200
1	0 362 52	500	400	206	500	400	200
1	0 362 55	610	400	257	600	400	250
1	0 362 56	720	510	250	700	500	250
1	0 362 61	820	610	300	800	600	300
1	0 362 63	1.020	810	300	1.000	800	300
1	0 362 64	1.220	810	300	1.200	800	300

Armarios con puerta opaca

Emb.	Ref.	Dimensiones exteriores			Dimensiones ventana	
		Altura (mm)	Ancho (mm)	Prof. (mm)	Altura (mm)	Ancho (mm)
1	0 362 71	400	300	206	235	145
1	0 362 72	500	400	206	335	245

Armarios con puerta de cristal

Cristal templado ahumado

Emb.	Ref.	Dimensiones exteriores			Dimensiones ventana	
		Altura (mm)	Ancho (mm)	Prof. (mm)	Altura (mm)	Ancho (mm)
1	0 362 71	400	300	206	235	145
1	0 362 72	500	400	206	335	245

Accesorios de fijación

Juego de 4 patas de fijación mural.
Suministrado con tornillos.

Emb.	Ref.	Para armarios Altura (mm)	Carga máx. (kg)
1	0 364 08	300	100
1	0 364 09	400 a 1200	150

Zócalo

Color RAL 7035.
Altura: 170 mm.
Trampillas delanteras y traseras.
Posibilidad de superponer 2 zócalos.
Para armarios ancho 600 × prof. 300 mm.
Para armarios ancho 800 × prof. 300 mm.

1 0 362 91
1 0 362 92

Emb.	Ref.	Techo
		Color RAL 7035.
1	0 362 93	Para armarios ancho 500 × prof. 250 mm.
1	0 362 94	Para armarios ancho 600 × prof. 300 mm.
1	0 362 95	Para armarios ancho 800 × prof. 300 mm.

Accesorios

1	0 362 42	Kit de regulación en profundidad para armarios prof. 200 mm, para placa o chasis.
10	0 394 49	Juego de 4 patas, suministrado con tornillos. Conjunto de 2 soportes que permiten la inclinación de un rail a 45°. Suministrado con 4 tornillos M6, tuercas y arandelas.
1	0 364 98	Kit de montaje para placas Cabstop™. Permite el montaje de 2 placas Cabstop™ ref. 0 364 97. Suministrado con tornillería aislante.
1	0 364 97	Placa de entrada de cables Cabstop™. 28 entradas Ø 5 a 14. 2 entradas Ø 14 a 24. 2 entradas de reserva.
1	0 362 44	Kit de asociación (horizontal o vertical) para armarios altura ≥ 500 mm. Compuesto de: <ul style="list-style-type: none"> • 1 bastidor que permite el paso de los cables y que garantiza la estanqueidad. • 2 piezas de unión de las patas de fijación (ref. 0 364 09, se pide por separado).
1	0 365 13	Kit de seguridad de acero inoxidable para armarios altura ≥ 400 mm. Acepta 3 candados Ø 6 máx.
1	0 368 07	Maneta con 3 puntos de cierre. Para montaje en armarios altura ≥ 700 mm en sustitución de los cerrojos. Suministrada con varillas de cierre regulables.

Accesorios de cierre

		Cuerpos de cerradura
10	0 368 04	Cuerpos para bombines.
10	0 368 05	De maneta.
		Bombines
10	0 368 20	Metálico de doble barra.
10	0 368 22	Metálico con llave 405.
10	0 368 26	Metálico con llave 2433 A.
		Llaves metálicas
10	0 365 42	Llave de doble barra.

Marina IP 66

armarios de poliéster



0 362 86 + zócalo 0 362 96
+ techo 0 362 97

IP 66 según CEI EN 60529.
IK 10 según CEI EN 62262 (EN 50102).
Clase II. Poliéster reforzado con fibra de vidrio.
Color RAL 7035.
Autoextinguible 960 °C según CEI EN 60695-2-11.
Particularmente adaptados para los ambientes corrosivos.
Puerta reversible con refuerzos perforados.
Equipados con placas pasa-cables bajas.
Cierre de 3 puntos con maneta equipada de 1/2 cilindro europeo con llave 2433 A.
Regulación en profundidad de los equipamientos.
Suministrados con kit de fijación para placa de montaje o montantes funcionales.

Emb.	Ref.	Dimensiones exteriores			Equivalencia armarios metal		
		Altura (mm)	Ancho (mm)	Prof. (mm)	Altura (mm)	Ancho (mm)	Prof. (mm)
1	0 362 86	1.660	800	463	1600	800	400
1	0 362 87	1.860	800	463	1800	800	400

Emb.	Ref.	Zócalo		
1	0 362 96	Color RAL 7035. Altura: 170 mm. Trampillas delanteras y traseras. Posibilidad de superponer 2 zócalos. Para armarios ancho 800 × prof. 400 mm.		

Emb.	Ref.	Techo		
1	0 362 97	Color RAL 7035. Para armarios ancho 800 × prof. 400 mm.		

Emb.	Ref.	Placas de montaje lisas	
1	0 349 50	Acero galvanizado. Pre-marcado cada 100 mm. Carga admisible: 200 kg/m ² . Para armarios Altura × Ancho (mm) Peso neto (kg)	
1	0 344 18	1.600 × 800	30,5
		1.800 × 800	34

Emb.	Ref.	Montantes funcionales	
1	0 363 92	Para perfiles Lina 25 \perp o \perp . Juego de 2 montantes en acero galvanizado de zinc. Para armarios Altura (mm) Longitud (mm)	
		1.800	1.684

Marina IP 66

características técnicas

Dimensiones y peso

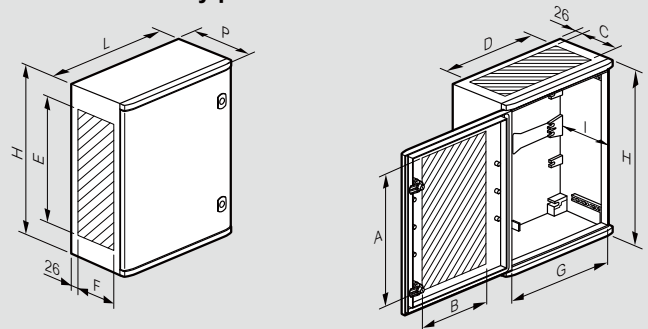

Ref.	Dimensiones útiles (mm)							Peso (kg)	Dimensiones H × L × P (mm)	
	A ¹	B ¹	C	D	E	F	G			
0 362 50	250	150	105	195	250	115	194	-	1,75	300 × 220 × 160
0 362 51/71	300	180	130	250	260	150	260	178	3,7/4	400 × 300 × 206
0 362 52/72	400	280	130	350	360	150	360	178	5,1/5,6	500 × 400 × 206
0 362 55	500	280	180	350	460	180	360	225	6,4	610 × 400 × 257
0 362 56	600	340	170	400	560	170	460	211	11,2	720 × 510 × 250
0 362 61	700	440	220	500	660	230	560	261	15,2	820 × 610 × 300
0 362 63	900	600	220	700	860	230	760	261	21,8	1020 × 810 × 300
0 362 64	1100	600	220	700	1060	230	760	261	25	1220 × 810 × 300

1 Excepto armarios con puerta acristalada.

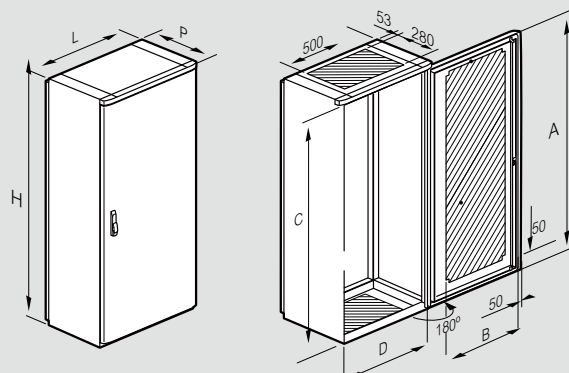

Ref.	Peso (kg)	Dimensiones útiles (mm)				Dimensiones H × L × P (mm)
		A	B	C	D	
0 362 86	53	1430	530	1500	700	1660 × 800 × 463
0 362 87	57	1630	530	1700	700	1860 × 800 × 463

Marina IP 66

características técnicas

Fijación de los equipamientos

Ref.	A (mm)	B (mm)	C (mm)	D (mm)	E (mm)	F (mm)
0 362 50	263	163	-	-	-	-
0 362 51/71	325	225	125	225	102,5	228,5
0 362 52/72	425	325	225	325	87,5	228,5
0 362 55	525	325	325	325	95	328,5
0 362 56	625	425	425	425	100	428,5
0 362 61	725	525	525	525	100	528,5
0 362 63	925	725	725	725	100	728,5
0 362 64	1125	725	925	725	100	728,5

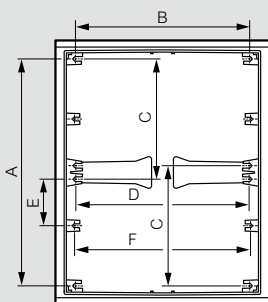

Regulación de los equipamientos (opcional)

Ref.	Placa (mm)		Chasis con perfil (mm)	
	A máx	A mín ¹	B máx	B mín ¹
0 362 50	135	-	-	-
0 362 51/71	170	70	155	55
0 362 52/72	170	70	155	55
0 362 55	220	70	205	55
0 362 56	220	70	205	55
0 362 61	270	70	255	55
0 362 63	270	70	255	55
0 362 64	270	70	255	55

¹ Con ref. 0 362 42

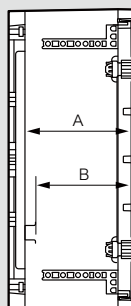

Fijación

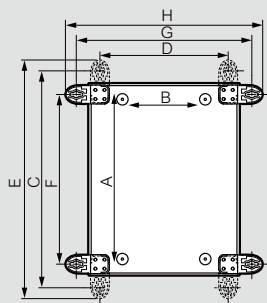

Ref. 0 364 08

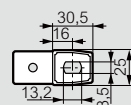

Ref. 0 364 09

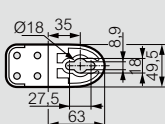

Ref.	Sobre el fondo del armario (mm)		Patas verticales (mm)			Patas horizontales (mm)			
	A	B	C	D	E	F	G	H	
0 362 50 ⁽¹⁾⁽²⁾	220	150	330	190	359	270	250	279	
0 362 51/71	325	120	470	241	525	341	370	425	
0 362 52	425	220	570	341	625	441	470	525	
0 362 55	525	220	680	341	735	551	470	525	
0 362 56	600	200	789	441	844	641	579	634	
0 362 61	700	300	887	548	942	758	677	732	
0 362 63	900	500	1087	748	1142	958	877	932	
0 362 64	1100	500	1287	748	1342	1158	877	932	

Kit de ensamblaje de armarios ref. 0 362 44

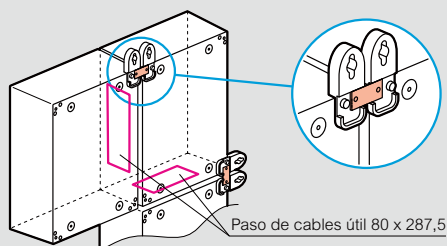

Fijación de los equipamientos

Ref.	Placa (mm)		Montantes ¹ funcionales	
	A	B	C	D
0 362 86	1425	675	1450	630
0 362 87	1625	675	1650	630

¹ para montaje de placas parciales

Prever montantes funcionales para el montaje de las placas parciales Lina 12,5 o perforadas Lina 25 (bajo demanda), en armarios altura 1600 y 1800 mm.

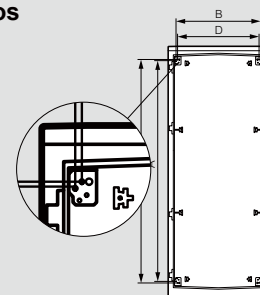

Regulación de los equipamientos

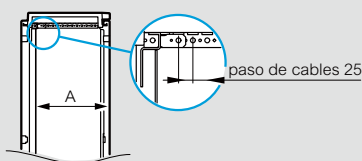

Placa (mm)		Placa parcial (mm)		Chasis con perfil (mm)	
A máx	A mín	A máx	A mín	A máx	A mín
379	109	359	84	372	97

Montantes funcionales

Ref. 0 363 91/92

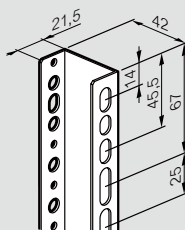

Atlantic y Marina

equipamientos comunes para armarios



0 360 58



0 361 55



0 386 21 + 0 361 03



0 367 84 con tuercas-clip 0 364 42 + tornillos con arandelas 0 367 75

Emb. Ref. Placas de montaje lisas

Emb.	Ref.	Acero galvanizado. Para armarios Altura × Ancho (mm)	Peso (kg)
1	0 360 49	300 × 220	0,9
1	0 360 69	300 × 300	1
1	0 360 52	400 × 300	1,3
1	0 360 70	400 × 400	1,7
1	0 360 55	500 × 400	3,5
1	0 360 71	500 × 500	3,5
1	0 360 56	600 × 400	4,5
1	0 360 57	600 × 600	6,2
1	0 360 54	600 × 1000	10,6
1	0 360 58	700 × 500	7,0
1	0 360 59	800 × 600	9,6
1	0 360 61	1.000 × 800	17,3
1	0 360 64	1.200 × 800	18,5

Montantes funcionales

Emb.	Ref.	Para armarios Altura (mm)	Longitud (mm)	Perfil
5	0 361 51	400	337	L
5	0 361 52	500	437	L
5	0 361 53	600	537	L
5	0 361 54	700	637	L
5	0 361 55	800	737	L
5	0 361 56	1.000	937	L
1	0 361 58	1.200	1.137	L

Perfiles Lina 25

Perfil simétrico prof. 15 mm.
Se fijan sobre los montantes funcionan con tuercas-clip ref. 0 364 42 y tornillos con arandelas dentadas ref. 0 367 75.

Emb.	Ref.	Para armarios Anchura (mm)	Longitud (mm)
10	0 367 80	300	243
10	0 367 81	400	343
10	0 367 82	500	443
10	0 367 83	600	543
10	0 367 84	800	743

Accesorios

Asegura la protección del cableado y de las bornas de los mecanismos montados en armarios.

Soporte aislante

10 0 016 90 Soporte aislante para tapa de protección ref. 0 016 91. Se fija a presión sobre perfil simétrico.

Tapa de protección de bornas y cableado

5 0 016 91 Altura 45 mm - Longitud 1 m. Se fija a presión sobre soporte 0 016 90.

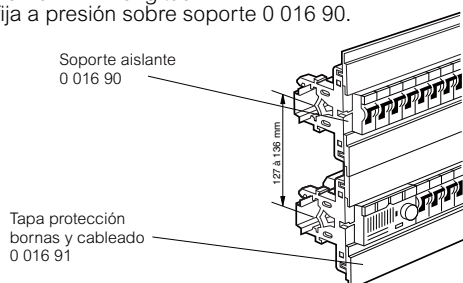

1 Sólo Marina.

Emb. Ref. Chasis modular con placas aislantes

Emb.	Ref.	Autoextinguible 750 °C según norma CEI EN 60695-2-11. Perfiles simétricos prof. 15 mm. Suministrados completos con montantes y placas cubrebornas. Espacio entre puerta y placa cubrebornas para armarios Atlantic y Marina. - Profundidad 200: 70 mm. - Profundidad 250: 80 mm. - Profundidad 300: 90 mm.
1	0 361 01	Para armarios Altura (mm) Ancho (mm) Prof. (mm) 400 300 200 30 módulos (3 filas de 10). Suministrado con 1 obturador.
1	0 361 02	48 módulos (3 filas de 16). Suministrado con 1 obturador. 600 400 200
1	0 361 03	48 módulos (3 filas de 16). Suministrado con 1 obturador. 600 400 250
1	0 361 05	84 módulos (4 filas de 21). Suministrado con 1 obturador. 800 600 300
1	0 361 06	108 módulos (4 filas de 27). Suministrado con 2 obturadores. En la 1.ª fila acepta una placa ref. 0 360 44.
1	0 361 09	1.000 600 300 190 módulos (5 filas de 38). Suministrado con 2 obturadores. En la 1.ª fila acepta una placa ref. 0 360 45.
1	0 361 10	1.200 800 300 228 módulos (6 filas de 38). Suministrado con 2 obturadores. En la 1.ª fila acepta una placa ref. 0 360.

Obturador

10 0 361 00 38 módulos, longitud 684 mm.

Placas de montaje

1 0 360 44 Para armario 800 × 600 mm.
Para DPX³ 160 o Vistop 160 A.
1 0 360 45 Para armarios 1.000 × 800 mm o 1.200 × 800.
Para 1, 2 o 3 DPX³ 160 o Vistop 160 A.

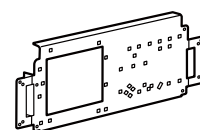

Atlantic y Marina

accesorios comunes para armarios



0 365 82



0 365 74



0 348 17



0 365 79



DRG



DR

Emb.	Ref.	Descripción
Contacto de puerta		
1	0 363 13	3 A - 1 contacto NA - 1 contacto NC. Permite por ejemplo, el corte de la climatización y encendido de la iluminación al abrir la puerta del armario.
Kit de iluminación		
1	0 482 34	IP 20 - Clase I. 230 V - 50 Hz. Suministrado con tubo fluorescente. 11 W - Ø 16 mm - 900 lúmenes. Antiparasitario según EN 50015.
Portaplanos		
Autoadhesivos		
1	0 365 82	Cerrado - IP 50. Color RAL 9002. Dim. interiores 324 × 120 × 18 mm.
20	0 365 81	Abierto. Color RAL 7035. Dim. interiores 130 × 230 × 18 mm.
Accesorios para calefacción		
Resistencias calefactoras		
IP 20. 120 / 240 V - 50 Hz. Evitan la condensación en el interior del armario. Limitador de temperatura integrado. Disipador en aluminio bajo tapa plástica. UL 94 VO. Fijación sobre perfil simétrico		
1	0 353 07	50 W.
1	0 353 08	100 W.
Termostato		
1	0 348 47	Precisión 0,5 °C. Regulación entre 5 y 60 °C con contacto de apertura y cierre. Fijación sobre perfil simétrico

Emb.	Ref.	Descripción
Accesorios para ventilación		
Ventilador con rejilla metálica		
1	0 348 17	IP 32 - IK 10. 230 V - 50 Hz. Instalación en el exterior del armario. Posibilidad de instalar una segunda rejilla para optimizar el flujo del aire en la envolvente. Caudal 30 m³/h con filtro, 160 m³/h sin filtro. Suministrado con 2 rejillas metálicas, 2 anti-insectos y una interna de protección. Color RAL 7035.
Ventilador con rejilla plástica		
1	0 348 51	IP 54 - IK 08. 230 V - 50 Hz. Instalación en el exterior del armario. Posibilidad de instalar una segunda rejilla para optimizar el flujo del aire en la envolvente. Caudal 120 m³/h con filtro, 160 m³/h sin filtro. Suministrado con 2 rejillas plásticas 250 × 250 mm y filtro tipo G3 según norma EN 779.
Ventilador		
1	0 365 74	Instalación sobre pletina o perfil en la parte baja del armario o bajo los aparatos más sensibles para homogeneizar la temperatura en el interior de la envolvente. 230 V - 50 Hz. Caudal 160 m³/h.
Rejilla de ventilación metálica		
1	0 348 04	IP 32 - IK 10. Conjunto de 2 rejillas. con filtros anti-insectos. Color RAL 7035. 138 × 138 mm.
Rejilla de ventilación plástica		
1	0 348 34	IP 54 - IK 08. Rejilla con filtro tipo G3 según norma EN 779. Color RAL 7035. 150 × 150 mm.
2	0 365 79	Aireador IP 44 - IK 08. Poliamida 6.6 gris. Ø del taladro: 30,5 mm.
10	DRG	Aireador IP 43 - IK 07. Poliamida 6 gris. Ø del taladro: 29 mm.
100	DR	Aireador IP 43 - IK 07. Poliamida 6 gris. Ø del taladro: 18,5 mm.
Spray de pintura		
1	0 365 97	Revestimiento poliéster para retoques. RAL 7035.

Viking™ 3 bornas de conexión con tornillo y accesorios

		Función eléctrica			
0 371 61 0 371 63 0 371 64 0 371 66 0 371 69 0 371 68 0 371 00 0 371 08 0 371 20 0 371 30 0 371 78	Conexión	1 unión - 1 entrada/1 salida			
		1 unión - 2 entradas/2 salidas			
		2 uniones de doble piso			
		3 uniones de 3 pisos			
0 371 71 0 371 76 0 371 79	Para conductor de protección	1 unión - 1 entrada/1 salida/base metálica			
		1 unión - 2 entradas/2 salidas/base metálica			
0 371 80 0 371 81 0 371 84 0 371 86 0 371 87	Seccionable	1 unión	Abierto (a equipar)		
			Para cartucho fusible de 5 × 20 con maneta		
			Para cartucho fusible de 5 × 20 con maneta + indicador de estado de fusible		
			Para circuito de neutro con maneta		
			Para circuito estándar	con maneta	
				con minimaneta	
Para cartucho fusible 5 × 20 tapón a rosca					
Para cartucho fusible 6,3 × 32 tapón a rosca					
0 371 53 0 371 56	Bornas de funciones	1 unión	Modular		
		2 uniones en doble piso	Portadiodos 1N4007		
			Con LED de presencia de tensión		
0 371 51 0 371 52 0 371 92	Para sensor y accionador	3 uniones en 3 pisos	Sensor		
			Accionador		
			Fase/Neutro/Tierra		
0 371 51 0 371 52 0 371 92	PNE	1 unión	Desconexión del circuito de medida		
				Medición	

1. Placa terminal incluida.
 2. Indicador de estado de fusible 12/24/48 V_~ / ~ Ref. 0 375 24 o 110/250 VA Ref 0 375 25.
 3. O tope final Ref. 0 375 10.

4. Nivel superior solamente.
 5. Nivel inferior solamente.
 6. Niveles inferior e intermedio.

Viking™ 3 bornas de conexión con tornillo y accesorios

Borna				Placa		Conexión equipotencial				Protección		Productos asociados		
Sección nominal (mm ²)	Paso (mm)	Color	Ref.	Placa terminal	Placa de separación y aislamiento	Peine para 2 bornas auto. front.	Peine para 3 bornas auto. front.	Peine para 10 bornas auto. front.	Peine para 12 bornas lateral	Barra para 12 bornas frontal	Pantalla unipolar	Pantalla para cortar		
2.5	5	●	0 371 60	0 375 50 ³	0 375 60	0 375 02		0 375 00/01			0 375 65	0 375 68		
		●	0 371 00											
		●	0 371 20											
		●	0 371 30											
4	6	●	0 371 61	0 375 50 ³	0 375 60	0 375 05		0 375 03/04			0 375 65	0 375 68		
		●	0 371 01											
		●	0 371 21											
		●	0 371 31											
		●	0 371 77											
6	8	●	0 371 62	0 375 50 ³	0 375 60	0 375 08	0 375 07				0 375 66	0 375 68		
		●	0 371 02											
		●	0 371 78											
10	10	●	0 371 63	0 375 50 ³	0 375 60					0 375 40	0 375 66	0 375 68		
16	12	●	0 371 64	0 375 51	0 375 61						0 375 42	0 375 67	0 375 69	
		●	0 371 04											
		●	0 371 98											
35	15	●	0 371 65	0 375 51	0 375 61						0 375 44	0 375 67	0 375 69	
		●	0 371 05											
		●	0 371 99											
70	22	●	0 371 66	(1)										
4	6	●	0 371 69	0 375 52	0 375 62	0 375 05		0 375 03/04						
2.5	5	●	0 371 67	0 375 53	0 375 63	0 375 02		0 375 00/01						
		●	0 371 68											
4	6	●	0 371 08	0 375 53	0 375 63	0 375 05		0 375 03/04						
●	0 371 08													
2.5	5	●	0 371 51	0 375 54	0 375 54	0 375 02 ⁴		0 375 00 0 375 01 ⁴	0 375 46 ⁶ 0 375 47 ⁶					
2.5	5	●	0 371 70	0 375 50 ⁽³⁾										
4	6	●	0 371 71											
6	8	●	0 371 72											
10	10	●	0 371 73											
16	12	●	0 371 74											
35	15	●	0 371 75											
35	15	●	0 371 76											
4	6	●	0 371 79	0 375 52										
2.5	6	●	0 371 80	0 375 55	0 375 62	0 375 05		0 375 03/04						
		●	0 371 81											
		●	0 371 81 + 0 375 24/25 ⁽²⁾											
		●	0 371 82											
		●	0 371 83											
		●	0 371 84											
10	12	●	0 371 87	0 375 56										
2.5	5	●	0 371 53	0 375 55		0 375 02		0 375 00/01						
		●	0 371 54											
4	6	●	0 371 55	0 375 53	0 375 63	0 375 05		0 375 03/04						
		●	0 371 56											
2.5	5	●	0 371 51	0 375 54	0 375 54	0 375 02 ⁴		0 375 00 0 375 01 ⁴	0 375 46 ⁶ 0 375 47 ⁶					
		●	0 371 52											
4	8	●	0 371 92	0 375 57										

Viking™ 3 bornas de conexión automática con resorte y accesorios

para cable de cobre





		Función eléctrica	
0 372 60 0 372 61 0 372 64 0 372 40 0 372 68 0 372 02 0 372 21	Conexión	1 unión - 1 entrada/1 salida	
		1 unión - 1 entrada/2 salidas	
		1 unión - 2 entradas/2 salidas	
		2 uniones de doble piso	
0 372 70 0 372 71 0 372 72	Para conductor de protección	1 unión - 1 entrada/1 salida- base metálica	
0 372 83 0 372 84		Para cartucho fusible de 5 × 20 con maneta Para cartucho fusible de 5 × 20 con maneta + indicador de estado de fusible Para circuito estándar Con maneta Con minimaneta Para circuito no incluido Con minimaneta	
0 372 56	Bornas de funciones	2 uniones en doble piso	Con LED de presencia de tensión

1. Indicador de estado de fusible 12/24/48 V_~ / ~ Ref. 0 375 24 o 110/250 VA Ref. 0 375 25.
 2. Nivel inferior solamente.

3. Nivel superior solamente.
 4. Intensidad IEC EN 60947-7-1: 24 A máx.

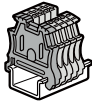
Viking™ 3 bornas de conexión automática con resorte y accesorios

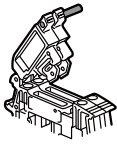
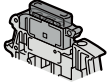
para cable de cobre

Bornas			Aislamiento		Conexión equipotencial			Productos asociados	
Sección nominal (mm ²)	Paso (mm)	Color	Ref.	Placa terminal	Placa de separación y aislamiento	Peine para 2 bornas	Peine para 3 bornas	Peine para 10 bornas	
4	5	●	0 372 60	0 375 86	0 375 95	0 375 02 ⁴		0 375 00/01 ⁴	 Topes finales
		●	0 372 00						
		●	0 372 20						
4	6	●	0 372 61	Incorporada	0 375 95	0 375 05		0 375 03/04	 Portaetiquetas para tope final
		●	0 372 01						
6	8	●	0 372 62	Incorporada		0 375 08	0 375 07		
		●	0 372 02						
10	10	●	0 372 63	Incorporada		0 375 82			
		●	0 372 03						
16	12	●	0 372 64	Incorporada		0 375 85			 Maneta Minimáneta
4	5	●	0 372 40		0 375 95	0 375 02 ⁴		0 375 00/01 ⁴	 Varillas de acoplamiento para bornas de desconexión
4	6	●	0 372 43	Incorporada	0 375 95	0 375 05		0 375 03/04	
4	5	●	0 372 46	0 375 88	0 375 95	0 375 02 ⁴		0 375 00/01 ⁴	
4	6	●	0 372 69	Incorporada		0 375 05		0 375 03/04	
4	5	●	0 372 67	0 375 89	0 375 96	0 375 02 ⁴		0 375 00/01 ⁴	
4	6	●	0 372 68	Incorporada	0 375 96	0 375 05		0 375 03/04	
4	5		0 372 70	0 375 86					 Indicadores de estado de fusible
4	6		0 372 71	Incorporada					
6	8		0 372 72						
10	10		0 372 73						
		●	0 372 81	0 375 90		0 375 05		0 375 03/04	 Pantalla
		●	0 372 81 + 0 375 24/25 ¹						
			0 372 83						
		●	0 372 84						
		●	0 372 86						
									 CAB 3
4	5	●	0 372 56	0 375 89	0 375 96	0 375 02 ⁽²⁾⁽⁴⁾		0 375 00/01 ⁽²⁾⁽⁴⁾	

bornas de conexión con tornillo Viking™ 3

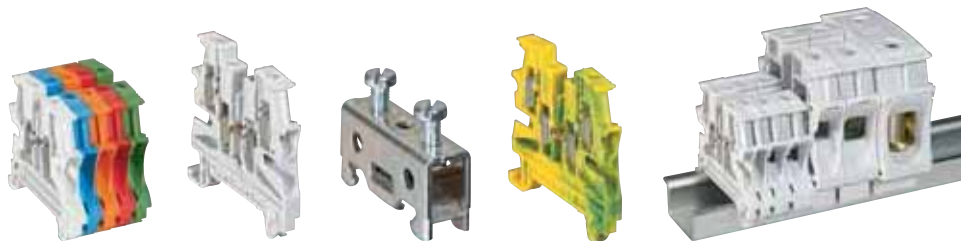

0 371 61 + 0 371 01 +
0 371 21 + 0 371 31 +
0 371 77

0 371 69

0 371 76

0 371 79

Misma forma hasta el paso 10 mm,
idéntica altura del paso 12 al 22 mm.

Características técnicas: págs. 339-340.

Para la conexión eléctrica entre 2 conductores de cobre rígidos o flexibles.
2 zonas para peines de interconexión equipotencial de inserción automática hasta el paso 8 (sólo paso superior en bornas de varios pisos).
Para perfiles de 15 mm de profundidad, EN 60715 de 7,5 mm y 15 mm de profundidad.

Emb.	Ref.	Conexión				
		Gris para circuito estándar, azul para conductor neutro, naranja para circuito no interrumpido por el seccionador general, rojo para circuitos especiales (de seguridad, protegidos, etc.).				
1 unión - 1 entrada / 1 salida						
		Color	Sección nominal (mm²)	Capacidad Conductor rígido (mm²)	Conductor ³ flexible (mm²)	Paso (mm)
60	0 371 60	Gris	2,5	0,25 a 4	0,25 a 2,5	5
60	0 371 00	Azul	2,5	0,25 a 4	0,25 a 2,5	5
60	0 371 20	Naranja	2,5	0,25 a 4	0,25 a 2,5	5
60	0 371 30	Rojo	2,5	0,25 a 4	0,25 a 2,5	5
50	0 371 61	Gris	4	0,25 a 6	0,25 a 4	6
50	0 371 01	Azul	4	0,25 a 6	0,25 a 4	6
50	0 371 21	Naranja	4	0,25 a 6	0,25 a 4	6
50	0 371 31	Rojo	4	0,25 a 6	0,25 a 4	6
50	0 371 77	Verde	4	0,25 a 6	0,25 a 4	6
40	0 371 62	Gris	6	0,5 a 10	0,25 a 6	8
40	0 371 02	Azul	6	0,5 a 10	0,25 a 6	8
40	0 371 78	Verde	6	0,5 a 10	0,25 a 6	8
30	0 371 63	Gris	10	1,5 a 16	2,5 a 10	10
30	0 371 03	Azul	10	1,5 a 16	2,5 a 10	10
20	0 371 64	Gris	16	1,5 a 25	4 a 16	12
20	0 371 04	Azul	16	1,5 a 25	4 a 16	12
20	0 371 98	Verde	16	1,5 a 25	4 a 16	12
20	0 371 65	Gris	35	2,5 a 50	4 a 35	15
20	0 371 05	Azul	35	2,5 a 50	4 a 35	15
20	0 371 99	Verde	35	2,5 a 50	4 a 35	15
10	0 371 66 ¹	Gris	70	25 a 95	16 a 70	22
1 unión - 2 entradas / 2 salidas						
25	0 371 69	Gris	4	0,25 a 6	0,25 a 4	6
2 uniones de doble piso						
60	0 371 67	Gris	2,5	0,25 a 4	0,25 a 2,5	5
60	0 371 68	Gris	4	0,25 a 6	0,25 a 4	6
60	0 371 08	Azul	4	0,25 a 6	0,25 a 4	6
3 uniones de 3 pisos						
50	0 371 51 ²	Gris	2,5	0,25 a 4	0,25 a 2,5	5

Emb.	Ref.	Para conductor de protección				
1 unión - 1 entrada / 1 salida – base metálica						
Fijación sin tornillos sobre perfil hasta 10 mm de paso FTN a partir de 10 mm².						
		Color	Sección nominal (mm²)	Capacidad Conductor rígido (mm²)	Conductor ³ flexible (mm²)	Paso (mm)
60	0 371 70	Verde/amarillo	2,5	0,25 a 4	0,25 a 2,5	5
50	0 371 71	Verde/amarillo	4	0,25 a 6	0,25 a 4	6
40	0 371 72	Verde/amarillo	6	0,5 a 10	0,25 a 6	8
30	0 371 73	Verde/amarillo	10	1,5 a 16	2,5 a 10	10
10	0 371 74	Verde/amarillo	16	1,5 a 25	4 a 16	12
10	0 371 75	Verde/amarillo	35	2,5 a 50	4 a 35	15
1 unión - 1 entrada / 1 salida – borna desnuda - base metálica						
10	0 371 76	–	35	2,5 a 50	4 a 35	15
1 unión - 2 entradas / 2 salidas – base metálica						
Fijación sin tornillos sobre perfil.						
50	0 371 79	Verde/amarillo	4	0,25 a 6	0,25 a 4	6
FNT – Fase / Neutro / Tierra						
3 uniones en 3 pisos – base metálica						
Señalización verde/amarillo para el nivel inferior. Fijación sin tornillos sobre raíl.						
		Color	Sección nominal (mm²)	Capacidad Conductor rígido (mm²)	Conductor ³ flexible (mm²)	Paso (mm)
50	0 371 52 ²	Gris	2,5	0,25 a 4	0,25 a 2,5	5

1 Tapa terminal incorporada.

2 Capacidad para conductores: 2,5 mm² máx. con peine de interconexión equipotencial.

3 Con o sin puntera.

bornas de conexión con tornillo Viking™ 3

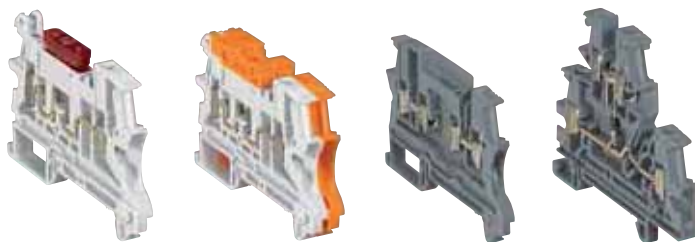

0 371 80 + fusible tipo automoción

0 371 84 + 0371 86

0 371 53

0 371 55

Características técnicas: págs. 339-340.

Para la conexión eléctrica entre 2 conductores de cobre rígidos o flexibles.
2 zonas para peines de interconexión equipotencial de inserción automática hasta el paso 8 (sólo paso superior en bornas de varios pisos).
Para perfiles de 15 mm de profundidad, EN 60715 de 7,5 mm y 15 mm de profundidad.

Emb.	Ref.	Bornas seccionables - 1 unión				
		Desconexión por maneta tipo cuchilla, maneta manual o minimaneta (con herramienta).				
		Abierta (para equipar)				
		Admite un fusible automático tipo cuchilla, un miniautomático o manetas tipo cuchilla ref. 0 375 15/16/17/18.				
		Color	Sección nominal (mm ²)	Capacidad		Paso (mm)
				Conductor rígido (mm ²)	Conductor ⁽³⁾ flexible (mm ²)	
20	0 371 80	Gris	2,5	0,25 a 2,5	0,25 a 2,5	6
		Para cartucho fusible 5 × 20 con maneta manual				
20	0 371 81	Gris/Azul	2,5	0,25 a 2,5	0,25 a 2,5	6
		Para circuito de neutro con maneta manual azul				
20	0 371 82	Gris	2,5	0,25 a 2,5	0,25 a 2,5	6
		Para circuito estándar con maneta manual				
20	0 371 83	Gris	2,5	0,25 a 2,5	0,25 a 2,5	6
		Para circuito estándar con minimaneta				
20	0 371 84	Gris	2,5	0,25 a 2,5	0,25 a 2,5	6
		Para cartucho fusible 5 × 20 con tapón a rosca				
20	0 371 87	Gris	10	0,25 a 16	0,25 a 10	12
		Manetas tipo cuchilla, varillas de acoplamiento e indicadores de estado de fusible (pág. 336).				
		Topes finales (pág. 335).				

Emb.	Ref.	Bornas de funciones				
		1 unión - modular				
		Componente conectado con tornillos.				
		Color	Sección nominal (mm ²)	Capacidad		Paso (mm)
				Conductor rígido (mm ²)	Conductor ⁽³⁾ flexible (mm ²)	
20	0 371 53	Gris	2,5	0,25 a 4	0,25 a 2,5	5
		1 unión - portadiodos				
20	0 371 54	Gris	2,5	0,25 a 4	0,25 a 2,5	5
		2 uniones de doble piso - portadiodos				
60	0 371 55	Gris	4	0,25 a 6	0,25 a 4	6
		2 uniones de doble piso - con LED				
		Indicador de presencia de tensión (12/24V= y ~).				
60	0 371 56	Gris	4	0,25 a 6	0,25 a 4	6
		Para sensores y accionadores				
		Para conectar sensores (ref. 0 371 51) o accionadores (ref. 0 371 52) y su fuente de alimentación compartida utilizando el peine de interconexión equipotencial ref. 0 375 46/47.				
		Color	Sección nominal (mm ²)	Capacidad		Paso (mm)
				Conductor rígido (mm ²)	Conductor ⁽³⁾ flexible (mm ²)	
		3 uniones en 3 pisos - para sensor				
50	0 371 51 ¹	Gris	2,5	0,25 a 4	0,25 a 2,5	5
		3 uniones en 3 pisos - para accionador				
		Señalización verde/amarillo para el nivel inferior. Fijación sin tornillos sobre perfil.				
50	0 371 52 ¹	Gris	2,5	0,25 a 4	0,25 a 2,5	5



¹ Capacidad para conductores rígidos: 2,5 mm² máx. con peine de interconexión equipotencial.
² Con o sin puntera.

bornas de conexión automática Viking™ 3



0 372 63

Inserción automática de conductor pelado con puntera o conductor rígido hasta 6 mm de paso

0 372 70 Fijación automática sobre perfil

0 372 81 con indicador de estado de fusible

0 372 84

0 372 56

Características técnicas: págs. 341-342.

Sistema de conexión sin tornillos, con resorte de acero inoxidable.
Para la conexión eléctrica entre 2 conductores de cobre rígidos o conductores flexibles con o sin punteras.
Inserción directa sin herramientas de un conductor rígido o flexible con puntera, hasta 6 mm de paso.
2 zonas para peines de interconexión equipotencial de inserción automática (sólo piso superior en bornas de 2 pisos).
Para perfiles profundidad 15 mm, EN 60715 profundidad 7,5 mm y 15 mm.

Emb.	Ref.	Conexión					
		Gris para circuito estándar, azul para conductor neutro, naranja para circuito no interrumpido por el seccionador general.					
1 unión - 1 entrada / 1 salida							
		Color	Sección nominal (mm ²)	Capacidad Conductor rígido (mm ²)	Conductor flexible (mm ²)	Paso (mm)	
60	0 372 60	Gris	4	0,5 a 6	0,5 a 4	0,5 a 2,5	5
60	0 372 00	Azul	4	0,5 a 6	0,5 a 4	0,5 a 2,5	5
60	0 372 20	Naranja	4	0,5 a 6	0,5 a 4	0,5 a 2,5	5
50	0 372 61 ¹	Gris	4	0,5 a 6	0,5 a 4	0,5 a 4	6
50	0 372 01 ¹	Azul	4	0,5 a 6	0,5 a 4	0,5 a 4	6
50	0 372 62 ¹	Gris	6	0,5 a 6	0,5 a 6	0,5 a 6	8
50	0 372 02 ¹	Azul	6	0,5 a 6	0,5 a 6	0,5 a 6	8
40	0 372 63 ¹	Gris	10	0,75 a 10	0,75 a 10	0,75 a 10	10
40	0 372 03 ¹	Azul	10	0,75 a 10	0,75 a 10	0,75 a 10	10
10	0 372 64 ¹	Gris	16	4 a 16	4 a 16	4 a 16	12
1 unión - 1 entrada / 2 salidas							
60	0 372 40	Gris	4	0,5 a 6	0,5 a 4	0,5 a 2,5	5
50	0 372 43 ¹	Gris	4	0,5 a 6	0,5 a 4	0,5 a 4	6
1 unión - 2 entradas / 2 salidas							
60	0 372 46	Gris	4	0,5 a 6	0,5 a 4	0,5 a 2,5	5
50	0 372 69 ¹	Gris	4	0,5 a 6	0,5 a 4	0,5 a 4	6
2 uniones de doble piso							
60	0 372 67	Gris	4	0,5 a 6	0,5 a 4	0,5 a 2,5	5
50	0 372 68 ¹	Gris	4	0,5 a 6	0,5 a 4	0,5 a 4	6

Emb.	Ref.	Para conductor de protección					
Base metálica. Fijación sin tornillos sobre perfil. FTN a partir de 10 mm ² .							
1 unión - 1 entrada / 1 salida							
		Color	Sección nominal (mm ²)	Capacidad Conductor rígido (mm ²)	Conductor flexible (mm ²)	Paso (mm)	
60	0 372 70	Verde/amarillo	4	0,5 a 6	0,5 a 4	0,5 a 2,5	5
50	0 372 71 ¹	Verde/amarillo	4	0,5 a 6	0,5 a 4	0,5 a 4	6
25	0 372 72 ¹	Verde/amarillo	6	0,5 a 6	0,5 a 6	0,5 a 6	8
20	0 372 73 ¹	Verde/amarillo	10	0,75 a 10	0,75 a 10	0,75 a 10	10

Emb.	Ref.	Bornas seccionables - 1 unión					
Desconexión por maneta tipo cuchilla, maneta manual o minimaneta (con herramienta).							
Abierta (para equipar) Admite un fusible automático tipo cuchilla, un miniautomático o una maneta tipo cuchilla ref. 0 375 15/16/17/18.							
		Color	Sección nominal (mm ²)	Capacidad Conductor rígido (mm ²)	Conductor flexible (mm ²)	Conductor flexible con puntera (mm ²)	Paso (mm)
Para cartucho fusible 5 × 20 con maneta manual							
20	0 372 81	Gris	2,5	0,5 a 2,5	0,5 a 2,5	0,5 a 2,5	6
20	0 372 83	Gris	2,5	0,5 a 2,5	0,5 a 2,5	0,5 a 2,5	6
Para circuito estándar con minimaneta							
20	0 372 84	Gris	2,5	0,5 a 2,5	0,5 a 2,5	0,5 a 2,5	6
Para circuito no interrumpido con minimaneta Circuito no interrumpido por el seccionador general							
20	0 372 86	Naranja	2,5	0,5 a 2,5	0,5 a 2,5	0,5 a 2,5	6
Manetas tipo cuchilla, varillas de acoplamiento e indicadores de estado de fusible.							
Bornas de funciones							
2 uniones de doble piso con LED Indicador de presencia de tensión (12/24V _~ y ~).							
		Color	Sección nominal (mm ²)	Capacidad Conductor rígido (mm ²)	Conductor flexible (mm ²)	Conductor flexible con puntera (mm ²)	Paso (mm)
60	0 372 56	Gris	4	0,5 a 6	0,5 a 4	0,5 a 2,5	5
Topes finales (pág. 335).							

Pinzas Starfix
Véase la pág. 349

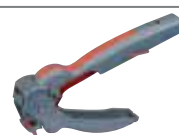

Sistema de señalización
Véase la pág. 344



1. Tapa terminal incorporada

accesorios para bornas Viking™ 3

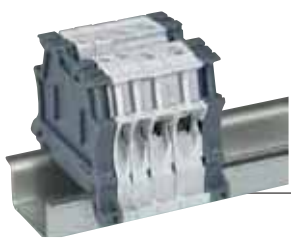

Tope final 0 375 10, montaje sin tornillos



0 375 11 con portaetiquetas 0 395 96



0 375 12 con señalización CAB 3



0 375 13 con portaetiquetas Duplix 0 384 98

Características técnicas: págs. 342.

Emb.	Ref.	Perfiles para cortar
10	0 374 04	Longitud 2 m. ┌ EN 60715 profundidad 7,5 mm. └ profundidad 15 mm.
10	0 374 07	
10	0 394 49	Soporte de montaje a 45° Juego de 2 soportes para inclinar el perfil en ángulo de 45°. Se entrega con 4 tornillos M6, tuercas y arandelas.
20	0 364 66	Adaptador Para montaje sobre perfil asimétrico de un aparato con fijación sobre perfil simétrico.
50	0 375 10	Topes finales Admiten marcadores CAB 3. Automáticos montaje sin tornillos Para perfiles ┌ de 15 mm de profundidad y EN 60715 de 7,5 mm y 15 mm de profundidad. Admite el portaetiquetas ref. 0 395 96 Sirve de tapa terminal para bornas con tornillo. 1 entrada/1 salida 5, 6, 8 y 10 mm de paso.
20	0 375 11	8 mm de paso Para perfiles ┌ de 15 mm de profundidad y EN 60715 de 7,5 mm y 15 mm de profundidad. Admite el portaetiquetas ref. 0 395 96.
10	0 375 12	10 mm de paso Para perfiles ┌ de 15 mm de profundidad y EN 60715 de 7,5 mm (excepto para perfil fijado sobre placa) y 15 mm de profundidad. Para soporte barra conductor de protección o de blindaje: - Barra de latón ref. 0 373 00/01. - Barra de cobre de 12 × 4 mm con garras ref. 0 373 02. - Borna IP 2X con pletina de acero de 12 × 2 mm ref. 048 19. - Barra de cobre de 12 × 4 mm ref. 0 373 49 o 0 373 89. - Barra de 10 × 3 mm de blindaje ref. 0 375 34.
20	0 375 13	12 mm paso Para perfiles ┌ EN 60715, ┌ de profundidad 15 mm y ┌ EN 60715 profundidad 7,5 mm y 15 mm. Es posible la señalización por medio de etiquetas.

Emb.	Ref.	Accesorios de identificación
20	0 395 96	Portaetiquetas transparente de inclinación variable. Fijación sobre topes finales ref. 0 375 10/11. Con etiqueta de 32 × 9,5 mm. Admite la etiqueta de ref. 0 395 97.
20	0 395 97	Etiqueta grabable de 28 × 9,5 mm. Para portaetiquetas ref. 0 395 96. De ABS flexible. Fondo blanco, grabado en negro.
10	0 395 98	Rotulador permanente de tinta negra.
		Tapas terminales Color gris. Para bornas con tornillo 100 0 375 50 1 entrada/1 salida 5, 6, 8 y 10 mm de paso. 20 0 375 51 1 entrada/1 salida 12 y 15 mm de paso. 20 0 375 52 2 entradas/2 salidas. 20 0 375 53 Doble piso. 20 0 375 54 3 pisos. 20 0 375 55 Borna seccionable de 6 mm de paso y bornas de funciones de 5 mm de paso. 20 0 375 56 Borna seccionable cartucho fusible de 5 × 20 o 6,3 × 32 con tapón a rosca. 10 0 375 57 Desconexión para mediciones. Para bornas con resorte de 5 mm de paso. Permite convertir la borna en una de 6 mm de paso y admite un conductor flexible con puntera de 4 mm ² .
50	0 375 86	1 entrada/1 salida. 20 0 375 88 2 entradas/2 salidas. 20 0 375 89 Doble piso.
20	0 375 88	
20	0 375 89	
20	0 375 90	Para bornas con resorte de 6 mm de paso Bornas seccionables.

accesorios para bornas Viking™ 3

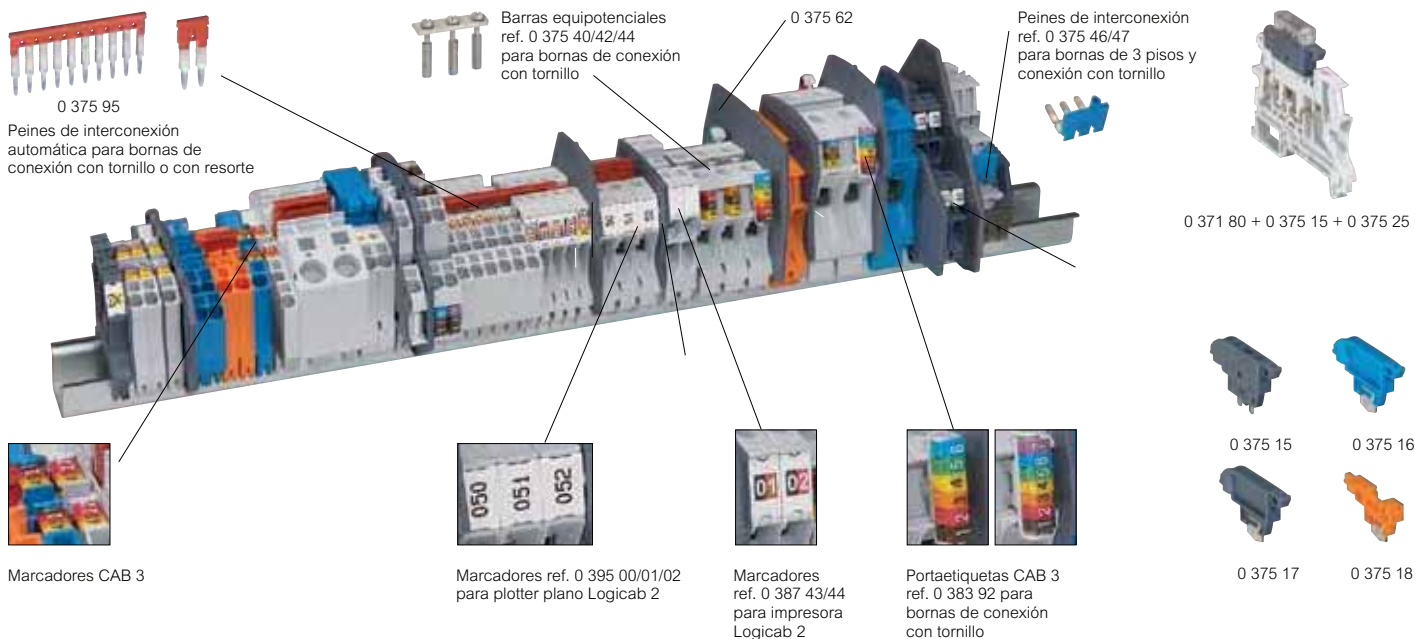

Emb. Ref. Placas de separación y aislamiento

Emb.	Ref.	Color Gris.
20	0 375 60	Para bornas con tornillo 1 entrada/1 salida 5, 6, 8 y 10 mm de paso.
10	0 375 61	1 entrada/1 salida 12 y 15 mm de paso.
10	0 375 62	2 entrada/2 salidas seccionables de 6 mm de paso.
10	0 375 63	Doble piso.
20	0 375 54	3 pisos.
10	0 375 95	Para bornas con resorte 1 entrada/1 salida, 1 entrada/2 salidas y 2 entradas/2 salidas 5 y 6 mm de paso.
10	0 375 96	Doble piso.

Accesorios de interconexión equipotencial

Emb.	Ref.	Peines de interconexión para bornas con tornillo y con resorte
20	0 375 00 ¹	Montaje frontal (inserción automática) sin tornillo. Aislados y separables. Conexión consecutiva o alterna.
20	0 375 01 ¹	Para 10 bornas de 5 mm de paso azul.
50	0 375 02 ¹	Para 10 bornas de 5 mm de paso rojo.
20	0 375 03 ²	Para 2 bornas de 5 mm de paso rojo.
20	0 375 04 ²	Para 10 bornas de 6 mm de paso azul.
50	0 375 05 ²	Para 10 bornas de 6 mm de paso rojo.
20	0 375 07 ³	Para 2 bornas de 6 mm de paso rojo.
20	0 375 08 ³	Para 3 bornas de 8 mm de paso rojo.
20	0 375 08 ³	Para 2 bornas de 8 mm de paso rojo.

Emb. Ref. Accesorios de interconexión equipotencial

Emb.	Ref.	Barras para bornas con tornillo
10	0 375 40	Montaje frontal con tornillos no aislados. Prensambladas. Conexión consecutiva o alterna. Para 12 bornas de 10 mm de paso.
10	0 375 42 ⁴	Para 12 bornas de 12 mm de paso.
10	0 375 44	Para 12 bornas de 15 mm de paso.
		Peines de interconexión para bornas con tornillo de 3 pisos
		Para los pisos inferior e intermedio de las bornas ref. 0 371 51/52. Montaje lateral. Aislados y separables.
10	0 375 46	Marrón. Para 12 bornas de 5 mm de paso.
10	0 375 47	Azul. Para 12 bornas de 5 mm de paso.
		Peines de interconexión para bornas con resorte
		Color rojo. Montaje frontal (inserción automática) sin tornillo. Aislado.
20	0 375 85	Para 2 bornas de 12 mm de paso.

Accesorios para bornas de desconexión

Emb.	Ref.	Manetas tipo cuchilla
		Para bornas abiertas ref. 0 371 80. Desconexión manual para el tipo manual, con herramienta para el tipo minimaneta.
10	0 375 15	Maneta manual para cartucho fusible 5 × 20.
10	0 375 17	Maneta manual gris.
		Varillas de acoplamiento
		Indicadores de estado de fusible. Clipaje directo sobre bornas ref. 0 371 81, 0 372 81 o manual 0 375 15 (con aliment. desconectada).
10	0 375 24	12/24/48 V _~ y \sim para borna con cartucho fusible 5 × 20 con maneta manual.
10	0 375 25	110/250 V \sim para borna con cartucho fusible. 5 × 20 con maneta manual.

1. Bornas ref. 0 371 51/52: sólo nivel superior Borna ref. 0 372 56: sólo nivel inferior. Excepto para ref. 0 372 54.

2. Borna ref. 0 371 56: nivel inferior.
3. Excepto para ref. 0 371 92.
4. Excepto para ref. 0 371 87.

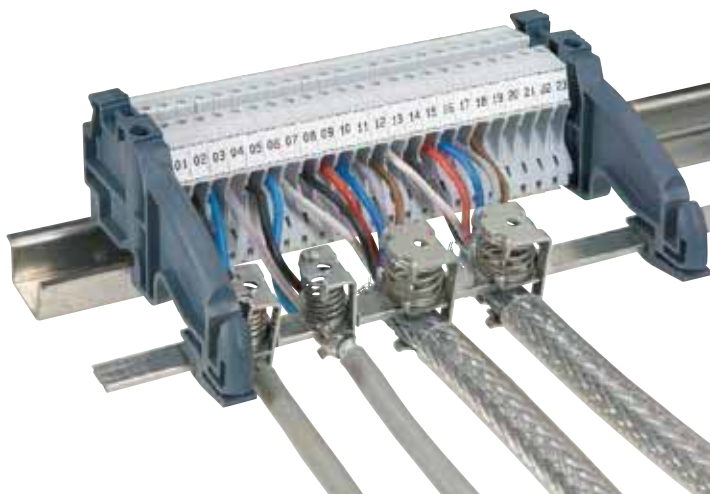

accesorios para bornas Viking™ 3



Borna de apantallado con topes finales 0 375 12, barra 0 375 34 y garras 0 375 30/31



0 375 66 + 0 371 63 + 0 371 03

Emb.	Ref.	Accesorios de apantallado
		 <p>Garantizan la conexión fácil y segura de la pantalla del cable.</p>
		<p>Garras de apantallado</p> <p>Para bornas con tornillo y con resorte.</p> <ul style="list-style-type: none"> - montaje por pivotamiento en barra colectora 10 × 3 mm ref. 0 375 34. - montaje sobre placa con tornillos M4 (suministrados). - montaje sobre perfil  con la ref. 0 364 69.
10	0 375 30	Para cable de ø 3 a 8 mm.
10	0 375 31	Para cable de ø 4 a 13,5 mm.
4	0 375 32	Para cable de ø 10 a 20 mm.
		<p>Barra de apantallado</p> <p>Para bornas con tornillo y con resorte. De acero. Longitud 1 m. Para uso con topes finales ref. 0 375 12 10 × 3 mm.</p>

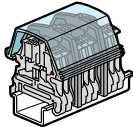
Emb.	Ref.	Accesorios de apantallado
		<p>Unipolar</p> <p>Para bornas con tornillo 1 entrada/1 salida.</p> <p>5 y 6 mm de paso.</p> <p>8 y 10 mm de paso.</p> <p>Para cortar.</p> <p>Longitud 1 m.</p> <p>Montaje sobre placa de separación y aislamiento.</p> <p>Para bornas con tornillo 1 entrada/1 salida.</p> <p>Aceptan las etiquetas CAB3 para bornas.</p>
10	0 375 65	
10	0 375 66	
10	0 375 68	 <p>5, 6, 8 y 10 mm de paso (placa de separación ref. 0 375 60).</p>

1 Excepto para bornas seccionables de maneta manual, bornas con tornillo con LED y bornas de funciones con resorte. Bornas de 2 y 3 pisos: sólo nivel superior.

bornas de potencia Viking™ 3

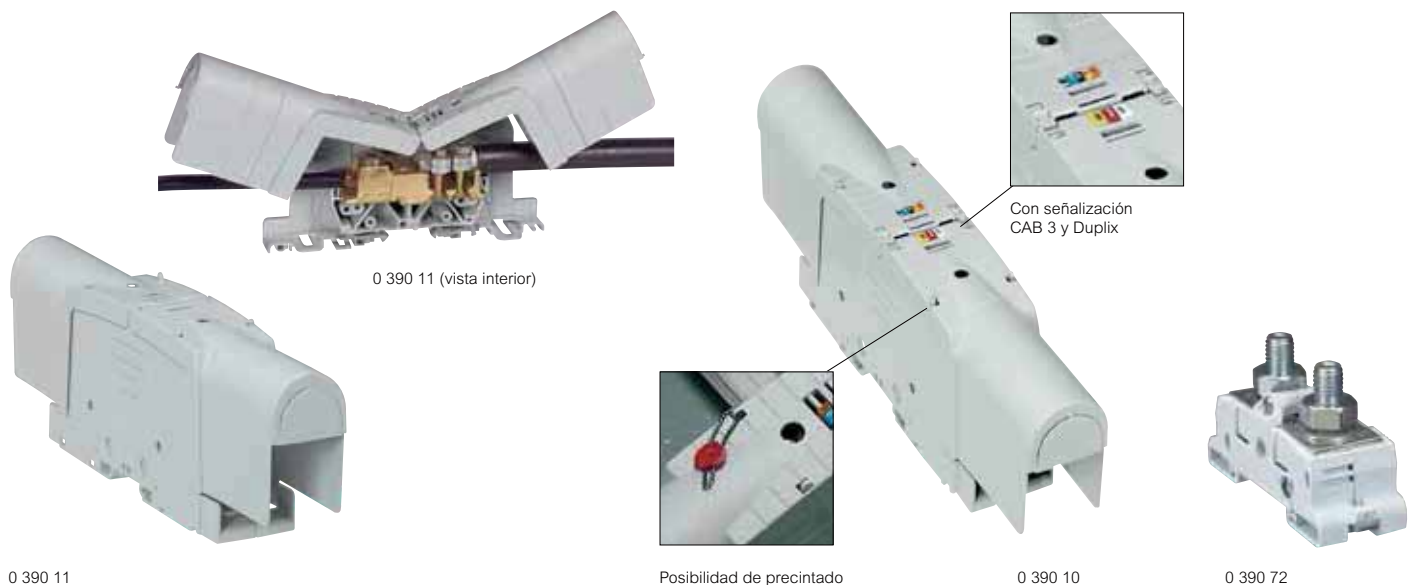

0 390 11

Posibilidad de precintado

0 390 10

0 390 72

Emb.	Ref.	Para cables de cobre y aluminio		
		Para asegurar la conexión entre la envolvente y los cables de alimentación. Fijación con clip metálico sobre perfiles \sqsubset de 15 mm de profundidad y \sqsubset EN 60715 de 15 mm de profundidad o con tornillos sobre placa. Provisto de tapas con recortes. Permite utilizar etiquetas Cab 3 y Duplix. Comprobación con clavija de prueba de \varnothing 4 con las tapas cerradas. Las bornas del mismo paso pueden unirse utilizando una varilla roscada.		
		Cable/cable		
		Cable de conexión rígido o flexible (mm ²)	Cable de conexión rígido o flexible (mm ²)	Paso (mm)
5	0 390 10	Al/Cu 35 a 120	Cu 35 a 70	42
5	0 390 11	Al/Cu 70 a 300	Cu 70 a 150	55
		Terminal / terminal		
		Placa de conexión max. (mm ²)	Placa de conexión max. (mm ²)	Paso (mm)
5	0 390 13	Al/Cu 95	Al/Cu 95	36
5	0 390 14	Al/Cu 150	Al/Cu 150	42
5	0 390 15	Al/Cu 300	Al/Cu 300	55
		Cable / terminal		
		Cable de conexión rígido o flexible (mm ²)	Placa de conexión max. (mm ²)	Paso (mm)
5	0 390 20	Cu 35 a 120 Al 35 a 120	Al/Cu 120 Al/Cu 70	42
5	0 390 21	Cu 70 a 300 Al 70 a 300	Al/Cu 300 Al/Cu 150	55

Emb.	Ref.	Bornas de potencia			
		Conexión de cables por estribos. Conexión de pletinas por tornillos con tuerca. Material aislante: poliamida -30 a +100 °C.			
		Para perfiles simétricos			
		Fijación con clip metálico sobre perfiles \sqsubset de 15 mm de profundidad y \sqsubset EN 60715 de 15 mm de profundidad.			
		Conexión max. (mm ²)	Anchura de placa (mm)	\varnothing de tornillo	Paso (mm)
5	0 390 71	35	15	M 8	26
5	0 390 72	70	20	M 10	34
5	0 390 73	120	25	M 10	34
5	0 390 74	240	35	M 12	46
		Para perfiles asimétricos			
		Fijación con clip metálico sobre perfiles \sqsubset EN 60715.			
5	0 390 31	35	15	M 8	26
5	0 390 32	70	20	M 10	34
5	0 390 33	120	25	M 10	34
5	0 390 34	240	35	M 12	46

Emb.	Ref.	Accesorios para bornas de potencia sobre placa	
		Barreras de separación	
		Admiten tapas de protección. Posibilidad de señalización con CAB 3. Para bornas de 26 mm de paso. Para bornas de 34 y 46 mm de paso.	
10	0 394 77		
10	0 394 78		
		Tapas de protección	
		Para montaje sobre barreras de separación.	
5	0 394 86	Para 3 bornas de 46 mm de paso. o para 4 bornas de 34 mm de paso.	
5	0 394 88	Para 4 bornas de 26 mm de paso.	
5	0 394 89	Para 4 bornas de 46 mm de paso. Topes finales (pág. 335).	

bornas de conexión con tornillo Viking™ 3

Características y dimensiones (mm)

Poliamida V2 según UL 94, 960 °C según IEC EN 60695-2-11

Bornas de conexión

Ref.	Tensión (V)			Corriente (A)			Sección nominal						
	IEC	CSA	UL	le	IEC	CSA	UL	IEC (mm²)	CSA (AWG)	UL (AWG)			
0 371 00/20/30/60	800	600	600	27	24	20	20	2,5	12	12			
0 371 01/21/31/61				36	32	30	30	4	10	10	10		
0 371 02/62				48	41	46	46	6	8	8	8		
0 371 03/63				63	57	60	60	10	6	6	6		
0 371 04/64/98				85	76	85	85	16	4	4	4		
0 371 05/65/99				138	125	115	115	35	2	2	2		
0 371 67				500	300	300	27	24	20	20	2,5	12	12
0 371 08/68							36	32	30	30	4	10	10
0 371 69	36	32	30				30	4	10	10			
0 371 66	1000	600	600	213	192	200	200	70	000	000			
0 371 77	800	600	600	36	32	30	30	4	10	10			
0 371 78				48	41	46	46	6	8	8	8		

Ref. 0 371 51: ver bornas para sensores.
IEC 60947-7-1, CSA n.º 22-2 n.º 158, UL 1059.
le: Corriente nominal NF C 15100 tabla 52H, columna 4.

Ref. 0 371 00/01/02/03/
20/21/30/31/60/61/62/
63/77/78

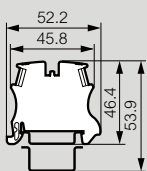

Ref. 0 371 04/05/
64/65/98/99

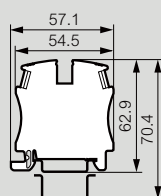

Ref. 0 371 66

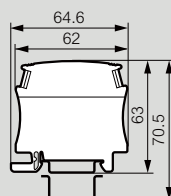

Ref. 0 371 09/69

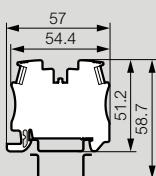

Ref. 0 371 07/08/67/68

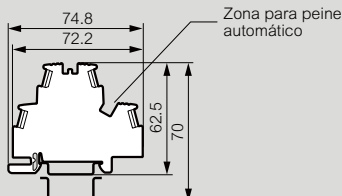

Homologados por ATEX:

LCIE 07 ATEX 0010 U-0081 II 1 o 2 G o D Ex e/II/td/II

Las bornas de conexión con tornillo conformes a este certificado son bornas de conexión de 1, 2 y 3 pisos, y bornas para conductor de protección con base metálica¹ y de plástico.

Principales características:

Temperatura de utilización: - 30 °C a + 55 °C.
Temperatura máxima de los materiales: + 85 °C.

Tensión de trabajo según EN 60079-7:

Bornas de 1 nivel: 500 V.
Bornas con 2 entradas - 2 salidas: 250 V.
Bornas de 2 y 3 pisos: 250 V.

Sección del conductor (mm²)	2,5	4	6	10	16	35	70
Corriente nominal (A)	18	23	30	42	57	93	145

Declaración de conformidad del componente para el cliente disponible a petición.

1. Excepto para ref. 0 371 76.

Bornas para conductor de protección

Ref.	Tensión (V)			Corriente (A)		Sección nominal		
	IEC	CSA	UL	le	IEC	IEC (mm²)	CSA (AWG)	UL (AWG)
0 371 70	800	600	600	-	-	2,5	12	12
0 371 71				-	-	4	10	10
0 371 72				-	-	6	8	8
0 371 73 ¹				63	57	10	6	6
0 371 74 ¹				85	76	16	4	4
0 371 75 ¹				138	125	35	2	2
0 371 76	-	-	-	-	-	35	-	-
0 371 79	500	300	300	-	-	4	10	10

IEC 60947-7-2, CSA n.º 22-2 n.º 158, UL 1059

1. Bornas FTN

Ref.

0 371 70/71/72/73

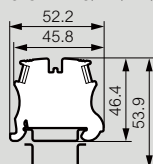

Ref. 0 371 74/75

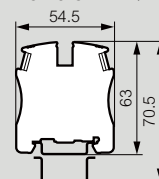

Ref. 0 371 76

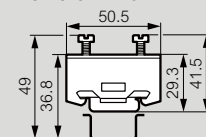

Ref. 0 371 79

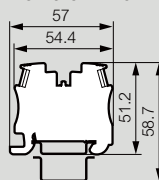

Bornas seccionables

Ref.	Tensión (V)			Corriente (A)			Sección nominal		
	IEC	CSA	UL	IEC	CSA	UL	IEC (mm²)	CSA (AWG)	UL (AWG)
0 371 80	500	300	300	15	15	15	2,5	12	12
0 371 81 o 0 371 80 + 0 375 15 ¹	250	250	250	6,3	6,3	6,3			
0 371 82	500	300	300	15	15	15			
0 371 83	500	300	300	15	15	15	10	6	6
0 371 84	250	250	250	10	10	10			
0 371 87	250	250	250	10	10	10	10	6	6

IEC 60947-7-1/7-3, CSA n.º 22-2 n.º 158, UL 1059.

Potencia según IEC EN 60947-7-3

Ref.	Cortocircuito		Cortocircuito + sobrecarga	
	Bornas separadas	Bornas ensambladas	Bornas separadas	Bornas ensambladas
0 371 81 o 0 371 80 + 0 375 15 ¹	4 W / 6,3 A	1,6 W/6,3 A	1,6 W/6,3 A	-
0 371 87	Pvk = 4,75 W	Pvk = 2 W	Pv = 1,65 W	-
	4 W	2,5 W	1,6 W	-
	Pvk = 5 W	Pvk = 2,7 W	Pv = 1,8 W	-

1. Con o sin indicador de estado de fusible ref. 0 375 25.

Ref. 0 371 80

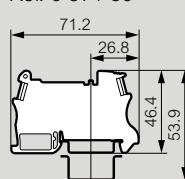

Ref. 0 371 81/82/83

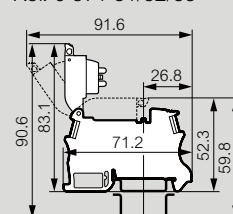

Ref. 0 371 84

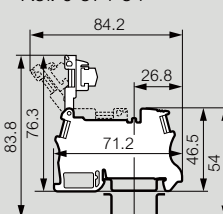

Ref. 0 371 87

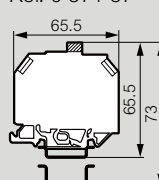

bornas de conexión con tornillo Viking™ 3

Bornas de funciones

Ref.	Tensión (V)			Corriente (A)			Sección nominal		
	IEC	CSA	UL	IEC	CSA	UL	IEC (mm ²)	CSA (AWG)	UL (AWG)
0 371 53	250	-	-	-	-	-	2,5	-	-
0 371 54	250	-	-	1	-	-	2,5	-	-
0 371 55	500	300	300	1	1	1	4	10	10
0 371 56	12 a 24	12 a 24	12 a 24	32	30	30	4	10	10

IEC 60947-7-1, CSA n.º 22-2 n.º 158, UL 1059.

Ref. 0 371 53/54

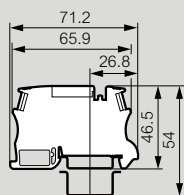

Ref. 0 371 55/56

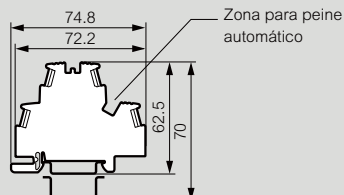

Esquemas

Ref. 0 371 53

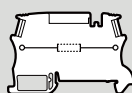

Ref. 0 371 54

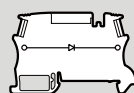

Ref. 0 371 55

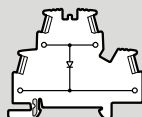

Ref. 0 371 56

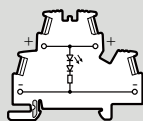

Diodo para ref. 0 371 54/55.
 - 1N4007 tipo 1A.
 - corriente continua = 1 A.
 - tensión inversa de cresta 1000 V.
 - corriente inversa 5 µA a 25 °C.

Bornas para sensores y accionadores FNT

Ref.	Tensión (V)			Corriente (A)			Sección nominal			
	IEC	CSA	UL	Ie	IEC	CSA	UL	IEC (mm ²)	CSA (AWG)	UL (AWG)
0 371 51 0 371 52	400	300	300	27	24	20	20	2,5	12	12

IEC 60947-7-1/7-2, CSA n.º 22-2 n.º 158, UL 1059.
 Ie: Corriente nominal NF C 15100 tabla 52H, columna 4.

Ref. 0 371 51/52

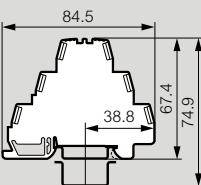

Principio de cableado

Borna para sensor ref. 0 371 51.

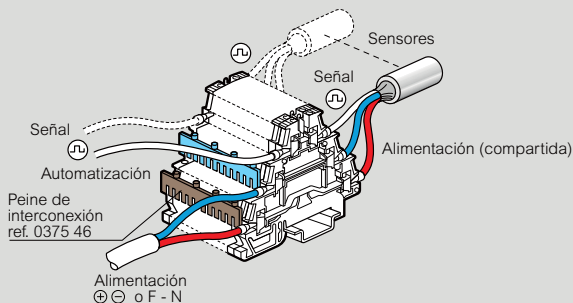

Borna para accionador ref. 0 371 52

Borna FNT ref. 0 371 52

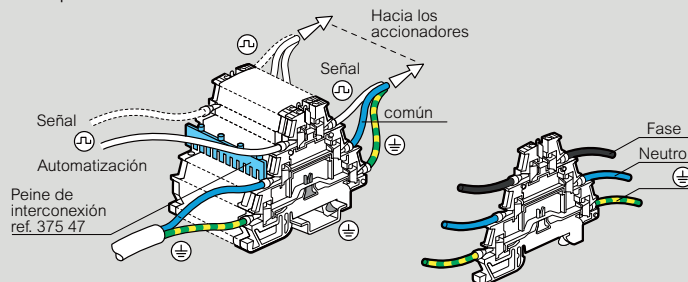

Longitudes peladas (mm)

Paso de la borna con tornillo (mm)	Conductor rígido o flexible
5	6 a 8
6	
8	
10	10 a 12
12	13 a 17*
15	14 a 18
22	15 a 22

*Excepto ref. 0 371 87/88: de 11 a 14 mm.

Protección contra riesgos de incendio y pánico en establecimientos de acceso público/Recomendación UTE C 12-201

Art. EL 3, definiciones: "Las instalaciones de seguridad son aquellas que deben estar preparadas y puestas en servicio para asegurar la evacuación del público" o facilitar la intervención de los equipos de primeros auxilios Art. EL 16, circuitos de alimentación eléctrica de las instalaciones de seguridad sección 1a: "...los correspondientes dispositivos de unión y derivación y sus envolventes, excepto los sistemas de impermeabilización, deben superar el ensayo con hilo incandescente tal como se define en la normativa en vigor, siendo la temperatura del hilo incandescente de 960 °C". Las bornas Viking 3 satisfacen el ensayo con hilo incandescente a 960 °C según la norma IEC 60695-2-11.

bornas de conexión automática Viking™ 3

Características y dimensiones (mm)

Poliamida V2 según UL 94, 960 °C según IEC EN 60695-2-11.

Bornas de conexión

Ref.	Tensión (V)			Corriente (A)				Sección nominal																
	IEC	CSA	UL	le	IEC	CSA	UL	IEC (mm ²)	CSA (AWG)	UL (AWG)														
0 372 00	800	600	600	36	32	20	20	4	12	12														
0 372 01				48	41	30	30	6	10	10														
0 372 02				63	57	50	50	10	8	8														
0 372 03				85	76	60	60	16	6	6														
0 372 04	800	600	600	36	32	20	20	4	12	12														
0 372 20				48	41	30	30	6	10	10														
0 372 40											63	57	50	50	10	8	8							
0 372 43																		85	76	60	60	16	6	6
0 372 46																								
0 372 67																		500	300	300	36	32	20	20
0 372 68											800	600	600	20	20	12	12							
0 372 69																								

IEC 60947-7-1, CSA n.º 22-2 n.º 158, UL 1059
le: Corriente nominal NF C 15100 tabla 52H, columna 4

Bornas para conductor de protección

Ref.	Tensión (V)			Corriente (A)		Sección nominal	
	IEC	CSA	UL	le	IEC	IEC (mm ²)	CSA (AWG)
0 372 70	800	600	600	-	-	4	10
0 372 71				-	-	6	8
0 372 72				63	57	10	8
0 372 73 ¹							

IEC 60947-7-2, CSA n.º 22-2 n.º 158, UL 1059
1 Bornas FTN

Bornas de funciones

Ref.	Tensión (V)			Corriente (A)			Sección nominal		
	IEC	CSA	UL	IEC	CSA	UL	IEC (mm ²)	CSA (AWG)	UL (AWG)
0 372 56	12 a 24	12 a 24	12 a 24	-	-	-	4	14	14

IEC 60947-7-1, CSA n.º 22-2 n.º 158, UL 1059.

Ref. 0 372 00/01/20/
21/60/61/70/71

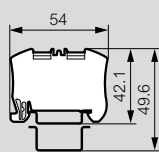

Ref. 0 372 02/62/72

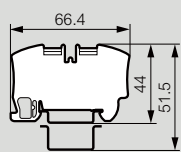

Ref. 0 372 03/63/73

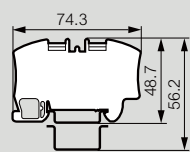

Ref. 0 372 04/64

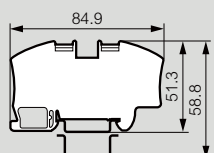

Ref. 0 372 40/41/42/
43/44

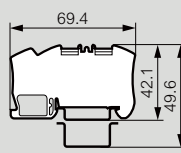

Ref. 0 372 46/69

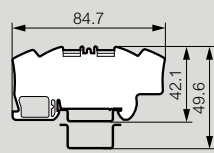

Ref. 0 372 56/67/68

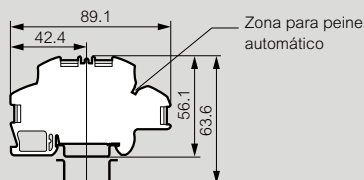

Esquemas

Ref. 0 372 56

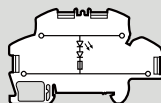

Homologados por ATEX: LCIE 07 ATEX 0010 U-0081 II 1 o 2 G o D Ex e/i/tD/iD II

Las bornas de conexión con resorte conformes a este certificado son bornas de conexión de 1 y 2 pisos, y bornas para conductor de protección con base metálica.

Principales características:

Temperatura de utilización: - 30 °C a + 55 °C.

Temperatura máxima de los materiales: + 85 °C.

Tensión de trabajo según EN 60079-7:

Bornas de 1 nivel: 500 V.

Bornas de 2 pisos: 250 V.

Sección del conductor (mm ²)	4	6	10	16
Corriente nominal (A)	23	30	42	57

Declaración de conformidad del componente para el cliente disponible a petición.

Bornas de desconexión

Ref.	Tensión (V)			Corriente (A)			Sección nominal		
	IEC	CSA	UL	IEC	CSA	UL	IEC (mm ²)	CSA (AWG)	UL (AWG)
0 372 81	250	250	250	6,3	6,3	6,3	2,5	14	14
0 372 83	500	300	300	15	14	14			
0 372 84									
0 372 86									

IEC 60947-7-1/7-3, CSA n.º 22-2 n.º 158, UL 1059

Potencia según IEC EN 60947-7-3

Ref.	Cortocircuito		Cortocircuito + sobrecarga	
	Bornas separadas	Bornas ensambladas	Bornas separadas	Bornas ensambladas
0 372 81 ¹	4 W / 6,3 A	1,6 W / 6,3 A	1,6 W / 6,3 A	-
	Pvk = 4,75 W	Pvk = 2 W	Pv = 1,65 W	-

1. Con o sin indicador de estado de fusible ref. 0 375 25

Ref. 0 372 81/83

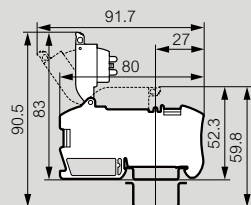

Ref. 0 372 84/86

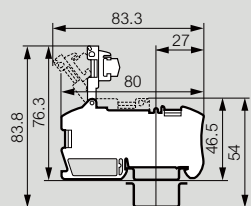
Longitudes peladas (mm)

Paso de la borna con resorte (mm)	Conductor rígido o flexible
5	
6	8 a 12
8	
10	8 a 13
12	8 a 15

Protección contra riesgos de incendio y pánico en establecimientos de acceso público/Recomendación UTE C 12-201

Art. EL 3, definiciones: "Las instalaciones de seguridad son aquellas que deben estar preparadas y puestas en servicio para asegurar la evacuación del público" o facilitar la intervención de los equipos de primeros auxilios.

Art. EL 16, circuitos de alimentación eléctrica de las instalaciones de seguridad sección 1a: "...los correspondientes dispositivos de unión y derivación y sus envolventes, excepto los sistemas de impermeabilización, deben superar el ensayo con hilo incandescente tal como se define en la normativa en vigor, siendo la temperatura del hilo incandescente de 960 °C". Las bornas Viking 3 satisfacen el ensayo con hilo incandescente a 960 °C según la norma IEC 60695-2-11.

Características y dimensiones (mm)
Topes finales

Ref. 0 375 10

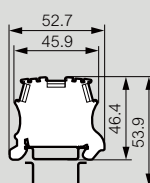

Ref. 0 375 11

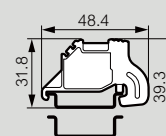

Ref. 0 375 12

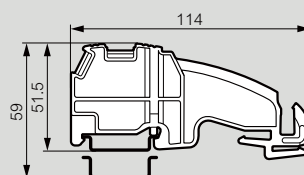

Ref. 0 375 13

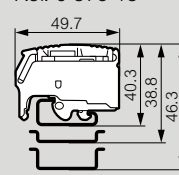
Tapas terminales

Ref.	Espesor (mm)
0 375 50	2
0 375 51	2,5
0 375 52	2
0 375 53	2
0 375 54	2,5
0 375 55	2
0 375 56	1,4
0 375 57	1,4
0 375 86	1
0 375 87	1,1
0 375 88	1,1
0 375 89	1,1
0 375 90	2

Placas de separación y aislamiento

Ref.	Espesor (mm)
0 375 54	2,5
0 375 60	2,5
0 375 61	2,6
0 375 62	2,5
0 375 63	2,5
0 375 95	2,8
0 375 96	2,7

Peines/barras de interconexión equipotencial

Ref.	Sección nominal (mm ²)
0 375 00	2,5
0 375 01	2,5
0 375 02	2,5
0 375 03	4
0 375 04	4
0 375 05	4
0 375 07	6
0 375 08	6
0 375 40	10
0 375 42	16
0 375 44	35
0 375 46	2,5
0 375 47	2,5
0 375 85	16

Garras de apantallado

Montaje sobre barra 10 × 3 ref. 0 375 34

Montaje sobre perfil con accesorio ref. 0 364 69

Montaje sobre placa

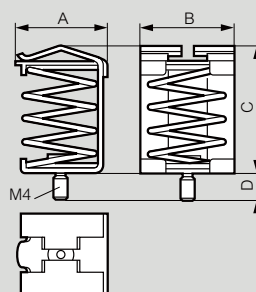
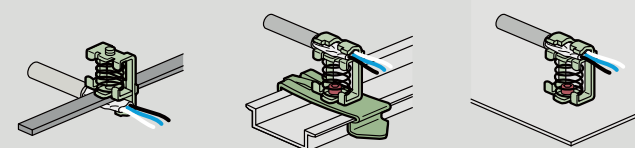

Ref.	A	B	C	D
0 375 30	13,5	18	26	5,6
0 375 31	20	20,3	31,4	5,3
0 375 32	24,8	26	40	5,3

bornas de potencia Viking™ 3

Características de las bornas de potencia para cables de cobre y de aluminio

IK 04.
 Según las normas IEC 60947-7-1, EN 60947-7-1.
 UL 1059 y 486 E - CSA 22-2.
 Resistencia al fuego según IEC 60695-2-11: 960 °C (excepto la tapa).
 V2 según UL 94.
 Tensión de aislamiento Ui: 1000 V.
 Tensión de impulso Uimp: 12 kV.
 Material aislante:
 - cuerpo de poliamida - 30 °C a + 100 °C.
 - tapa de polipropileno -25 °C a + 100 °C.

Tabla de conexiones

Ref.	Conexión (mm²)	Anchura placa (mm)	Ø de tornillo	Conexión (mm²)	Anchura placa (mm)	Ø de tornillo	Paso (mm)
Cable - Cable							
0 390 10	Rígido o flexible Cu/Al: 35 a 120			Rígido o flexible Cu: 35 a 70			42
0 390 11	Rígido o flexible Cu/Al: 70 a 300			Rígido o flexible Cu: 70 a 150			55
Terminal - Terminal							
0 390 13	Cu/Al: máx. 95	28	M 8	Cu/Al: máx. 95	28	M 8	36
0 390 14	Cu/Al: máx. 150	34	M 10	Cu/Al: máx. 150	34	M 10	42
0 390 15	Cu/Al: máx. 300	46	M 12	Cu/Al: máx. 300	46	M 12	55
Cable - Terminal							
0 390 20	Cu: 35 a 120 Al: 35 a 120			Cu/Al: máx. 120 Cu/Al: máx. 70	34 34	M 10 M 10	
0 390 21	Cu: 70 a 300 Al: 70 a 300			Cu/Al: máx. 300 Cu/Al: máx. 150	46 46	M 12 M 12	

Cable - cable



Terminal - terminal



Terminal - cable



Cable - terminal



Tabla de corrientes

Ref.	Corriente (A)				Corriente de cortocircuito (kA)		Par de apriete (Nm)		Paso (mm)
	Entrada derivada	Corrientes de E/S			Entrada derivada	I/O	Obra	Fábrica	
	IEC	IEC	CSA	UL					
Cable - Cable									
0 390 10	340	250	200	170	14,4	8,4	15	15	42
0 390 11	570	400	300	285	36	18	35	35	55
Terminal - Terminal									
0 390 13	310	310	250	230	11,4	11,4	15	15	36
0 390 14	415	415	340	285	18	18	15	15	42
0 390 15	670	670	520	420	36	36	35	35	55
Cable - Terminal									
0 390 20	340	340	235	255	14,4	8,4	15	15	42
0 390 21	570	570	375	420	36	18	35	35	55

Tabla de equivalencias de secciones de cable

mm²	35	70	95	120	150	185	300
AWG	2	00	0000	250	300	350	600

Dimensiones (mm)

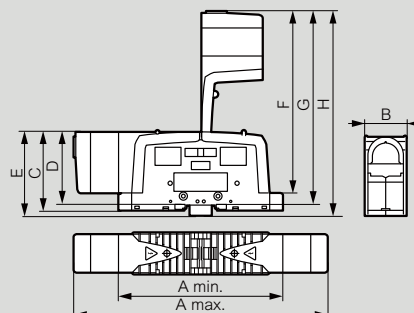

Ref.	A máx.	A mín.	B	C	D	E	F	G	H
0 390 13	227	155	36	82	73	88	176	185	191
0 390 10/14/20	296	200	42	83,5	74,5	89,5	212	221	227
0 390 11/15/21	337	216	55	107,3	98,5	113,5	257	266	272

Características de las bornas de potencia sobre placa

Ref.	Tensión (V) IEC	Intensidad (A) IEC
0 390 31/71	1000	125
0 390 32/72	1000	192
0 390 33/73	1000	269
0 390 34/74	1000	415

IEC EN 60947-7-1
 Resistencia al fuego:
 960 °C, IEC EN 60695-2-11
 V2 según UL 94
 Material aislante: poliamida - 30 °C
 a + 100 °C

Dimensiones (mm)

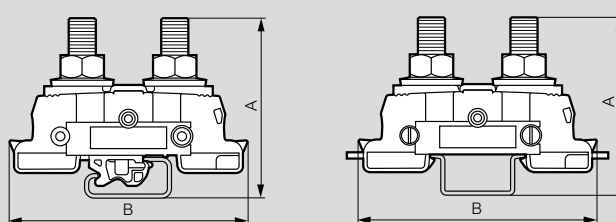

Ref. 0 390 31/32/33/34

Ref. 0 390 71/72/73/74

Ref.	A	B	B'	C
0 390 31	M 8	56		84
0 390 32	M 10	61		84
0 390 33	M 10	61		84
0 390 34	M 12	64		86
0 390 71	M 8		55,3	84
0 390 72	M 10		60,4	84
0 390 73	M 10		60,4	84
0 390 74	M 12		63,5	86

Barreras de separación

Dimensiones (mm)

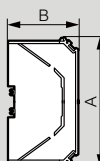

Ref. 0 394 77/78

Ref.	A	B	ép.
0 394 77	106	82	8
0 394 78	188	102	12

sistema de señalización Duplix para cables por medio de bridas Colring de 2,4 y 3,5 mm



Emb. Ref. Portaetiquetas

Emb.	7 etiquetas	14 etiquetas
100	0 384 50	0 384 60
100	0 384 52	0 384 62
100	0 384 54	0 384 64

- Negro
- Rojo
- Amarillo

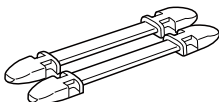

Etiquetas

Números

Código internacional de colores.

- 0 ● Negro
- 1 ● Marrón
- 2 ● Rojo
- 3 ● Naranja
- 4 ● Amarillo
- 5 ● Verde
- 6 ● Azul
- 7 ● Violeta
- 8 ● Gris
- 9 ○ Blanco

Letras

Negras sobre fondo amarillo.

- A ●
- B ●
- C ●
- D ●
- E ●
- F ●
- G ●
- H ●
- I ●
- J ●
- K ●
- L ●
- M ●
- N ●
- O ●
- P ●
- Q ●
- R ●
- S ●
- T ●
- U ●
- V ●
- W ●
- X ●
- Y ●
- Z ●

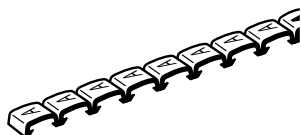

Signos convencionales

Negro sobre fondo amarillo.

- / ●
- ●
- + ●
- ●

Cubierta de protección

Para portaetiquetas de 7 etiquetas.



100	0 384 97
-----	----------

sistema de señalización CAB 3™ para cableado y bornas Viking™ 3



0 381 51



0 395 98

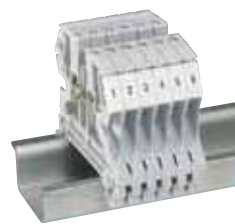

0 395 05 en bornas Viking™ 3

Tiras de 20 etiquetas
Para marcar cableado o bornas Viking™ 3

Emb. Ref. Etiquetas para cableado de 0,5 a 1,5 mm² de sección y bornas

Números: en negro sobre fondo blanco (disponibles en negro sobre fondo amarillo a petición).

240	0 381 50	01 a 20.
240	0 381 51	21 a 40.
240	0 381 52	41 a 60.
240	0 381 53	61 a 80.
240	0 381 54	81 a 100.
240	0 381 55	En blanco.



Etiquetas para cableado de 1.5 a 2.5 mm² de sección y bornas

Números: en negro sobre fondo blanco (disponibles en negro sobre fondo amarillo a petición).

240	0 381 60	01 a 20.
240	0 381 61	21 a 40.
240	0 381 62	41 a 60.
240	0 381 63	61 a 80.
240	0 381 64	81 a 100.
240	0 381 65	En blanco.



Etiquetas en blanco

En hojas de 100 etiquetas precortadas. Señalización manual o con Logicab 2.

1000	0 395 00	Para bornas de 5 mm de paso.
1000	0 395 01	Para bornas de 6 mm de paso.
1000	0 395 02	Para bornas de 8 mm de paso.

Rotulador de tinta negra

10	0 395 98	Indeleble para señalización.
----	----------	------------------------------

1 El embalaje de 800 comprende 40 regletas de 20 etiquetas.
El embalaje de 600 comprende 30 regletas de 20 etiquetas.
Los P.V.P. de estas etiquetas corresponden a 1 etiqueta.

sistema de señalización CAB 3™

para cableado y bornas Viking™ 3



Portaetiquetas perfectamente alineados



Bornas con etiquetas CAB 3 y portaetiquetas

Emb.	Ref.	
1000 1200	0 381 00	0 382 10
1000 1200	0 381 01	0 382 11
1000 1200	0 381 02	0 382 12
1000 1200	0 381 03	0 382 13
1000 1200	0 381 04	0 382 14
1000 1200	0 381 05	0 382 15
1000 1200	0 381 06	0 382 16
1000 1200	0 381 07	0 382 17
1000 1200	0 381 08	0 382 18
1000 1200	0 381 09	0 382 19
300	0 381 10	0 383 00
300	0 381 11	0 383 01
300	0 381 12	0 383 02
300	0 381 13	0 383 03
300	0 381 14	0 383 04
300	0 381 15	0 383 05
300	0 381 16	0 383 06
300	0 381 17	0 383 07
300	0 381 18	0 383 08
300	0 381 19	0 383 09
300	0 381 20	0 383 10
300	0 381 21	0 383 11
300	0 381 22	0 383 12
300	0 381 23	0 383 13
300	0 381 24	0 383 14
300	0 381 25	0 383 15
300	0 381 26	0 383 16
300	0 381 27	0 383 17
300	0 381 28	0 383 18
300	0 381 29	0 383 19
300	0 381 30	0 383 20
300	0 381 31	0 383 21
300	0 381 32	0 383 22
300	0 381 33	0 383 23
300	0 381 34	0 383 24
300	0 381 35	0 383 25
300		0 382 70
300		0 382 71
300	0 381 42	0 382 72
300	0 381 43	0 382 73
300		0 382 74
300		0 382 75
300		0 382 76

Etiquetas para bornas y cableado de 0,15 a 0,5 mm² y de 0,5 a 1,5 mm² de sección

En bornas Viking™ 3
 - 4 etiquetas de 0,15 a 0,5 mm² máx.
 - 3 etiquetas de 0,5 a 1,5 mm² máx.

Digitos: código internacional de colores

- Negro 0381 06
- Marrón
- Rojo
- Naranja
- Amarillo
- Verde
- Azul
- Púrpura
- Gris
- Blanco

Letras: en negro sobre fondo amarillo

- A
- B
- C
- D
- E
- F
- G
- H
- I
- J
- K
- L
- M
- N
- O
- P
- Q
- R
- S
- T
- U
- V
- W
- X
- Y
- Z

Símbolos convencionales: en negro sobre fondo amarillo

- /
-
- +
-
- ~
- ≡
- ±

Emb.	Ref.	
	1.5 a 2.52	4 a 62
1200 800	0 382 20	0 382 30
1200 800	0 382 21	0 382 31
1200 800	0 382 22	0 382 32
1200 800	0 382 23	0 382 33
1200 800	0 382 24	0 382 34
1200 800	0 382 25	0 382 35
1200 800	0 382 26	0 382 36
1200 800	0 382 27	0 382 37
1200 800	0 382 28	0 382 38
1200 800	0 382 29	0 382 39
300	0 383 30	0 383 60
300	0 383 31	0 383 61
300	0 383 32	0 383 62
300	0 383 33	0 383 63
300	0 383 34	0 383 64
300	0 383 35	0 383 65
300	0 383 36	0 383 66
300	0 383 37	0 383 67
300	0 383 38	0 383 68
300	0 383 39	0 383 69
300	0 383 40	0 383 70
300	0 383 41	0 383 71
300	0 383 42	0 383 72
300	0 383 43	0 383 73
300	0 383 44	0 383 74
300	0 383 45	0 383 75
300	0 383 46	0 383 76
300	0 383 47	0 383 77
300	0 383 48	0 383 78
300	0 383 49	0 383 79
300	0 383 50	0 383 80
300	0 383 51	0 383 81
300	0 383 52	0 383 82
300	0 383 53	0 383 83
300	0 383 54	0 383 84
300	0 383 55	0 383 85
300	0 382 80	0 382 90
300	0 382 81	0 382 91
300	0 382 82	0 382 92
300	0 382 83	0 382 93
300	0 382 84	0 382 94
300	0 382 85	0 382 95
300	0 382 86	0 382 96

Etiquetas para cableado de 1,5 a 2,5 mm² y de 4 a 6 mm² de sección

Digitos: código internacional de colores

- 0 ● Negro
- 1 ● Marrón
- 2 ● Rojo
- 3 ● Naranja
- 4 ● Amarillo
- 5 ● Verde
- 6 ● Azul
- 7 ● Púrpura
- 8 ● Gris
- 9 ○ Blanco

Letras: en negro sobre fondo amarillo

- A
- B
- C
- D
- E
- F
- G
- H
- I
- J
- K
- L
- M
- N
- O
- P
- Q
- R
- S
- T
- U
- V
- W
- X
- Y
- Z

Símbolos convencionales: en negro sobre fondo amarillo

- /
-
- +
-
- ~
- ≡
- ±

1 Hasta 0,5 mm²: tiras de 25 etiquetas.
 De 0,5 mm² a 2,5 mm²: tiras de 30 etiquetas. Más de 2,5 mm²: tiras de 20 etiquetas.
 Precio por marcador.

sistema de señalización CAB 3™

accesorios



Emb. Ref. **Accesorios CAB 3**

Emb.	Ref.	Accesorios CAB 3
		Portaetiquetas
		Para cables de 10 mm ² a 70 mm ² de sección. Capacidad: 8 etiquetas de dígitos, letras o símbolos para secciones de 0,5 a 1,5 mm ² o de 1,5 a 2,5 mm ² . Negro, sección (mm ²).
100	0 384 90	10 a 16.
50	0 384 91	25 a 35.
50	0 384 92	50 a 70.
		Soporte de etiquetas
100	0 383 92	Se fija a presión en las bornas Viking™ 3. Capacidad: 7 etiquetas de 0,15 a 0,5 mm ² . 6 etiquetas de 0,5 a 1,5 mm ² .
		Cargadores transparentes
		Para la rápida selección y aplicación de etiquetas al cable.
		Para etiquetas de sección (mm ²)
10	0 383 94	0,15 a 0,5
10	0 383 95	0,5 a 1,5
10	0 383 96	1,5 a 2,5
10	0 383 97	4 a 6
		Color del aplicador para identificación de la sección
		CAB 3
		CAB 3
		CAB 3
		CAB 3

sistema de señalización CAB 3™

para cableado y bornas Viking™ 3

Dimensiones

Etiquetas

Poliamida 6/6

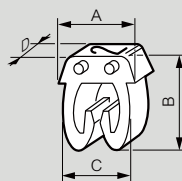

Dimensiones	sección del cable (mm ²)			
	0,15 a 0,5	0,5 a 1,5	1,5 a 2,5	4 a 6
A (mm)	5	5	5,6	8
B (mm)	5,05	6,4	7,6	9,6
C (mm)	3,7	4,3	4,9	7,1
D (mm)	2,3	3	3	3
Ø min./max. (mm)	0,8/2,2	2,2/3	2,8/3,8	4,3/5,3

Ref. 0 381 50 a 0 381 55 y 0 381 60 a 0 381 65: sin espárrago de unión D = 6 mm

Portaetiquetas

Ref. 0 384 90

Ref. 0 384 91

Ref. 0 384 92

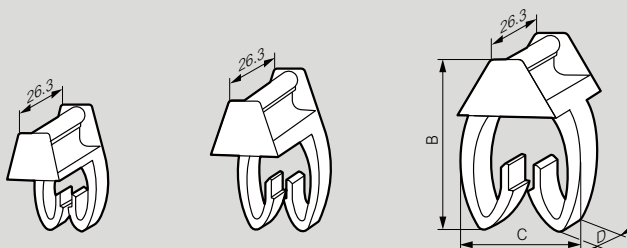

Dimensiones	sección del cable a marcar (mm ²)		
	10 a 16	25 a 35	50 a 70
A (mm)	18	24,3	27,2
B (mm)	8,9	12,2	17,2
C (mm)	7	7	10

Soportes de etiquetas 0 383 92

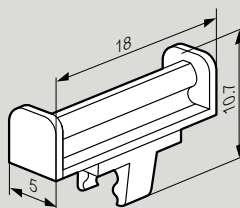

Sobre cable con portamarcador 0 384 92

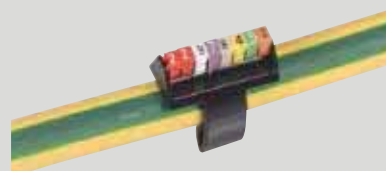

En bornas con portaetiquetas Ref. 0 383 92



En bornas de potencia

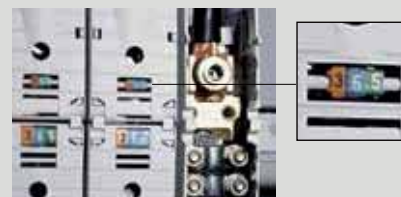

etiquetas para el sistema de marcaje universal Logicab™ 2

etiquetas de cables, aparatos modulares, patch panels y tomas RJ45, y elementos de mando y control



0 387 15 + 0 387 17 sujetas con bridas



0 387 14 + 0 387 16



Bornas con etiquetas 0 387 43 y 0 387 44 marcadas



0 387 04



0 379 38 + 0 387 11

Etiquetas plásticas rígidas o flexibles, en color blanco y negro, en todo tipo de equipo eléctrico: bornas, cables... Etiquetas de uso en interior.

Emb.	Ref.	Etiquetas para impresora
		Etiquetas precortadas de plástico rígido o flexible para impresión en color o blanco y negro.
		Memocab para cableado Para utilizar con los portaetiquetas Memocab.
480	0 387 10	Etiqueta para portaetiquetas Memocab 4 × 12 mm.
640	0 387 11	Etiqueta para portaetiquetas Memocab 4 × 18 mm.
240	0 387 12	Etiqueta para portaetiquetas Memocab 4 × 30 mm.
		Duplix para cables
310	0 387 14	Etiqueta 37 × 9,5 mm. Para utilizar con el portaetiquetas ref. 0 387 16.
224	0 387 16	Portaetiquetas 50 × 10 mm. Se fijan con las bridas Colring de ancho 2,4 mm o 3,5 mm.
70	0 387 15	Etiqueta 70 × 15 mm. Para utilizar con el portaetiquetas ref. 0 387 17.
96	0 387 17	Portaetiquetas 88 × 15 mm. Se fijan con las bridas Colring de ancho 2,4 mm o 3,5 mm.
		Flexibles para aparatos modulares
		Etiquetas plásticas.
720	0 387 31	Para aparatos modulares DX ³ 1 módulo.
288	0 387 32	Para aparatos modulares DX ³ 2 módulos.
192	0 387 33	Para aparatos modulares DX ³ 3 módulos.
144	0 387 34	Para aparatos modulares DX ³ 4 módulos.
104	0 387 47	Para aparatos modulares DX ³ 6 módulos.
		Para bornas Viking™ 3
700	0 387 43	Etiqueta precortada para bornas de paso 5 mm.
525	0 387 44	Etiqueta precortada para bornas de paso 6 mm.
		Rígidas para otros equipos
980	0 387 27	Etiqueta adhesiva 6,5 × 17,5 mm.
220	0 387 28	Etiqueta adhesiva 17 × 26 mm.

Emb.	Ref.	Etiquetas
		Otras funciones
40	0 387 25	Placa rígida de identificación autoadhesiva 69 × 29 mm. Para utilizar con la cubierta ref. 0 387 29.
40	0 387 04	Placa triángulo de peligro autoadhesiva 50 mm.

Portaetiquetas Memocab para cableado
Para usar con etiquetas Logicab para cableado ref. 0 387 10/11/12.

Emb.	Ref.	Longitud: 15 mm	Sección (mm ²)		Ø (mm)	
			0,25	1,5	1,3	3,5
1000	0 379 30		0,75	4	2,3	4,8
1000	0 379 31		4	16	4,2	7,6
500	0 379 32					
		Longitud: 18 mm	0,25	1,5	1,3	3,5
1000	0 379 36		0,75	4	2,3	4,8
1000	0 379 37		4	16	4,2	7,6
500	0 379 38					
		Longitud: 30 mm	0,25	1,5	1,3	3,5
500	0 379 40		0,75	4	2,3	4,8
500	0 379 41		4	16	4,2	7,6
200	0 379 42					

Portaetiquetas Memocab para cableado
Para utilizar con etiquetas Logicab para cableado. ref. 0 387 10/11/12.
Se fijan con bridas Colring.
Longitud 20 mm.

Emb.	Ref.
100	0 377 12

etiquetas para el sistema de marcaje universal Logicab™ 2

etiquetas de cables, aparatos modulares, bornas, elementos de mando y control y aplicaciones varias



0 385 05 0 385 08 0 385 50 0 385 11 0 385 12



0 395 01 0 395 00

Emb. Ref. Etiquetas para plotter

Memocab para cableado

Para utilizar con los portaetiquetas Memocab

			Máx. nº caracteres	Nº etiquetas/hoja
840	0 385 03	Blancas	4 (11,5 × 4 mm)	28
840	0 385 05	Blancas	8 (17,5 × 4 mm)	28
420	0 385 08	Blancas	16 (29 × 4 mm)	14

Duplix para cables

100 0 385 09 2 etiquetas blancas.
Se fijan con las bridas Colring de ancho 2,4 o 3,5 mm.

100 0 384 97 Cubierta de protección para ref. 0 385 09.

Etiquetas adhesivas

Etiquetas plásticas adhesivas para todo tipo de aparatos.

800 0 385 07 17,5 × 8 mm.

240 0 385 50 26 × 17 mm.

Para bornas Viking™ 3

En hojas de 100 etiquetas precortadas.

1000 0 395 00 Para bornas de 5 mm de paso.

1000 0 395 01 Para bornas de 6 mm de paso.

1000 0 395 02 Para bornas de 8 mm de paso.

Para elementos de mando y control

480 0 385 11 Etiqueta 8 × 27 mm.
Para usar con el portaetiquetas ref. 0 385 16.

192 0 385 16 Portaetiquetas 8 × 27 mm.

192 0 385 14 Cubierta transparente para etiqueta ref. 0 385 11.

240 0 385 12 Etiqueta 15 × 27 mm.
Para usar con el portaetiquetas ref. 0 385 17.

192 0 385 17 Portaetiquetas 15 × 27 mm.

192 0 385 15 Cubierta transparente para etiqueta ref. 0 385 12.

260 0 387 09 Etiqueta 15 × 27 mm.
Se utiliza con las referencias 0 385 17 y 0 385 15.

Etiquetas para cableado

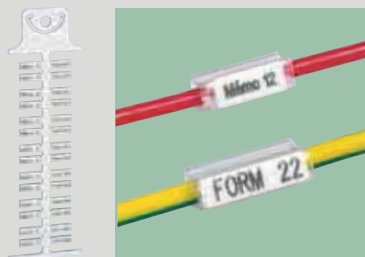

Con portaetiquetas. Memocab de longitud 12, 18 y 30 mm.

Etiquetas Duplix para cables

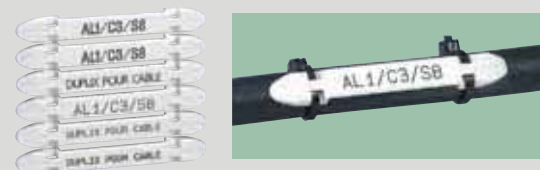

Etiquetas adhesivas

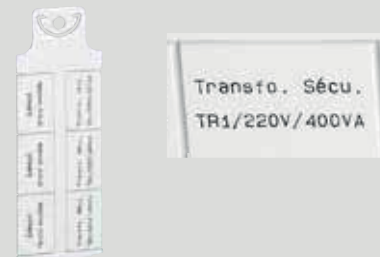

Etiquetas (17,5 × 8 ó 26 × 17 mm) para cualquier tipo de equipo.

Etiquetas para elementos de mando y control



Uso con portaetiquetas estándar Ø 22,5 y cubiertas de dimensiones 8 × 27 o 15 × 27 mm.

Etiquetas para bornas

Bornas Viking™ 3 pasos 5, 6 y 8.

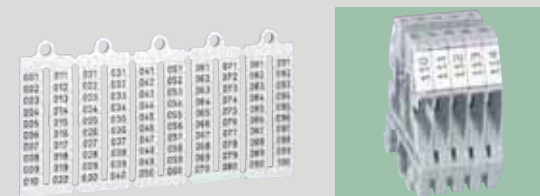

punteras y pinzas Starfix™



Emb.	Ref.	Punteras con collarín aislante			
		Asegura la unión equipotencial de todos los filamentos de un conductor flexible. La parte activa es de cobre estañado electrolítico. Cumple la norma NF C 63-023.			
		Simples en tiras			
		Para cables de sección (mm ²)	Color	Tiras	Punteras
480	0 376 61	0,5	blanco	12	40
480	0 376 62	0,75	azul	12	40
1000	0 376 63	1	rojo	25	40
1000	0 376 64	1,5	negro	25	40
1000	0 376 66	2,5	gris	25	40
250	0 376 67	4	naranja	10	25
250	0 376 68	6	verde	10	25
		Cargadores Starfix de gran capacidad			
		Gran capacidad para recargas menos frecuentes del aplicador. Envase translúcido. Se coloca directamente en la pinza de engaste ref. 0 376 09.			
		Sección (mm)	Color	Número de punteras por tira	
3 000	0 376 42	0,75	Azul	300	
3 000	0 376 43	1	Rojo	300	
3 000	0 376 44	1,5	Negro	300	
2 500	0 376 45	2,5	Gris	250	
		Simples individuales			
		Para cables de sección (mm ²)	Color		
1000 ⁽¹⁾	0 377 61	0,5	blanco		
1000 ⁽¹⁾	0 377 62	0,75	azul		
1000 ⁽¹⁾	0 377 63	1	rojo		
1000 ⁽¹⁾	0 377 64	1,5	negro		
1000 ⁽¹⁾	0 377 66	2,5	gris		
250 ⁽²⁾	0 377 67	4	naranja		
250 ⁽²⁾	0 377 68	6	verde		
100	0 376 69	10	marrón		
100	0 376 70	16	blanco		
50	0 376 71	25	negro		
50	0 376 77	35	rojo		
30	0 376 78	50	azul		
		Dobles individuales			
100/500	0 376 87	2 × 0,75	azul		
100/500	0 376 88	2 × 1	rojo		
100/500	0 376 89	2 × 1,5	negro		
100/500	0 376 90	2 × 2,5	gris		

Emb.	Ref.	Pinzas y lotes Starfix	
		Corte y engaste de punteras de 0,25 a 6 mm ² en una sola operación. De uso recomendado para conexiones con resorte. Aplicador de dispensado de tiras específico para cada pinza.	
		Pinza Starfix para punteras simples en tiras secciones de 0,5 a 2,5 mm²	
1	0 376 09	Dotada de rueda de ajuste. Incluye cargador vacío. Admite cargadores Starfix de gran capacidad.	
1	0 376 39	Kit surtido compuesto de: - 1 Pinza Starfix ref. 0 376 09 con aplicador vacío - 120 punteras de 0,5 mm ² . - 120 punteras de 0,75 mm ² . - 240 punteras de 1 mm ² . - 320 punteras de 1,5 mm ² . - 200 punteras de 2,5 mm ² .	
		Pinza Starfix para punteras simples en tiras secciones de 4 y 6 mm²	
1	0 376 10	Dotada de rueda de ajuste. Incluye cargador vacío.	
		Pinza Starfix para punteras individuales simples y dobles secciones 0,25 a 6 mm²	
1	0 376 06	Pinza con sistema de control desconectable, engaste al final. Para personas diestras o zurdas.	
		Pinza Starfix para punteras individuales simples y dobles secciones de 10 a 50 mm²	
1	0 376 92	Kit surtido compuesto de: - 1 pinza con sistema de control de la operación de engaste para punteras individuales de 10 a 50 mm ² . - 30 punteras individuales de 10 mm ² . - 20 punteras individuales de 16 mm ² . - 15 punteras individuales de 25 mm ² . - 10 punteras individuales de 35 mm ² . - 10 punteras individuales de 50 mm ² . Para personas diestras o zurdas.	
		Cargadores Starfix	
		Para dispensado de tiras de punteras en pinzas Starfix ref. 0 376 09/10.	
		Para puntas de sección (mm ²)	Color
10	0 376 47	0,5 y 2,5	rojo
10	0 376 48	4 y 6	naranja

1 En bolsas de 100
2 En bolsas de 50

pinza Starfix™ S

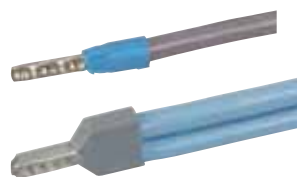

Ejemplo de punteras simples/dobles colocadas en conductores



Ejemplo de diferentes conductores y punteras



0 376 97

Emb. Ref. Pinzas Starfix S

Emb.	Ref.	Pinzas Starfix S
1	0 376 97	<p>Pinza de uso general Starfix S para secciones de 0,5 a 2,5 mm².</p> <p>Funcional:</p> <ul style="list-style-type: none"> • Una sola pinza para 4 operaciones: cortar, pelar, retorcer, engastar. • Tapa de protección de los cargadores. • Posición del cursor de reglaje bien identificado. <p>Fiable:</p> <ul style="list-style-type: none"> • Calidad de materiales. • Calidad de engaste con 4 puntos de presión. <p>Práctica:</p> <ul style="list-style-type: none"> • Rápida sujeción con la mano para diestros y zurdos. • Un solo movimiento: apretar. • Identificación de las posiciones de reglaje. Suministrada con 5 cargadores vacíos. Asegura al mismo tiempo la separación y el engaste de la puntera.

Cargadores Starfix S

Para colocar las tiras de punteras Starfix S. Color de identificación igual al de las punteras que recibe. Cuerpo transparente.

	Para punteras sección (mm ²)	Color	
5	0 376 80	0,5	Blanco
5	0 376 81	0,75	Azul
5	0 376 82	1	Rojo
5	0 376 83	1,5	Negro
5	0 376 84	2,5	Gris

aplicador Starfix™

Tabla de correspondencia

Sección (mm ²)	Puntera simple	Cargadores de gran capacidad - recargas	Aplicador Starfix	Aplicador Starfix S
0,5	0 376 29	-	0 376 47	0 376 80
0,75	0 376 30	0 376 42	0 376 47	0 376 81
1	0 376 32	0 376 43	0 376 47	0 376 82
1,5	0 376 33	0 376 44	0 376 47	0 376 83
2,5	0 376 34	0 376 45	0 376 47	0 376 84

Dimensiones (mm)

Punteras simples

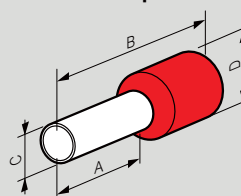

Ref.	Sección (mm ²)	A	B	C	D	
0 377 61	0 376 41	0,5	8	14,5	1,5	3,4
0 377 62	0 376 42	0,75	8	14,5	1,5	3,4
0 377 63	0 376 43	1	8	14,5	1,7	3,6
0 377 64	0 376 44	1,5	8	14,5	2	4,1
0 377 66	0 376 45	2,5	8	14,5	2,6	4,8
0 377 67		4	12	21	3,2	5,7
0 377 68		6	12	23	3,9	7,2
0 376 69		10	12	21	4,9	8,1
0 376 70		16	18	29	6,3	9,8
0 376 71		25	18	31	7,9	12
0 376 77		35	18	32	8,9	13,5
0 376 78		50	20	36	11,1	16,1

Punteras dobles

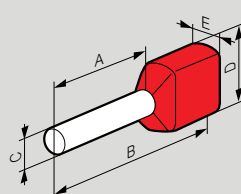

Ref.	Sección (mm ²)	A	B	C	D	E
0 376 87	2 × 0,75	8	15	2,1	6	3,3
0 376 88	2 × 1	8	15	2,35	6	4
0 376 89	2 × 1,5	8	16	2,6	7,2	4,2
0 376 90	2 × 2,5	10	18,5	3,3	8,4	4,8

Ejemplo de uso



1 Coloque el aplicador



2 Ajuste 1



El mango, de 2 materiales, ofrece un agarre excelente



3 Inserte el conductor



4 Engaste

Ejemplo de uso

Pinza Starfix S

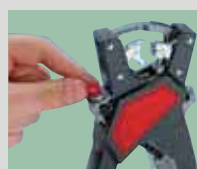

1 Ajuste la sección

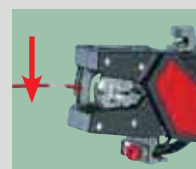

2 Pele y retuerza



3 Engaste

bridas Colring y accesorios de fijación



Negra: 0 318 00 - 0 318 01 - 0 318 03
Blanca: 0 318 20 - 0 318 21 - 0 318 23



0 319 58



0 319 55



0 320 85



0 320 65



0 320 72



0 320 76



0 320 88

Emb.	Ref.	Bridas Colring			
		Conformes a la norma EN 62275 tipo 1 (NFC 68-146). Poliamida 6.6. Estriado interior.			
		Negra exterior Protección U.V. Alta temperatura.			
		Ancho (mm)	Largo (mm)	Ø de cierre	Ø de cierre máx. (mm)
100	0 318 00	2,4	95	18	1,6
100	0 318 01	2,4	140	33	1,6
100	0 318 02	2,4	180	46	1,6
100	0 318 03	3,5	140	33	1,6
100	0 318 04	3,5	180	46	1,6
100	0 318 05	3,5	280	77	1,6
100	0 318 06	3,5	360	102	1,6
100	0 318 07	4,6	180	46	1,6
100	0 318 08	4,6	280	77	1,6
100	0 318 09	4,6	360	102	1,6
100	0 318 13	4,6	430	125	1,6
100	0 318 14	7,6	290	78	4,8
100	0 318 11	7,6	360	98	4,8
100	0 318 15	7,6	550	166	4,8
500	0 318 12	7,6	720	218	4,8
100	0 318 16	9,0	710	218	14
100	0 318 27	9,0	810	246	14
50	0 318 28	12,6	1030	317	20
		Blanca interior			
		Ancho (mm)	Largo (mm)	Ø de cierre	Ø de cierre máx. (mm)
100	0 318 20	2,4	95	18	1,6
1000	0 318 21	2,4	140	33	1,6
100	0 318 22	2,4	180	46	1,6
100	0 318 23	3,5	140	33	1,6
100	0 318 24	3,5	180	46	1,6
100	0 318 25	3,5	280	77	1,6
100	0 318 26	3,5	360	102	1,6
100	0 318 27	4,6	180	46	1,6
100	0 318 28	4,6	280	77	1,6
100	0 318 29	4,6	360	102	1,6
100	0 318 33	4,6	430	125	1,6
100	0 318 34	7,6	290	78	4,8
100	0 318 31	7,6	360	98	4,8
100	0 318 35	7,6	550	166	4,8
500	0 318 32	7,6	720	218	4,8
100	0 318 36	9,0	710	218	14
100	0 318 48	9,0	810	246	14

Emb.	Ref.	Bridas de identificación			
		Poliamida 6.6. Estriado interior.			
		Ancho (mm)	Largo (mm)	Ø de cierre máx. (mm)	Ø de cierre mín. (mm)
100	0 320 61	2,4	95	18	4,0
100	0 320 63	4,6	180	46	9,5

Emb.	Ref.	Accesorios de fijación
		Soporte adhesivo
100	0 320 65	Para bridas de ancho 4,6 mm máx. Posibilidad de fijación por tornillo Ø 4mm.
		Soporte por tornillo
100	0 320 72	Para bridas de ancho 9 mm máx. Fijación por tornillo Ø 5 mm.
		Soporte a presión
1000	0 320 76	Para bridas de ancho 4,6 mm máx. Para chapa espesor 0,5 a 3 mm. Taladro Ø 6 - 6,5 mm.
		Tacos de fijación
		Negros
100	0 319 55	Protección U.V. Poliamida 12. Taladro Ø 8 mm.
100	0 319 58	Taladro Ø 8 mm con separación mural.
		Accesorios de señalización
		Placa de identificación 40 Ø 22 mm
100	0 320 85	Para bridas de ancho 4,6 mm máx.
		Rotulador
10	0 395 98	De tinta negra inalterable.
		Pinza Colring
		Con sistema de regulación de la tensión de cierre. Tras el ajuste de la brida a la tensión deseada, se produce el corte automático del sobrante de la brida.
1	0 320 88	Para bridas de ancho 4,6 mm máx. Para bridas de ancho 7,6 mm y 9 mm utilizar la pinza Colson ref. 0 319 96.

Características

Conformes a la norma EN 62275 tipo 1 (NFC 68-146) "bridas para instalaciones eléctricas".

Bridas Colring		Resistencia de apriete (daN)	Resistencia a la tracción (daN) según EN 50146
Negras	Blancas		
0 318 00	0 318 20	1	8
0 318 01	0 318 21	1	8
0 318 02	0 318 22	1	8
0 318 03	0 318 23	1	13
0 318 04	0 318 24	1	13
0 318 05	0 318 25	1	13
0 318 06	0 318 26	1	13
0 318 07	0 318 27	1,5	22
0 318 08	0 318 28	1,5	22
0 318 09	0 318 29	1,5	22
0 318 13	0 318 33	1,5	22
0 318 10	0 318 30	2	53
0 318 14	0 318 34	2	53
0 318 11	0 318 31	2	53
0 318 15	0 318 35	2	53
0 318 12	0 318 32	2	53
0 318 16	0 318 36	2	77
0 318 27	0 318 48	2	77
0 318 18	0 318 28	2	111

Comportamiento frente a la temperatura

	Blancas	Negras
Temperatura máxima de servicio	75 °C	85 °C ¹ (1000 h a 120° C)
Temperatura mínima - instalación - servicio	- 15 °C - 10 °C	- 15 °C 0 °C

Comportamiento frente a los agentes químicos

- Óptima resistencia a bases, aceites, grasas, derivados del petróleo, disolventes...
- Absorción de humedad: 1,5% × 3%.

Comportamiento frente al fuego

- Resistencia a la llama UL 94: V2.
- Autoextinguibles 850°C según CEI 60695-2-12.
- Índice de oxígeno 28,5% (26% para las bridas negras) según EN ISO 4589-1 / ASTM D 2863-00.
- Poliamida 6.6 libre de halógenos.

Dimensiones (mm)

Bridas de identificación

Ref. 0 320 61

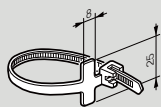

Ref. 0 320 63

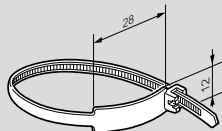

Accesorios

Ref. 0 320 65

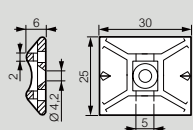

Ref. 0 320 72

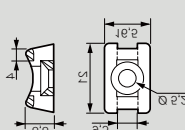

Ref. 0 320 76

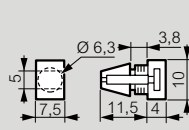

Ref. 0 319 55

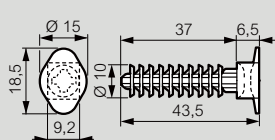

Ref. 0 319 58

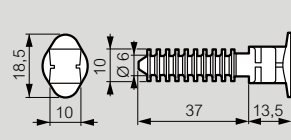

1. Temperatura máxima de servicio para ref. 0 318 00 a 0 318 18: 85 °C.



0 319 00



0 319 63



0 319 59

Emb.

Ref.

Bridas con base de fijación

En poliamida 6,6.
Fijación por tornillo taco Ø 7 paso 150 o clavo.
Para clavadora de gas SPIT PULSA 700 E.
Estriado exterior.

Para uso normal

- Resistencia a la tracción: 30 daN según EN 50146.
- Temperatura de servicio: de instalación -10 °C mínimo de utilización -25 °C a + 85 °C máximo.
- Ensayo de hilo incandescente: 850 °C 30 seg.
- Para tubos rígidos IRL 16 a 32 o cables Ø 15 - 30 mm.

100 0 319 00

Gris

Para utilización interior.

100 0 319 02

Negro

Para utilización exterior.

Para uso industrial

- Resistente a los choques: IK 10.
- Temperatura de servicio: de instalación -10 °C mínimo de utilización -45 °C a + 120 °C máximo.
- Resistencia a la tracción: 50 daN, según EN 50146
- Ensayo de hilo incandescente: 850 °C 5 seg.

50 0 319 63

Negro

Para tubos Ø 16 a 25 mm.

50 0 319 64

Para tubos Ø 25 a 40 mm.

Soporte de fijación COLSON™ para clavadora SPIT PULSA 700 E

100 0 319 59

Soporte para las bridas Colson ref. 0 319 10, etc.

bridas Colson y accesorios de fijación



0 319 50 0 319 59 0 319 96

Emb. Ref. **Bridas Colson**

Conformes a la norma EN 62275 tipo 1 (NFC 68-146).
Protección U.V.
Estrado exterior.

Poliamida 12 libre de halógenos.

	Negras	Ancho (mm)	Largo (mm)	Ø de cierre máx. (mm)	Ø de cierre mín. (mm)
100	0 319 10	9	123	22	4
100	0 319 13	9	185	42	10
100	0 319 16	9	265	62	26
100	0 319 19	9	355	92	26
100	0 319 20	9	500	140	74
100	0 319 21	9	750	220	74
100	0 319 22	6	119	25	4
100	0 319 25	6	180	45	10

Estrado interior

Poliamida 6.6 libre de halógenos

	Ancho (mm)	Largo (mm)	Ø de cierre máx. (mm)	Ø de cierre mín. (mm)	Peso (gr)	
1000	0 319 28	7,6	128	22	8	1,7
2000	0 319 29	7,6	194	42	15	2,7
100	0 319 30	7,6	260	62	15	3,4
100	0 319 32	7,6	359	92	15	4,8

Brida Coltaco

Brida y taco* en una sola referencia.
Estrado interior.

Poliamida 6.
Protección U.V.

50 0 319 53 Ø de cierre 15 a 38 mm para tubos de 16 a 32.

Accesorios de fijación

Soporte por tornillo

Para bridas de ancho 9 mm máx.
Protección U.V.

Fijación por clavo de pistola Ø 7 mm o tornillo.
Ø 5 mm.

100 0 319 59 Fijación por clavo y clavadora SPIT PULSA 700 E o tornillo Ø 4 mm.

Pinza Colson

1 0 319 96 Para el apriete y corte de los bridas Colson.

bridas Colson y accesorios de fijación

Características

Conformes a la norma EN 62275 tipo 1 (NFC 68-146) "bridas para instalaciones eléctricas".

Condiciones de prueba:

- Temperatura: 23 °C.
- Humedad relativa del aire: 50 %.
- Velocidad de tracción: 25,4 mm/min.

Referencia	Resistencia de apriete (daN)
319 10	4
319 13	4
319 16	5
319 19	5
319 20	5,5
319 21	5,5
319 22	4
319 25	4
319 28	1,5
319 29	1,5
319 30	1,5
319 32	1,5

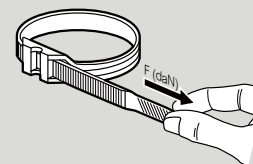

Referencia	Resistencia a la tracción	
	Test Ø (mm) según EN 50146	Resistencia (daN)
319 10	20	36
319 13	20	36
319 16	26	53
319 19	26	53
319 20	74	53
319 21	74	53
319 22	20	22
319 25	20	22
319 28	20	36
319 29	20	45
319 30	20	45
319 32	20	45

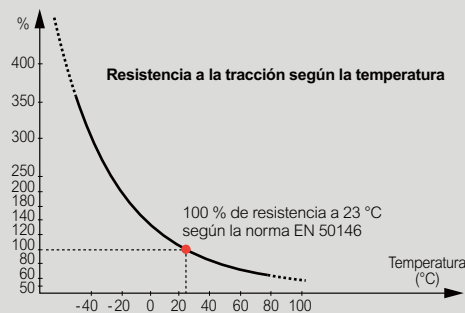

Comportamiento frente a la temperatura

- Temperatura de servicio (permanente).
- 40 °C a + 85 °C.
- 25 °C a + 60 °C para ref. 0 319 28/29/30/32.
- Temperatura de servicio (mínima).
- 30 °C, 0 °C para ref. 0 319 28/29/30/32.

Comportamiento frente a los agentes químicos

- Óptima resistencia a bases, aceites, grasas, niebla salina, derivados del petróleo, ácidos diluidos.

Comportamiento frente al fuego

- Tiempo de aplicación de la llama 10" según EN 50146.
- Conforme a la norma UL 94, clasificación HB.
- Prueba del hilo incandescente según CEI 60695-2-11 : 650 °C.
- Índice de oxígeno 19 % según EN ISO 4589-1/ASTM D 2863-00 .
- Poliamida libre de halógenos.

Protección U.V. conforme a la norma EN 62275 tipo 1 (NFC 68-146)

Bridas con protección U.V. para uso exterior.
Pruebas realizadas con ciclos combinados de 1000 horas según ISO 4892-2, ensayo 1.

* Ø perforación: 7 mm en materiales blandos 8 mm en materiales duros.

canales para cuadros

PVC



6 369 01

Conformes a la norma UNE-EN 50085-2-3.
PVC M1 color gris RAL 7030.
Perforaciones laterales de paso 10 mm.
Longitud: 2 m.

canales para cuadros

PC-ABS libre de halógenos



6 362 00

Conformes a la norma UNE EN 50085-2-3.
PC-ABS libre de halógenos color gris RAL 7035 o azul RAL 5019.
Perforaciones laterales de paso 12,5 mm.
Longitud: 2 m.

Emb. Ref. Paredes perforadas

Emb.	Ref.	Alto (mm)	Ancho (mm)
168 ¹	6 369 01	16	16
70 ¹	6 369 02	30	25
80 ¹	6 369 03	30	30
60 ¹	6 369 04	40	25
64 ¹	6 369 05	40	30
60 ¹	6 369 06	40	40
56 ¹	6 369 07	40	60
48 ¹	6 369 08	60	25
40 ¹	6 369 09	60	40
32 ¹	6 369 10	60	60
32 ¹	6 369 11	60	80
24 ¹	6 369 12	60	100
16 ¹	6 369 13	60	120
40 ¹	6 369 14	80	25
32 ¹	6 369 15	80	30
36 ¹	6 369 16	80	40
24 ¹	6 369 17	80	60
24 ¹	6 369 18	80	80
18 ¹	6 369 19	80	100
16 ¹	6 369 20	80	120
28 ¹	6 369 22	100	40
24 ¹	6 369 23	100	60
20 ¹	6 369 24	100	80
16 ¹	6 369 25	100	100



Emb. Ref. Paredes perforadas

Emb.	Ref.		Alto (mm)	Ancho (mm)
	Gris	Azul		
60 ¹	6 362 00		25	25
56 ¹	6 362 01	6 362 51	40	25
48 ¹	6 362 06	6 362 56	40	40
56 ¹	6 362 02	6 362 52	60	25
48 ¹	6 362 07	6 362 57	60	40
32 ¹	6 362 12	6 362 62	60	60
40 ¹	6 362 08	6 362 58	80	40
32 ¹	6 362 13	6 362 63	80	60
24 ¹	6 362 17		80	80
16 ¹	6 362 25		80	120

Paredes lisas

Emb.	Ref.	Alto (mm)	Ancho (mm)
126 ¹	6 369 31	16	16
80 ¹	6 369 32	30	25
80 ¹	6 369 33	30	30
64 ¹	6 369 34	40	25
64 ¹	6 369 35	40	30
60 ¹	6 369 36	40	40
56 ¹	6 369 37	40	60
48 ¹	6 369 38	60	25
40 ¹	6 369 39	60	40
32 ¹	6 369 40	60	60
32 ¹	6 369 41	60	80
24 ¹	6 369 42	60	100
16 ¹	6 369 43	60	120
40 ¹	6 369 44	80	25
32 ¹	6 369 45	80	3
24 ¹	6 369 47	80	60
24 ¹	6 369 48	80	80
18 ¹	6 369 49	80	100
16 ¹	6 369 50	80	120
28 ¹	6 369 52	100	40
20 ¹	6 369 53	100	60
20 ¹	6 369 54	100	80
16 ¹	6 369 55	100	100

canales para cuadros

características

Dimensiones

PC-ABS libre de halógenos

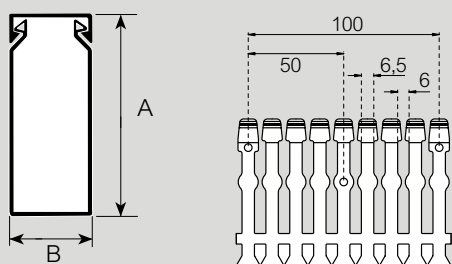

Ancho 25 a 60 mm

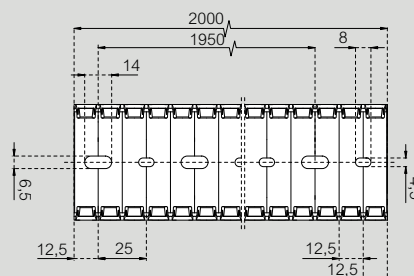

Referencia	A (mm)	B (mm)
6 362 00	25	25
6 362 01/51	40	25
6 362 06/56	40	40
6 362 02/52	60	25
6 362 07/57	60	40
6 362 12/62	60	60
6 362 08/58	80	40
6 362 13/63	80	60
6 362 17	80	80
6 362 25	80	120

Ancho 80 a 120 mm

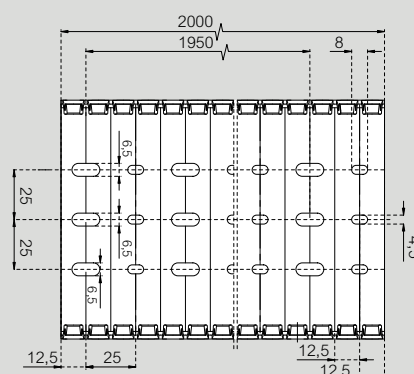

PVC

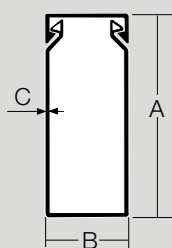

Ancho 16 a 60 mm

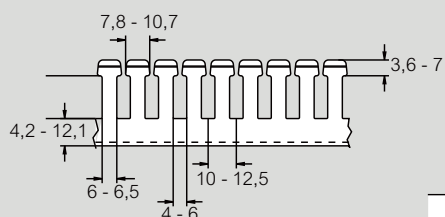

Ancho 80 a 120 mm

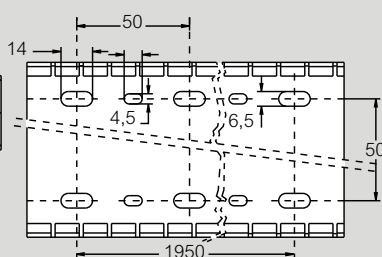
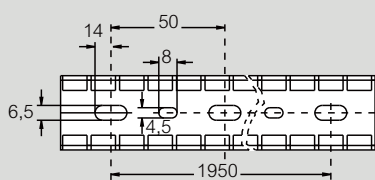
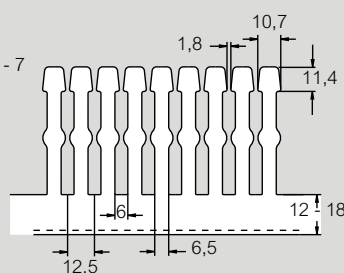

Ref.	A (mm)	B (mm)	C (mm)		Sección útil mm ²	
			Paredes perforadas	Paredes lisas		
6 369 01	6 369 31	16	16	1,2	1,2	223
6 369 02	6 369 32	30	25	1,5	1,5	500
6 369 03	6 369 33	30	30	1,5	1,5	-
6 369 04	6 369 34	40	25	1,6	1,6	700
6 369 05	6 369 35	40	30	1,6	1,6	-
6 369 06	6 369 36	40	40	1,6	1,6	1200
6 369 07	6 369 37	40	60	1,6	1,6	1950
6 369 08	6 369 38	60	25	1,8	1,8	1085
6 369 09	6 369 39	60	40	1,8	1,8	1950
6 369 10	6 369 40	60	60	1,8	1,8	3120
6 369 11	6 369 41	60	80	2	2	4130
6 369 12	6 369 42	60	100	2	2,1	5220
6 369 13	6 369 43	60	120	2	2	6450
6 369 14	6 369 44	80	25	2	2	1500
6 369 15	6 369 45	80	30	2	2	1976
6 369 16	6 369 46	80	40	2	2	2660
6 369 17	6 369 47	80	60	2	2	4130
6 369 18	6 369 48	80	80	2	2	5600
6 369 19	6 369 49	80	100	2	2	6960
6 369 20	6 369 50	80	120	2	2	8550
6 369 22	6 369 52	100	40	2	2	3480
6 369 23	6 369 53	100	60	2	2,1	5220
6 369 24	6 369 54	100	80	2	2	6960
6 369 25	6 369 55	100	100	2	2	8900

canal para cables Lina 25™

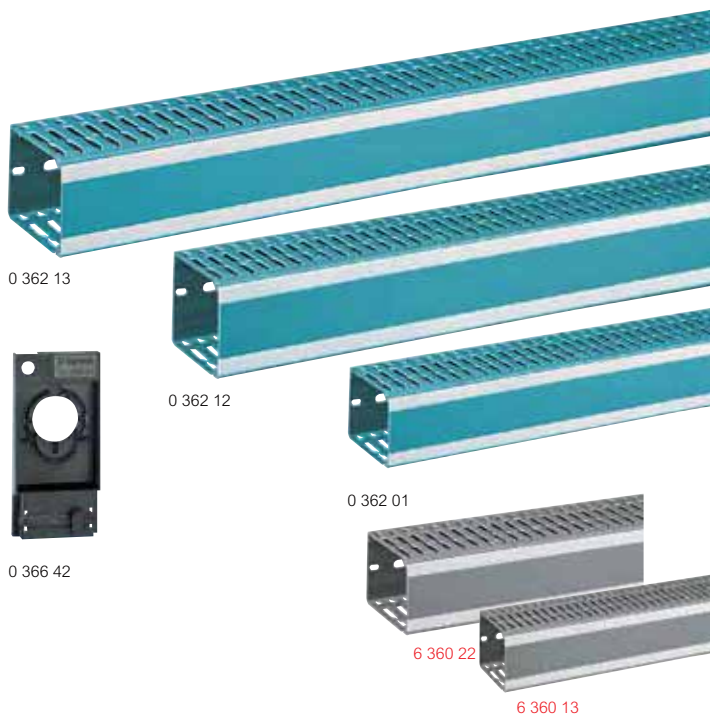

Emb.	Ref.		Lina 25™	
	Gris	Azul	Alto (mm)	Ancho (mm)
60 ¹	6 360 00	0 362 00	25	25
56 ¹	6 360 01	0 362 01	40	25
56 ¹	6 360 02	0 362 02	60	25
40 ¹	6 360 03	0 362 03	80	25
56 ¹	6 360 05	0 362 05	25	40
48 ¹	6 360 06	0 362 06	40	40
48 ¹	6 360 07	0 362 07	60	40
40 ¹	6 360 08	0 362 08	80	40
24 ¹	6 360 09		100	40
32 ¹	6 360 11	0 362 11	40	60
32 ¹	6 360 12	0 362 12	60	60
32 ¹	6 360 13	0 362 13	80	60
24 ¹	6 360 14		100	60
24 ¹	6 360 16	0 362 16	60	80
24 ¹	6 360 17	0 362 17	80	80
20 ¹	6 360 18		100	80
16 ¹	6 360 22		100	100
16 ¹	6 360 25	0 362 25	80	120

Conforme a la norma UNE EN 50085-2-3. PVC color azul RAL 2525 o gris RAL 7030 RAL 2525 según AENOR NFX 08002. Perforaciones laterales de paso 12,5 mm. Longitud: 2 m.

Accesorios de fijación Linafix

20	0 366 42	Fijación para puerta. Poliamida 6.6. Permite el montaje de pilotos y auxiliares de mando y señalización Ø 22, con fijación directa de la Lina 25.
----	----------	---

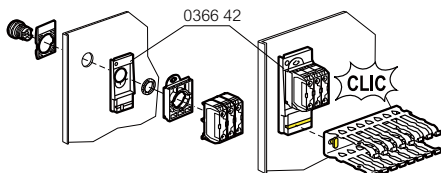

¹ Cantidad de metros por embalaje.

canal para cables Lina 25™

características

Instalación

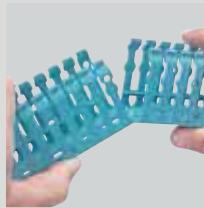

Corte rápido y sin herramienta



Posicionamiento fácil

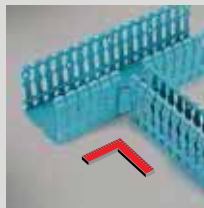

Derivaciones en T perfectas



Paso de cables a 2 niveles

Dimensiones

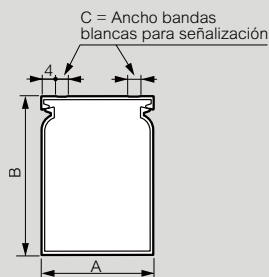

Ancho 25 a 120 mm

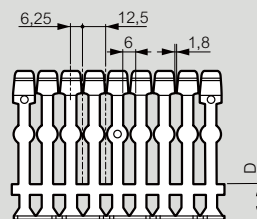

Ref.	A (mm)	B (mm)	C (mm)	D (mm)
0 362 00 / 6 360 00	25	25	6	10,1
0 362 01 / 6 360 01	25	40	5	12,6
0 362 02 / 6 360 02	25	60	6	16,1
0 362 03	25	80	6	18,6
0 362 05 / 6 360 05	40	25	10	10,1
0 362 06 / 6 360 06	40	40	10	12,6
0 362 07 / 6 360 07	40	60	10	16,1
0 362 08 / 6 360 08	40	80	10	18,6
6 360 09	40	100	10	19,1
0 362 11 / 6 360 11	60	40	10	12,6
0 362 12 / 6 360 12	60	60	10	16,1
0 362 13 / 6 360 13	60	80	10	18,6
6 360 14	60	100	10	19,1
0 362 16 / 6 360 16	80	60	10	16,1
0 362 17 / 6 360 17	80	80	10	18,6
6 360 18	80	100	10	19,1
6 360 22	100	100	10	19,1
0 362 25 / 6 360 25	120	80	10	18,6

canales para cuadros

accesorios



6 369 70



6 369 84



6 369 76



6 369 78

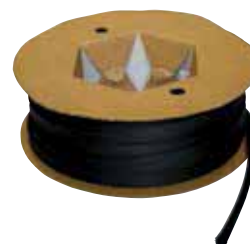

FE4-17

Sistema que facilita y resuelve los problemas de conducción y distribución de cables en cuadros eléctricos.

Emb.	Ref.	Tira de sujeción de cables
500	6 369 70	Tira de sujeción de cables para canal tipo "P".

Emb.	Ref.	Remaches de seguridad
1000	6 369 74	Remache seguridad 3 mm.
1000	6 369 75	Remache seguridad 4 mm.
1000	6 369 76	Remache seguridad 6 mm.

Emb.	Ref.	Herramienta remache
1	6 369 77	Herramienta remache HR-4.
1	6 369 78	Herramienta remache HR-6.

Emb.	Ref.	Cintas espiro negras
25	6 369 84	Cinta espiro negra 6-50 mm.
25	6 369 85	Cinta espiro negra 14-100 mm.

Emb.	Ref.	Cintas espiro blancas
25	6 369 87	Cinta espiro blanca 6-50 mm.
25	6 369 88	Cinta espiro blanca 14-100 mm.

Fundas extensibles paso de puerta

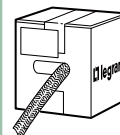

Poliéster negro
 Rollos de 50 m en caja.
 Señalización "fin de rollo" a 3 m del final.

1	0 366 38	∅ 20 mm	Variaciones de diámetro de 10 a 30 mm
1	0 366 39	∅ 30 mm	Variaciones de diámetro de 18 a 54 mm

Fibra de vidrio negra

Suministrada en bobinas.

100	FE4-17	∅ 5 mm	Variaciones de diámetro de 4 a 17 mm
100	FE10-35	∅ 12 mm	Variaciones de diámetro de 10 a 35 mm
50	FE20-50	∅ 25 mm	Variaciones de diámetro de 20 a 50 mm
25	FE40-100	∅ 50 mm	Variaciones de diámetro de 40 a 100 mm

perfiles y accesorios

perfiles lisos y perforados

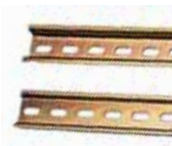

OR - ORP



CP-2010



PEJ/M

Emb.	Ref.	Perfiles lisos
------	------	----------------

48	O	Perfil simétrico Tiras de 2 m. Simétrico EN 60715 prof. 7,5 mm.
24	OR	Simétrico prof. 15 mm.

Perfiles perforados

48	OP	Perfil simétrico Simétrico prof. 7,5 mm.
24	ORP	Simétrico prof. 15 mm.
48	CP-2010	Perfil en C Perfil en C prof. 10 mm - ancho 20 mm
16	CP-4020	Perfil en C prof. 20 mm - ancho 40 mm.

Accesorios de montaje

10	0 394 49	Puentes elevadores a 45° Juego de 2 separadores que permiten una inclinación del perfil a 45°. Suministrado con tornillo y tuercas. Separador metálico M6.
50	PEJM	 Adaptador multi-perfil Para montaje de aparatos con tornillo central sobre perfiles . Pueden utilizarse como topes de fijación. Paso 12 mm.
100	0 364 78	Con tuerca M4.
100	0 364 79	Con tuerca M6.
20	0 364 66	Adaptador Para montaje sobre perfil de un aparato con fijación sobre perfil .

perfiles y accesorios

características técnicas

Dimensiones perfiles

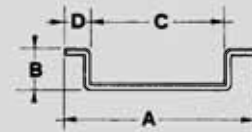

Tipo	Chapa mm	Dimensiones (mm)			
		A	B	C	D
O	1	35	7,3	25	5
OR	1,5	35	15	24	5,5
OP	1	35	7,3	25	5
ORP	1,5	35	15	24	5,5

mirillas de maniobra

mirillas y visores



10MA

24M



V-98

AP

Sistema de mirillas práctico y estanco IP65 para el accionamiento y protección de aparatos modulares.
Con dispositivo de precinto, así como con o sin muelle de acero inoxidable para evitar que la puerta quede abierta.
Material policarbonato transparente estabilizado UV. Autoextinguibles.

Emb.	Ref.	Mirillas de maniobra
8	2M	Tapa plana sin muelle
10	4M	2 mód.
10	6M	4 mód.
5	8M	6 mód.
5	10M	8 mód.
1	24M	10 mód.
1	45M	24 mód.
10	2M/M	Tapa plana con muelle
10	4M/M	2 mód.
10	6M/M	4 mód.
5	8M/M	6 mód.
10	2MA	Tapa alta sin muelle
10	4MA	2 mód.
10	6MA	4 mód.
5	8MA	6 mód.
5	10MA	8 mód.
2	12MA	10 mód.
10	2MA/M	Tapa alta con muelle
10	4MA/M	2 mód.
10	6MA/M	4 mód.
5	8MA/M	6 mód.
2	12MA/M	8 mód.
10	V-98	Visores fijos
5	V-12	82 x 95 x 12,5 mm.
5	V-1915	118 x 118 x 8 mm.
		186 x 146 x 8 mm.
10	AP	Adaptador magnetotérmicos

mirillas de maniobra

características técnicas

Dimensiones mirillas de 2 a 12 módulos

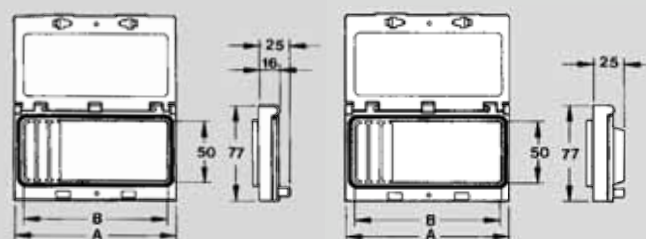

Tapa plana

Tapa alta

N.º módulos	A (mm)	B (mm)
2	59	44
4	94	78
6	130	114
8	163	147
10	200	184

Dimensiones mirillas de 24 y 45 módulos

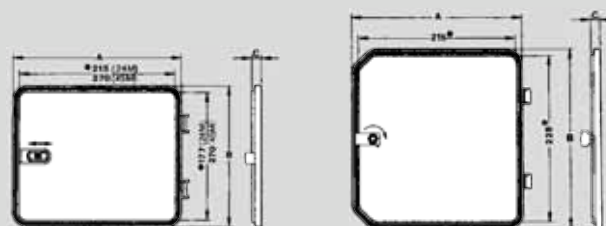

24M / 45M

36M

N.º módulos	A (mm)	B (mm)	C (mm)
24	233	196	13
45	292	292	15

Dimensiones visores fijos

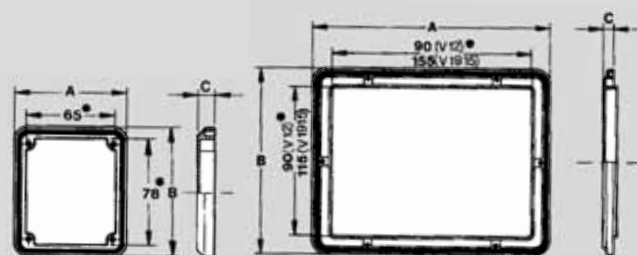

V-98

V12 / V-1915

Referencia	A (mm)	B (mm)	C (mm)
V-98	82	95	12,5
V-12	118	118	8
V-1915	186	146	8

soportes aislantes para embarrados

aisladores Serie SBC



SBC-3

Soportes de barras para montajes individuales y aplicaciones universales.

Fabricados en material aislante.

Las barras colectoras se sitúan planas, con lo que pueden acoplarse un gran número de accesorios (bornes, derivación, portafusibles, etc.).

Emb.	Ref.	Soportes Serie SBC
		Cilíndricos, rosca M6. Provistos de tuercas, tornillos o portapletinas intercambiables, lo que permite su adaptación a múltiples aplicaciones. Material poliamida 6 autoextinguible. Tensión nominal 660 V. Tensión de prueba 5.000 V. Temperatura máxima de trabajo 100 °C.
100	SBC-1	Soporte de barras dos tuercas M6.
100	SBC-2	Soporte de barras tornillo + tuerca M6.
50	SBC-3	Soporte de barras brida + tuerca M6.

soportes aislantes para embarrados

características técnicas

Dimensiones soportes Serie SBC

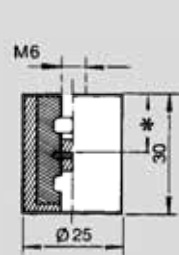

SBC-1
Doble tuerca
(M6/M6)

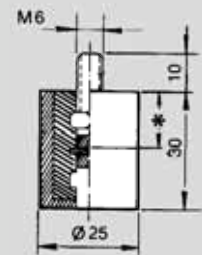

SBC-2
Tuerca M6
Tornillo M6x15

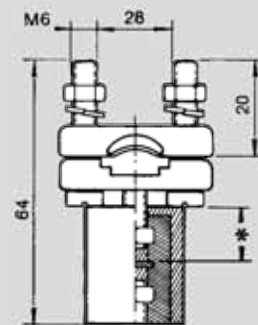

SBC-3
Tuerca M6
Portapletinas 15-20 mm

* Longitud máxima de penetración 13 mm

soportes aislantes para embarrados y accesorios de derivación

aisladores Serie DA y A, bridas y pletinas de derivación y tierra



SB-36

SBE



A35/8

A75/12

Soportes fabricados en material aislante.

Emb. Ref. Soportes Serie DA

Emb.	Ref.	Soportes Serie DA
5	SBE	Soporte de barras tetrapolares adecuados para montaje en cajas de doble aislamiento, paneles de concentración de contadores y armarios de distribución en general. Material policarbonato reforzado con fibra de vidrio autoextinguible. Tensión nominal 660 V. Tensión de prueba 5.000 V. Temperatura máxima de trabajo 130 °C.
5	SB-36	Soporte de barras tipo escalera HE. Soporte de barras estándar ID-UE.

Soportes Serie A

Emb.	Ref.	Soportes Serie A
150	A-20/4	Material resina de poliéster con fibra de vidrio autoextinguible. Color RAL 3002. Absorción de agua < 0,2%. Temperatura de trabajo -40 °C a 130 °C. Rosca M4 - altura 20 mm.
100	A-25/6	Rosca M6 - altura 25 mm.
16	A-35/8	Rosca M8 - altura 35 mm.
8	A-45/8	Rosca M8 - altura 45 mm.
8	A-45/10	Rosca M10 - altura 45 mm.
10	A-50/10	Rosca M10 - altura 50 mm.
8	A-65/12	Rosca M12 - altura 65 mm.
5	A-75/12	Rosca M12 - altura 75 mm.

Pletinas de derivación

Emb.	Ref.	Pletinas de derivación
10	PDT-10-2	Pletinas para la formación de trenes de barras. Longitud 1 metro. Material latón niquelado. Pletina 10 × 2 mm.
10	PDT-12-3	Pletina 12 × 3 mm.
10	PDT-15-4	Pletina 15 × 4 mm.

soportes aislantes para embarrados y accesorios para derivación

características técnicas

Dimensiones soportes Serie DA

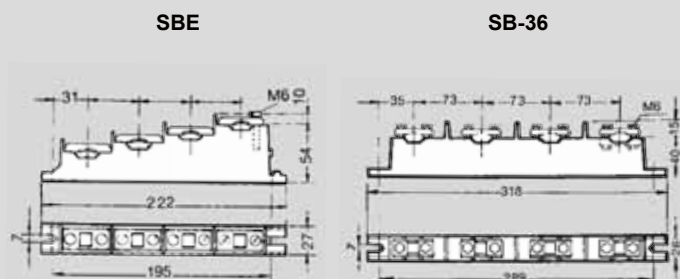

Dimensiones soportes Serie A

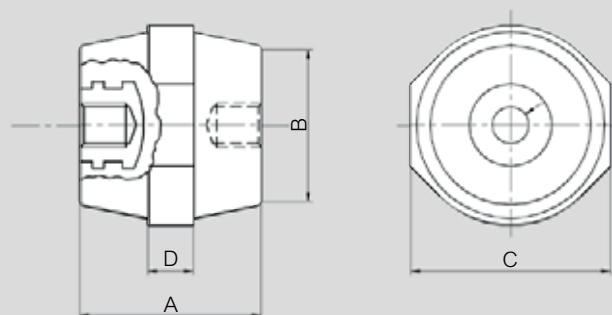

Tipo	Rosca	A (mm)	B (mm)	C (mm)	D (mm)	Tensión nominal (V)
A-20/4	M4 × 3 × 0,2	20	15	17	5	500
A-25/6	M6 × 5 × 0,5	25,2	15	19	9	600
A-35/8	M8 × 10 × 1,5	35,5	36	41	10	1000
A-45/8	M8 × 10 × 1,5	45	35	41	15	1500
A-45/10	M10 × 10 × 1,5	41	30	41	15	1500
A-50/10	M10 × 10 × 1,5	51	29	36	36	2000
A-65/12	M12 × 20 × 2	63,6	35	41	30	3000
A-75/12	M12 × 20 × 2	70	36	50	25	5000

Características pletinas de derivación

Tipo	Dimensiones		Nº tornillos	Intensidad recomendada (A)
	Pletina	Tornillo		
PDT-10-2	10x2	DIN-85 M5×8	60	25
PDT-12-3	12x3	DIN-85 M6×8	56	63
PDT-15-4	15x4	DIN-933 M8×15	40	100

pilares elevadores

pilares metálicos y aislantes



P100-M6 / P80-M6 / P40-M6



PA90-M4 / PA40-M4

PA120-M6 / PA70-M6
PA30-M6

Para la elevación de placas y aparellaje de una forma simple y económica.

Emb. Ref. Pilares elevadores metálicos

Emb.	Ref.	Material acero F211 cincado.	
		Altura (mm)	Rosca
100	P10-M6	10	M6
100	P15-M6	15	M6
100	P20-M6	20	M6
100	P30-M6	30	M6
100	P40-M6	40	M6
50	P50-M6	50	M6
50	P60-M6	60	M6
50	P70-M6	70	M6
50	P80-M6	80	M6
50	P90-M6	90	M6
50	P100-M6	100	M6

Pilares elevadores aislantes

Emb.	Ref.	Material poliestireno gris con insertos en latón.	
		Altura (mm)	Rosca
50	PA15-M4	15	M4
50	PA20-M4	20	M4
25	PA25-M4	25	M4
25	PA30-M4	30	M4
25	PA40-M4	40	M4
20	PA55-M4	55	M4
20	PA60-M4	60	M4
20	PA90-M4	90	M4
25	PA20-M6	20	M6
20	PA30-M6	30	M6
20	PA45-M6	45	M6
25	PA70-M6	70	M6
20	PA120-M6	120	M6

pilares elevadores

características técnicas

Dimensiones pilares metálicos

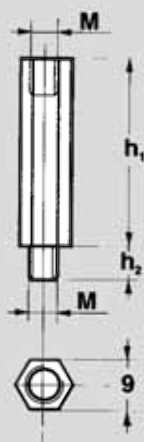

Tipo	Rosca	h ₁	h ₂
P10-M6	M6	10	7,5
P15-M6	M6	15	10
P20-M6	M6	20	10
P30-M6	M6	30	10
P40-M6	M6	40	10
P50-M6	M6	50	10
P60-M6	M6	60	10
P70-M6	M6	70	10
P80-M6	M6	80	10
P90-M6	M6	90	10
P100-M6	M6	100	10

Dimensiones pilares aislantes

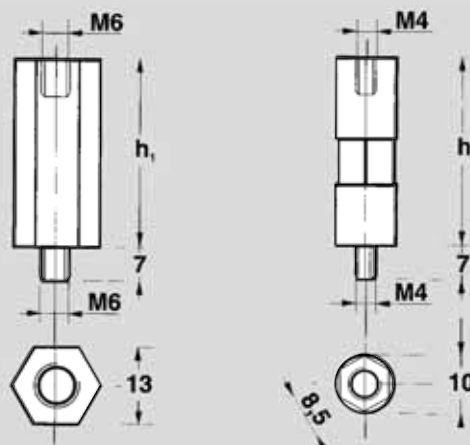

Tipo	Rosca	h ₁
PA15-M4	M4	15
PA20-M4	M4	20
PA25-M4	M4	25
PA30-M4	M4	30
PA40-M4	M4	40
PA55-M4	M4	55
PA60-M4	M4	60
PA90-M4	M4	90
PA20-M6	M6	20
PA30-M6	M6	30
PA45-M6	M6	45
PA70-M6	M6	70
PA120-M6	M6	120

pilares elevadores

casquillos, tuercas y tornillos aislantes, varillas roscadas



CE-40 / CE-25 / CE-15
CE-10 / CE-5

TO-6 / TO-4

Para la elevación de placas y aparellaje de una forma simple y económica.

Emb. Ref. Casquillos elevadores

Emb.	Ref.	Altura (mm)
1000	CE-10	10
1000	CE-15	15
1000	CE-20	20
500	CE-25	25
500	CE-30	30
500	CE-40	40

Dotados de dispositivo que los hace imperdibles para tornillos M5 y M6.
Material polipropileno gris autoextinguible.

Tuercas y tornillos aislantes

Complemento para pilares elevadores y varillas roscadas.
Material cuerpo de poliestireno gris, tornillo de acero F211 cincado.

Tuercas aislantes

Rosca

50	TA-4	M4
50	TA-6	M6

Tornillos aislantes

Rosca

50	TO-4	M4
50	TO-6	M6

pilares elevadores

características técnicas

Dimensiones casquillos elevadores

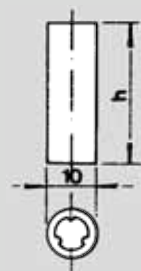

Tipo	h altura (mm)
CE-5	5
CE-10	10
CE-15	15
CE-20	20
CE-25	25
CE-30	30
CE-35	35
CE-40	40

Dimensiones tuercas y tornillos aislantes

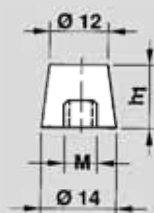

Tipo	Rosca	h ₁ (mm)
TA-4	M4	12
TA-6	M6	12

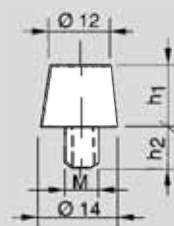

Tipo	Rosca	h ₁ (mm)	h ₂ (mm)
T0-4	M4	12	9
T0-6	M6	12	9

bornes y deribornes bimetálicos

deribornes



D4B2-150



D2-95

Emb.	Ref.	Deribornes
------	------	------------

		Deribornes bimetálicos con base aislante de policarbonato, acoplables entre sí, para derivar de un cable principal de Cu o Al varios conductores de menor sección, de Cu o Al. Material latón estañado. Cubierta transparente y precintable de policarbonato autoextinguible.
		2 derivaciones
20	D2B1-95	1 piso 95 mm ² .
20	D2B1-150	1 piso 150 mm ² .
2	D2B1-240	1 piso 240 mm ² .
20	D2B2-95	2 pisos 95 mm ² .
20	D2B2-150	2 pisos 150 mm ² .
2	D2B2-240	2 pisos 240 mm ² .
		4 derivaciones
20	D4B1-95	1 piso 95 mm ² .
20	D4B1-150	1 piso 150 mm ² .
2	D4B1-240	1 piso 240 mm ² .
20	D4B2-95	2 pisos 95 mm ² .
16	D4B2-150	2 pisos 150 mm ² .
2	D4B2-240	2 pisos 240 mm ² .

bornes y deribornes bimetálicos

características técnicas

Dimensiones deribornes 2 derivaciones

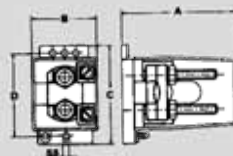

Deribornes de 1 piso

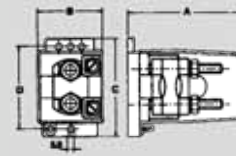

Deribornes de 2 pisos

Tipo	Sección mm ²				Dimensiones (mm)			
	principal		derivación		A	B	C	D
	máx.	mín.	máx.	mín.				
D2B1-95	95	10	25	2,5	75	50	67	55
D2B1-150	150	16	50	6	90	61	77,5	65
D2B1-240	240	50	95	6	120	87	112	92
D2B2-95	95	10	25	2,5	75	50	67	55
D2B2-150	150	16	50	6	90	61	77,5	65
D2B2-240	240	50	95	6	120	87	112	92

Dimensiones deribornes 4 derivaciones

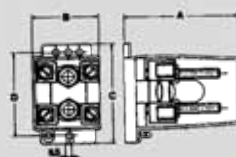

Deribornes de 1 piso

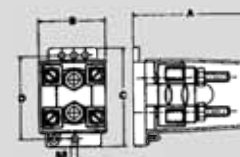

Deribornes de 2 pisos

Tipo	Sección mm ²				Dimensiones (mm)			
	principal		derivación		A	B	C	D
	máx.	mín.	máx.	mín.				
D4B1-95	95	10	25	2,5	75	50	67	55
D4B1-150	150	16	50	6	90	61	77,5	65
D4B1-240	240	50	95	6	120	87	112	92
D4B2-95	95	10	25	2,5	75	50	67	55
D4B2-150	150	16	50	6	90	61	77,5	65
D4B2-240	240	50	95	6	120	87	112	92

bornes y deribornes bimetálicos

bornes



BB1-95

BP-150

Emb.	Ref.	Bornes
------	------	--------

Bornes bimetálicos para la conexión de conductores a pletina de cobre y bases cortacircuitos.
Material latón estañado.

Bornes de espárrago

50	BB1-50	1 piso 50 mm ² .
25	BB1-95	1 piso 95 mm ² .
15	BB1-150	1 piso 150 mm ² .
10	BB1-240	1 piso 240 mm ² .
50	BB2-50	2 pisos 50 mm ² .
15	BB2-95	2 pisos 95 mm ² .
10	BB2-150	2 pisos 150 mm ² .
5	BB2-240	2 pisos 240 mm ² .

Bornes de punta

Bornes bimetálicos universales adecuados para todo tipo de aplicaciones.
Material latón estañado.
Capuchón aislante de protección.

Bornes de punta

20	BP-25P	Cable de 25 mm ² .
20	BP-50P	Cable de 50 mm ² .

Bornes de pala

25	BP-25	Cable de 25 mm ² .
20	BP-70	Cable de 70 mm ² .
10	BP-95	Cable de 95 mm ² .
5	BP-150	Cable de 150 mm ² .

bornes y deribornes bimetálicos

características técnicas

Dimensiones bornes de espárrago

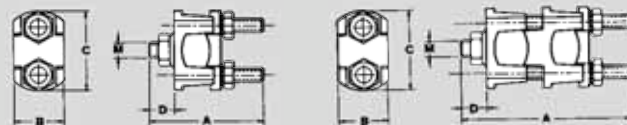

Bornes de 1 piso

Bornes de 2 pisos

Tipo	Sección mm ²				Dimensiones (mm)				
	principal		derivación		A	B	C	D	M
	máx.	mín.	máx.	mín.					
BB1-50	50	6	–	–	41,5	17,5	25	11,50	6
BB1-95	95	10	–	–	51,5	24	33	16	8
BB1-150	150	16	–	–	59	25,5	41	19	10
BB1-240	240	50	–	–	68	35,5	52	21	12
BB2-50	50	6	50	6	46,5	17,5	25	11,5	6
BB2-95	95	10	95	10	71,5	24	33	16	8
BB2-150	150	25	150	16	84	25,5	41	19	10
BB2-240	240	95	240	50	108	35,5	52	21	12

Dimensiones bornes de punta



Bornes de punta

Tipo	Sección mm ²	Nº Cables	Dimensiones (mm)					
			A	B	C	D	E	F
BP-25P	25	1	47,5	14	17	30	3	9
BP-50P	50	1	53	18	20	30	4	12

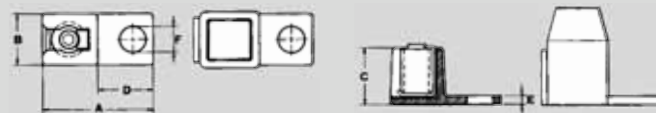

Bornes de pala

Tipo	Sección mm ²	Dimensiones (mm)					
		A	B	C	D	E	F
BP-25	25	35,5	14	17	18	3	7
BP-70	70	45	18	22,5	22	4,5	9
BP-95	95	56	25	30	28	5,5	11
BP-150	150	64	30	35	32	5	11

accesorios de conexión

peines de conexión HX³ y ECO

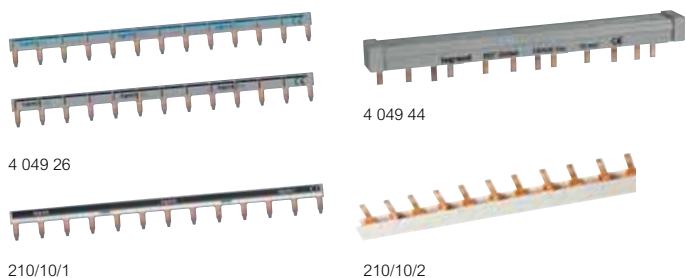

Peines de conexión de cobre.
Funda aislante autoextinguible.

Peines de alimentación HX³

Emb.	Ref.	Longitud	N.º máximo de aparatos
20	4 049 26	1 fila	13
10	4 049 37	1 metro	57
Bipolar			
10	4 049 38 ¹	1 fila	6
10	4 049 39	1 metro	28
Bipolar con alimentación tetrapolar			
10	4 049 40 ¹	1 fila	6
10	4 049 41	1 metro	28
Tripolar			
40	4 049 42 ¹	1 fila	4
10	4 049 43	1 metro	19
Tetrapolar			
30	4 049 44 ¹	1 fila	3
10	4 049 45	1 metro	14

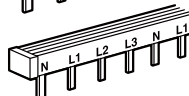
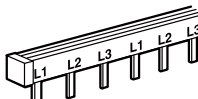
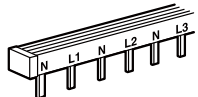
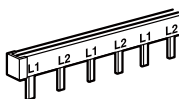
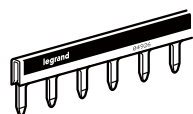

Accesorios

20	4 049 88	12 módulos recortables.	
Protección de extremidades			
40	4 049 89	Para peines universales fase + neutro.	
20	4 049 90	Para peines bipolares longitud 1 m. y tripolares.	
20	4 049 91	Para peines tetrapolares y bipolares con alimentación tetrapolar.	
Bornas de llegada universal			
20	4 049 05	Para peine universal fase + neutro. Sección 4 a 25 mm ² - IP 2X.	
20	4 049 06	Para todos los peines. Sección 6 a 35 mm ² .	

Peines de alimentación ECO

Emb.	Ref.	Longitud	N.º máximo de aparatos
50	210/10/1	1 fila	12
50	1000/10/1	1 metro	56
Bipolar			
25	210/10/2	1 fila	6
20	1000/10/2	1 metro	28
Tripolar			
25	210/10/3	1 fila	4
20	1000/10/3	1 metro	19
Tetrapolar			
20	210/16/4	1 fila	3
15	1000/16/4	1 metro	14

¹ Preequipados de protecciones en los extremos.

elementos de puesta a tierra

puentes de corte, picas y bridas

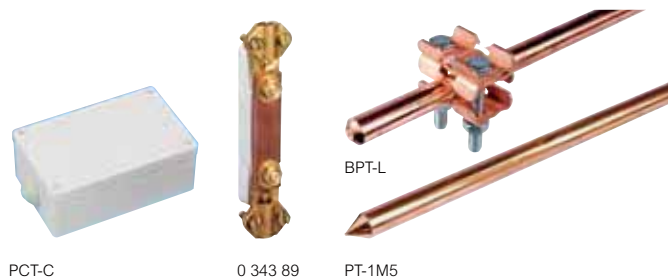

Emb.	Ref.	Descripción
10	0 343 89	Puente de corte Con terminales para conductores Ø 6 a 12 mm. Estribos reversibles para sujeción a cero. Pletina de plástico de 95 x 20 mm. Longitud total 125 mm. Fijación a pistola Ø 7 mm, paso 150 o tornillo Ø 5 mm. Puente de corte.
5	PCT-C	Puente de tierra en caja estanca Puente de tierra en caja.
10	PT-1M5	Picas y bridas para toma de tierra Pica de tierra 1,5 m. 100 TC.
5	PT-2M	Pica de tierra 2 m. 100 TC.
25	BPT	Brida para pica de tierra de hierro.

fuentes de alimentación conmutadas monofásicas



1 466 26

Conformes a las normas UL 508, IEC EN 61204-3.
Homologación UL en USA y Canadá.
Indicador de presencia de tensión de salida.
Potenciómetro de ajuste de la tensión de salida en la cara frontal.
Protección integrada frente a sobrecargas y cortocircuitos.
Con señal o contacto relé para señalar el estado de tensión de salida activa (excepto 75 W).
Conexión con conductor de cobre.
Montaje sobre perfil simétrico prof. 7,5 mm y 15 mm.

Emb. Ref. Monofásicas 75 - 480 W para fuertes corrientes de llamada

Pueden responder a sobrintensidades transitorias (150% durante 3 seg.)
Rendimiento elevado (hasta el 94%).
Débil polución armónica debida al filtro PFC integrado (a partir de 120 W).
Tensión de salida regulable.
Caja de aluminio.

Tensión de entrada: 100 a 240 V \sim

Tensión de salida: 24 V \equiv

Emb.	Ref.	Potencial nominal	Intensidad nominal	Regulación (V)	Ancho (mm)
1	1 466 22	75	3,2	24 a 28	32
1	1 466 23	120	5	24 a 28	40
1	1 466 24	240	10	24 a 28	63
1	1 466 25	480	20	24 a 28	86

Emb. Ref. Mono/bifásica 120 W con amplio rango de tensión de entrada

Pueden conectarse en monofásico y en bifásico.
Débil polución armónica debida al filtro PFC integrado (a partir de 120 W).
Tensión de salida regulable.
Caja de aluminio.

Tensión de entrada: 200 a 500 V \sim

Tensión de salida: 24 V \equiv

Emb.	Ref.	Potencial nominal	Intensidad nominal	Regulación (V)	Ancho (mm)
1	1 466 63	120	5	24 a 29	40

fuentes de alimentación conmutadas funciones complementarias



1 466 98



1 466 90

Permiten asegurar la continuidad de servicio para las funciones críticas.

Emb. Ref. Función redundancia

Módulo para función redundancia
Permite pilotar 2 fuentes de alimentación 24 V \equiv sobre una misma carga para asegurar la continuidad de servicio.
Contactos relés e indicador LED del estado de las alimentaciones.
Montaje sobre perfil DIN de 7,5 mm y 15 mm.
Tensión de entrada: 21 a 28 V \equiv .
Intensidad máx.: 20 A - Longitud: 56 mm.

Emb.	Ref.	Intensidad máxima (A)	Longitud (mm)
1	1 466 98	20	56

Emb. Ref. Función socorro

Módulo para función socorro
Asociado a un pack de baterías asegura la continuidad de servicio de un sistema 24 V \equiv en caso de corte de la alimentación de red.
Contactos relés e indicador LED de estado (funcionamiento normal, batería defectuosa y batería descargada).
Montaje sobre perfil DIN de 7,5 mm y 15 mm.
Tensión de entrada: 24 a 29 V \equiv .
Intensidad máx.: 40 A - Longitud: 56 mm.

Emb.	Ref.	Intensidad máxima (A)	Longitud (mm)
1	1 466 90	40	56

Emb. Ref. Pack de baterías

Funciona asociado al módulo para función socorro.
Baterías estancas de plomo ácido.
Montaje sobre placa o en la parte baja del armario.
Capacidad: 9 Ah - Tensión: 24 V.

Emb.	Ref.	Capacidad (Ah)	Tensión (V)
1	1 466 93	9	24

fuentes de alimentación rectificadas monofásicas filtradas



0 470 23

Conformes a las normas CEI EN 61558-2-6, UL 60950 y CAN/CSA-C22.2 N° 60 950.00.

Permiten la alimentación de autómatas programables y sus periféricos y cualquier otra utilización donde se necesite una tensión continua de 12 V o 24 V con una tasa de ondulación inferior al 3%.

Fijación automática o con tornillos en perfil simétrico (solo automática hasta 24 W).

Productos adaptados a la realización de equipos conforme a las normas EN 61131-2, EN 60204 y EN 60439-1.

fuentes de alimentación rectificadas monofásicas no filtradas



0 470 54

Conformes a las normas CEI EN 61558-2-6, UL 60950 y CAN/CSA-C22.2 N° 60 950.00.

Fuentes de alimentación para usos que necesiten una tensión rectificada de 24 V con un elevado aislamiento galvánico.

Emb.	Ref.	Monofásica																																					
		<p>Compuesta de:</p> <ul style="list-style-type: none"> • Un transformador de seguridad con filtro. • Bornas dobles de utilización. • Condensador de filtrado. • Piloto verde de presencia de tensión en salidas. <p>Suministrados con un puente aislado para conexión rápida entre las bornas - y \pm.</p> <p>12 V_{DC} Primario. 230 - 400 V \pm 15 V\sim. Secundario 12 V_{DC}.</p> <table border="1"> <thead> <tr> <th rowspan="2">Potencia (W)</th> <th rowspan="2">Intensidad (A)</th> <th colspan="2">Capacidad de bornas Cable flexible (mm²)</th> </tr> <tr> <th>Entrada</th> <th>Salida</th> </tr> </thead> <tbody> <tr> <td>12</td> <td>1</td> <td>6</td> <td>6</td> </tr> </tbody> </table> <p>24 V_{DC} Primario 230 - 400 V \pm 15 V\sim. Secundario 24 V_{DC}.</p> <table border="1"> <thead> <tr> <th rowspan="2">Potencia (W)</th> <th rowspan="2">Intensidad (A)</th> <th colspan="2">Capacidad de bornas Cable flexible (mm²)</th> </tr> <tr> <th>Entrada</th> <th>Salida</th> </tr> </thead> <tbody> <tr> <td>24</td> <td>1</td> <td>6</td> <td>6</td> </tr> <tr> <td>60</td> <td>2,5</td> <td>6</td> <td>6</td> </tr> <tr> <td>120</td> <td>5</td> <td>6</td> <td>6</td> </tr> <tr> <td>240</td> <td>10</td> <td>6</td> <td>6</td> </tr> </tbody> </table>	Potencia (W)	Intensidad (A)	Capacidad de bornas Cable flexible (mm ²)		Entrada	Salida	12	1	6	6	Potencia (W)	Intensidad (A)	Capacidad de bornas Cable flexible (mm ²)		Entrada	Salida	24	1	6	6	60	2,5	6	6	120	5	6	6	240	10	6	6					
Potencia (W)	Intensidad (A)	Capacidad de bornas Cable flexible (mm ²)																																					
		Entrada	Salida																																				
12	1	6	6																																				
Potencia (W)	Intensidad (A)	Capacidad de bornas Cable flexible (mm ²)																																					
		Entrada	Salida																																				
24	1	6	6																																				
60	2,5	6	6																																				
120	5	6	6																																				
240	10	6	6																																				
1	0 470 01																																						
1	0 470 21																																						
1	0 470 22																																						
1	0 470 23																																						
1	0 470 24																																						

Emb.	Ref.	Monofásica																							
		<p>Compuesta de:</p> <ul style="list-style-type: none"> • Un transformador de seguridad con pantalla electrostática. • Bornas dobles de utilización. • Protección por fusible en el secundario. • Piloto verde de presencia de tensión en salidas. <p>Suministrados con un puente aislado para conexión rápida entre las bornas - y \pm hasta 15 A.</p> <p>24 V_{DC} Primario. 230 - 400 V\sim \pm 15 V. Secundario 24 V_{DC} rectificada.</p> <table border="1"> <thead> <tr> <th rowspan="2">Potencia (W)</th> <th rowspan="2">Intensidad (A)</th> <th colspan="2">Capacidad de bornas Cable flexible (mm²)</th> </tr> <tr> <th>Entrada</th> <th>Salida</th> </tr> </thead> <tbody> <tr> <td>60</td> <td>2,5</td> <td>6</td> <td>6</td> </tr> <tr> <td>120</td> <td>5</td> <td>6</td> <td>6</td> </tr> <tr> <td>240</td> <td>10</td> <td>6</td> <td>6</td> </tr> </tbody> </table>	Potencia (W)	Intensidad (A)	Capacidad de bornas Cable flexible (mm ²)		Entrada	Salida	60	2,5	6	6	120	5	6	6	240	10	6	6					
Potencia (W)	Intensidad (A)	Capacidad de bornas Cable flexible (mm ²)																							
		Entrada	Salida																						
60	2,5	6	6																						
120	5	6	6																						
240	10	6	6																						
1	0 470 52																								
1	0 470 53																								
1	0 470 54																								

fuentes de alimentación

dimensiones y características

Fuentes de alimentación conmutadas

Tensión de entrada alterna (47 a 63 Hz) o continua. Tensión de salida 12 V_{DC}, 24 V_{DC} o 48 V_{DC} regulable. Variación de tensión de salida/variaciones de red: ± 1%. Variación de tensión de salida/variaciones carga: ± 1%. Clase de protección I. Clase de sobretensión II, grado de contaminación 2. Humedad relativa de funcionamiento: 20 - 90 % sin condensación. Refrigeración por convección natural. Montaje vertical en carril simétrico prof. 7,5 mm o 15 mm.

Ref.	Salida					Entrada				Rendimiento (%)	Tiempo de arranque en Pn S	Tiempo de mantenimiento en Pn (ms)	Temperaturas de func. sin reducción (°C) ⁽⁵⁾	Reducción Temperatura MÁX. y coeficiente ⁽⁵⁾		Prof. (mm)	Peso (kg)
	Tensión (V)	Intensidad nominal (A)	Potencia nominal (Pn en W)	Pico de pot. (3 s) (W)	Capacidad conductor cobre flexible (mm ²)	Tensión Min. - Máx.		Intensidad absorbida (A)	Capacidad conductor cobre flexible (mm ²)					Reducción Temperatura MÁX. y coeficiente ⁽⁵⁾			
						(V AC)	(V DC)							(°C)	(W/°C)		
1 466 22	24	3,2	75	112,5	2,5	88-264	124-370	1,4 / 0,85 ⁽¹⁾	2,5	89	3,06 / 1,56 ⁽¹⁾	20 / 80 ⁽¹⁾	-25 a +60	+70	1,9	102	0,51
1 466 23	24	5	120	180	4	88-264	124-370	1,4 / 0,7 ⁽¹⁾	4	91	3,06 / 1,56 ⁽¹⁾	20 / 20 ⁽¹⁾	-25 a +60	+70	3	114	0,67
1 466 24	24	10	240	360	4	88-264	124-370	2,6 / 1,3 ⁽¹⁾	4	94	3,06 / 1,56 ⁽¹⁾	20 / 20 ⁽¹⁾	-25 a +60	+70	6	114	1,03
1 466 25	24	20	480	720	4	88-264	124-370	5 / 2,5 ⁽¹⁾	4	94	3,15 / 1,65 ⁽¹⁾	14 / 14 ⁽¹⁾	-25 a +60	+70	9,6	129	1,6
1 466 63	24	20	480	-	4	180-550	254-780	1,2 / 0,55 ⁽²⁾	4	91	2,07 / 2,07 ⁽²⁾	10 / 50 ⁽²⁾	-25 a +60	+70	4,8	114	0,65

1: 115 VA ~ / 230 VA
2: 230 VA / 400 VA

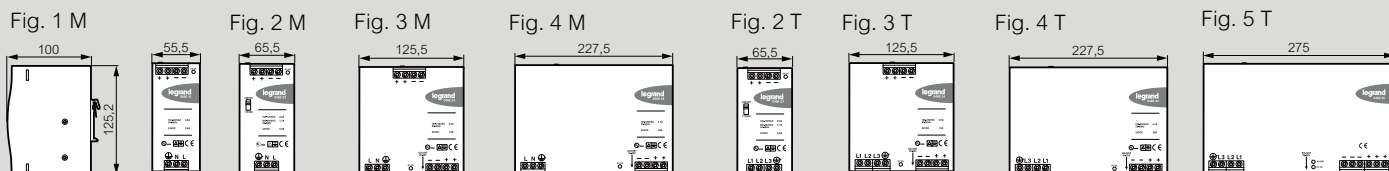

Fuentes de alimentación filtrada

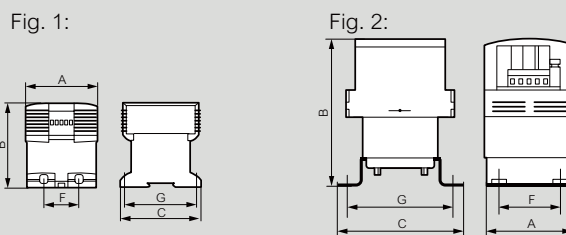

Alimentación monofásica - primario 230/400 V ± 15 V

Ref.	Tensión (V)	Int (A)	Fig	Dimensiones (mm)			Fijación (mm)			Peso (kg)	I Prim en carga (A)		Tensión de utilización				Pérdidas en vacío (W)	Pérdidas en carga a 100% (W)	Caída de tensión cos fi = 1
				A	B	C	F	G	Ø		230 V	400 V	En vacío (V)	En carga (V)	Con carga 100 mA y tensión prim +10%	Con carga 100 mA y tensión prim -15%			
Secundaria 12 V																			
0 470 01	12	1	1	68	98	88	-	-	-	1	0,12	0,06	14,4	11,7	15,5	10,3	4,4	7,3	23,5
Secundaria 24 V																			
0 470 21	24	1	1	68	98	88				1	0,18	0,10	29,0	22,8	31,2	20,2	4,4	10,3	27,03
0 470 22	24	2,5	1	93	121	105	45	94	4,6	2,45	0,47	0,27	27,8	23,3	30,4	20,4	8,3	16,3	19,46
0 470 23	24	5	1	105	135	115	45	104	4,6	3,6	0,88	0,51	27,5	23,2	30,2	20,3	11,4	25,4	18,68
0 470 24	24	10	2	126	186	175	75	150	5,5	6,4	1,88	1,09	27,7	23,5	30,5	20,5	20	45,3	18,20

Fuentes de alimentación no filtrada

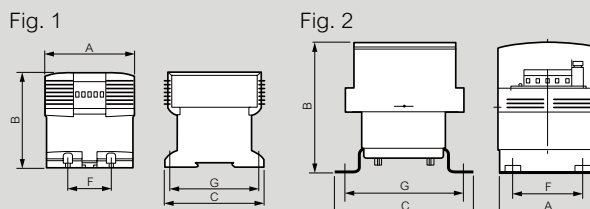

Alimentación rectificada monofásica - primario 230/400 V ± 15 V

Ref.	Tensión (V)	Int (A)	Fig	Dimensiones (mm)			Fijación (mm)			Peso (kg)	I Prim en carga (A)		Tensión de utilización		Pérdidas en vacío máx. (W)	Pérdidas en carga máx. a 100% (W)	Caída de tensión cos fi = 1	
				A	B	C	F	G	Ø		230 V	400 V	En vacío (V)	En carga (V)				
Secundaria 12 V																		
0 470 52	24	2,5	1	93	106	105	45	94	4,6	1,7	0,39	0,23	27,5	23,4	6,2	17,8	17,5 %	
0 470 53	24	5	1	105	135	115	45	104	4,6	3,4	0,77	0,44	27,0	24,0	11,4	26,9	12,7 %	
0 470 54	24	10	2	126	186	175	75	150	5,5	6,1	1,49	0,86	26,3	23,8	20	43	10,7 %	

protecciones integradas y asociadas¹ a las fuentes de alimentación

Protecciones del secundario

Filtrada

Us I		Monofásica filtrada Primario 230/400 V ± 15 V			
		12 V		24 V	
protecciones		integradas/asociadas		integradas/asociadas	
1 A	Alim.	0 470 01		0 470 21	
	Fusible	T 1 AL ²	0 064 60 (1A)	T 1 AL ²	0 064 60 (1A)
2,5 A	Alim.	0 470 02 0 470 22			
	Fusible	T 2,5 AL ²	0 064 62 (3A)	T 2,5 AL ²	0 064 62 (3A)
5 A	Alim.	0 470 03 0 470 23			
	Fusible	T 5 AL ²	0 064 64 (6A)	T 5 AL ²	0 064 64 (16A)
10 A	Alim.	0 470 04 0 470 24			
	Fusible	T 10 AL ²	0 064 66 (10A)	T 10 AL ²	0 064 66 (10A)
15 A	Alim.	0 470 25			
	Fusible			133 16 ³	0 064 68 (16A)

No filtrada

Us I		Monofásica no filtrada Primario 230/400 V ± 15 V		
		24 V		
protecciones		integrada	asociada	
1 A	Alim.	0 470 51		
	Fusible	T 1 AL ²	0 064 60 (1A)	
2,5 A	Alim.	0 470 52		
	Fusible	T 2,5 AL ²	0 064 62 (3A)	
5 A	Alim.	0 470 53		
	Fusible	T 5 AL ²	0 064 64 (6A)	
10 A	Alim.	0 470 54		
	Fusible	T 10 AL ²	0 064 66 (10A)	

Protección por fusible a asociar al primario de una fuente rectificada filtrada para la conformidad UL

Tensión 230 V: Fusible temporizado 250 V, alto poder de corte, UL Categoría Code JDYX2.

Tensión 400 V: Fusible temporizado 500 V, alto poder de corte, UL Categoría Code JDYX.

Tensión secundaria	12 V		24 V	
	230 V~	400 V~	230 V~	400 V~
Alim.	0 470 20			
Calibre fusible			0,315 A T	2/10 A
Alim.	0 470 01		0 470 21	
Fusible	0,315 A	2/10 A	0,4 A	2/10 A
Alim.	0 470 02		0 470 22	
Fusible	0,8 A	4/10 A	1 A	6/10 A
Alim.	0 470 03		0 470 23	
Fusible	1,6 A	8/10 A	2 A	1 A
Alim.	0 470 04		0 470 24	
Fusible	3,15 A	1 ^{1/2} A	4 A	2 ^{1/4} A
Alim.	0 470 25			
Fusible			6,3 A	3 A

Nota: : funcionamiento en posición vertical (soporte de fijación), clase A y temperatura ambiental 25 °C.

1. Posibilidad de insertar en el circuito de utilización la protección magnetotérmica recomendada.

2. Fusibles 5 × 20 temporizados (T) - débil poder de corte (L).

3. Fusible gG.

Protecciones de fuentes conmutadas¹

Us I		Primario 115/230 V	
		12 V	24 V
1 A	Alim.		
	Magnetotér.		
2,5 A	Alim.		0 466 22
	Magnetotér.		0 064 64 (6A)
5 A	Alim.	0 466 13	0 466 23
	Magnetotér.	0 064 64 (6A)	0 064 64 (6A)
10 A	Alim.	0 466 14	0 466 24
	Magnetotér.	0 064 64 (6A)	0 064 64 (6A)
15 A	Alim.		
	Magnetotér.		
20 A	Alim.		0 466 25
	Magnetotér.		0 064 66 (10A)
30 A	Alim.		
	Magnetotér.		
45 A	Alim.		
	Magnetotér.		

Us I		CNOMO	Primario 3 × 400 V	Primario 2 × 400 V
			24 V	24 V
5 A	Alim.		0 466 53	0 466 52
	Magnetotér.		0 064 84 (6 A)	0 064 64 (6 A)
10 A	Alim.		0 466 54	-
	Magnetotér.		0 064 84 (6 A)	-
20 A	Alim.		0 466 55	-
	Magnetotér.		0 064 84 (6 A)	-
40 A	Alim.		0 466 56	-
	Magnetotér.		0 064 84 (6 A)	-

1. Poseen protección integrada en entrada por fusible.

transformadores de mando y señalización monofásicos



Conformes a las normas CEI EN 61558-2-2 y 2-4 o 2-6, UL506 y CSA C22-2-N°66.
 IP 2x o xxB hasta 400 VA - IP xxA mayores a 400 VA - IK 04.
 Partes activas protegidas por cubierta hasta 1000 VA.
 Fijación automática en perfil simétrico hasta 250 VA.
 Suministrados con un puente aislado para conexión 0V secundario/masa hasta 1.000 VA.
 Producto adaptado a la realización de equipos conformes a las normas EN 61131-2, EN 60204-1 y EN 60439-1.

Emb. Ref. Mando y seguridad

Emb.	Ref.	Potencia (VA)		Potencia instantánea admisible a $\cos \varphi = 0,5$
		Según CEI y CSA	Según UL	
		24 - 48 V		
		Primario 230-400 V \pm 15 V. Secundario 24-48 V.		
1	0 442 31	40	40	52
1	0 442 32	63	63	87
1	0 442 33	100	100	150
1	0 442 34	160	140	250
1	0 442 35	250	210	420

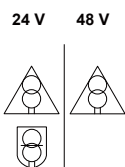

Mando y aislamiento de circuitos

Emb.	Ref.	Potencia (VA)		Potencia instantánea admisible a $\cos \varphi = 0,5$
		Según CEI y CSA	Según UL	
		115-230 V		
		Primario 230-400 V \pm 15 V. Secundario 115-230 V.		
1	0 442 61	40	40	50
1	0 442 62	63	63	86
1	0 442 63	100	100	150
1	0 442 64	160	140	250
1	0 442 65	250	210	360
1	0 442 66	400	300	1100
1	0 442 67	630	500	1300
1	0 442 68	1000	700	2000
1	0 442 69	1600	700	6100
1	0 442 70	2500	1300	7100

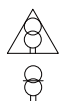

transformadores de mando y señalización características técnicas

Dimensiones

Fig. 1: 40 a 400 VA

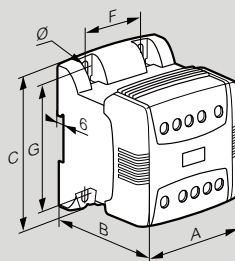

Fig. 2: 630-1000 VA

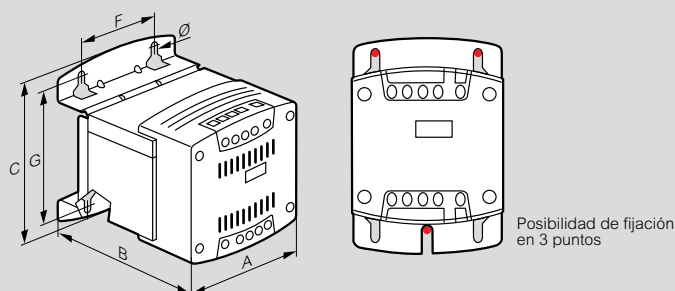
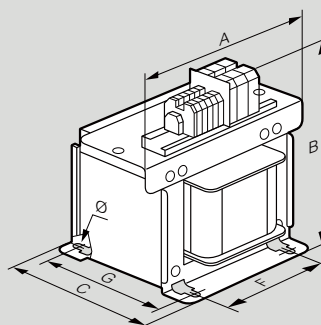

Fig. 3: 1600 VA



Ref.	Pot. (VA)	Fig.	Dimensiones (mm)			Fijación ¹ (mm)			Peso (Kg)
			A	B	C	F	G	Ø	
0 442 31/61	40	1	94	78	113	50	100	5,2	1,23
0 442 32/62	63	1	94	85	113	50	100	5,2	1,56
0 442 33/63	100	1	94	94	113	50	100	5,2	1,95
0 442 34/64	160	1	94	112	113	50	100	5,2	2,6
0 442 35/65	250	1	106	123	115	50	100	5,2	3,82
0 442 66	400	1	120	140	140	62,5	125	5,2	5,62
0 442 67	630	2	132	155	175	75	150	5,5	8
0 442 68	1000	2	150	199	206	100	175	7	14,9
0 442 69	1600	3	220	245	191	150	153	9	25,6
0 442 70	2500	3	260	292	171	200	120	9	33,1

1. Posibilidad de fijación en perfil simétrico hasta 250 VA.

transformadores de mando y señalización

características técnicas

Características

Monofásico 50-60 Hz - clase I.
Tensión de aislamiento entre devanados: 4510 V.
Temperatura ambiente de utilización: 50 °C.

Tomas de conexión

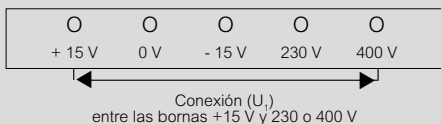

- 1) Si $U_1 > 230$ o 400 V
- 2) Si $I_2 < I_{2n}$ (si la carga es inferior a la carga nominal para reducir la tensión secundaria)

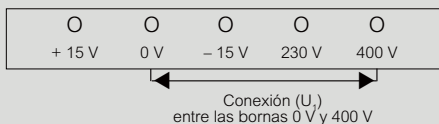

Si $U_1 = 230$ o 400 V con una carga $I_2 = I_{2n}$

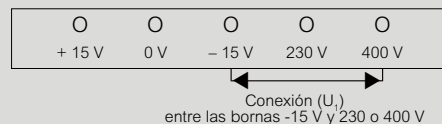

Si $U_1 < 230$ o 400 V con una carga $I_2 = I_{2n}$

Dimensión del transformador

$P = 0,8 (\Sigma P_m + \Sigma P_r + P_a)$.

ΣP_m = Suma de todas las potencias de mantenimiento de contactores.

ΣP_r = Suma de todas las potencias resistivas.

P_a = Potencia de llamada del contactor de mayor calibre.

Dimensiones

Ref.	Pot. (VA)	Potencia instantánea admisible (VA) a cos de:										Perd. vacío (W)	Perd. en carga (W)	Caída de tensión (%) a cos de:			Rendimiento (%) a cos de:			Ucc (%)	Conexión			
		0,2	0,3	0,4	0,5	0,6	0,7	0,8	0,9	1	0,3			0,6	1	0,3	0,6	1	Primario cable (mm ²)		Secundario cable (mm ²)			
																			flexible		rígido	flexible	rígido	
Primario 230-400 V ± 15 V - Secundario 24-48 V																								
0 442 31	40	63	58	55	52	50	48	48	49	60	3,9	7,3	8,7	10,5	8,5	62	77	84	10,0	1 a 4	1 a 4	1 a 4	1 a 4	
0 442 32	63	110	102	94	87	83	79	77	78	91	6,0	14,2	7,5	9,4	8,5	57	73	82	9,0	1 a 4	1 a 4	1 a 4	1 a 4	
0 442 33	100	200	180	160	150	140	130	130	130	150	8,2	15,1	7,3	9,3	8,9	66	80	87	8,9	1 a 4	1 a 4	1 a 4	1 a 4	
0 442 34	160	340	300	270	250	230	220	210	210	230	11,2	24,6	5,8	7,6	7,7	66	80	87	7,2	1 a 4	1 a 4	1 a 4	1 a 4	
0 442 35	250	550	490	450	420	400	380	370	370	430	14,9	31,4	5,2	6,6	6,2	70	83	89	6,1	1 a 4	1 a 4	1 a 4	1 a 4	
0 442 36	400	1800	1300	1100	900	800	700	600	600	500	18,3	46,3	2,1	3,7	5,6	72	84	90	4,2	1 a 4	1 a 4	1 a 4	1 a 4	
0 442 37	630	2700	2200	1900	1700	1500	1300	1200	1200	1200	24,1	49,4	2,0	3,0	3,9	79	88	93	3,3	1 a 16	1 a 16	1 a 16	1 a 16	
0 442 38	1000	3400	2800	2300	2000	1800	1600	1500	1400	1300	44,2	74,4	1,3	1,9	2,9	80	89	93	2,4	1 a 16	1 a 16	1 a 16	1 a 16	
Primario 230-400 V ± 15 V - Secundario 230 V y Primario 230-400 V ± 15 V - Secundario 115-230 V																								
0 442 61	40	62	57	53	50	48	47	46	47	57	3,9	7,4	8,7	10,5	8,8	62	76	84	10,1	1 a 4	1 a 4	1 a 4	1 a 4	
0 442 62	63	110	100	93	86	82	78	76	76	90	6,0	11,8	7,6	9,6	8,9	62	76	84	9,2	1 a 4	1 a 4	1 a 4	1 a 4	
0 442 63	100	200	180	160	150	140	140	130	130	150	8,2	17,3	7,2	9,2	8,6	63	78	85	8,7	1 a 4	1 a 4	1 a 4	1 a 4	
0 442 64	160	330	300	270	250	240	230	220	220	250	11,2	23,4	5,8	7,4	7,1	67	80	87	6,9	1 a 4	1 a 4	1 a 4	1 a 4	
0 442 65	250	470	420	390	360	340	320	310	310	360	14,9	31,7	5,2	6,6	6,2	70	83	89	6,1	1 a 4	1 a 4	1 a 4	1 a 4	
0 442 66	400	2200	1700	1400	1200	1000	910	830	760	730	18,3	43,9	2,1	3,6	5,2	73	85	90	4,1	1 a 4	1 a 4	1 a 4	1 a 4	
0 442 67	630	2700	2200	1800	1600	1400	1200	1100	1000	1000	24,1	53,2	2,1	3,3	4,5	78	88	92	3,6	1 a 16	1 a 16	1 a 16	1 a 16	
0 442 68	1000	3400	2800	2300	2000	1800	1600	1500	1400	1300	44,2	73,6	1,3	2,0	2,7	80	89	93	2,2	1 a 16	1 a 16	1 a 16	1 a 16	
0 442 69	1600	8700	7500	6600	6100	5400	5000	4700	4500	4700	65,5	95,3	1,1	1,5	1,8	83	91	94	1,5	2,5 a 10	1,5 a 16	2,5 a 10	1,5 a 16	
0 442 70	2500	9200	8300	7600	7100	6700	6300	6200	6100	7100	86,5	150,1	1,8	2,3	2,2	83	91	94	2,0	4 a 16	1,5 a 25	4 a 16	1,5 a 25	

Protección asociada

Potencia nominal (VA) según CEI y CSA	24 V		48 V		115 V		230 V	
	Calibre	Ref. magnetotérmico	Calibre	Ref. magnetotérmico	Calibre	Ref. magnetotérmico	Calibre	Ref. magnetotérmico
40	2	T2AL ²	1	T1AL ²	0,4	T0,4AL ²	0,2	T0,2AL ²
63	3,15	T3,15AL ²	1,6	T1,6AL ²	0,63	T0,63AL ²	0,315	T0,315AL ²
100	4	0 063 91	2	0 063 89	1	0 063 88	0,5	0 063 86
160	8	0 063 93	4	0 063 91	2	0 063 89	1	0 063 88
250	10	0 063 94	6	0 063 92	2	0 063 89	1	0 063 88
400	16	0 063 96	8	0 063 93	4	0 063 91	2	0 063 89
630	25	0 063 98	13	0 063 95	6	0 063 92	3	0 063 90
1000	40	0 064 00	20	0 063 97	8	0 063 93	4	0 063 91
1600	63	0 064 74	32	0 063 99	13	0 063 95	8	0 063 93
2500	100	0 064 76	50	0 064 73	20	0 063 97	10	0 063 94

transformadores

monofásicos



0 427 85

Conformes a la norma CEI EN 61558-2-6 para 24 V y conformes a la norma CEI EN 61558-2-4 para 48 V, 115 V y 230 V. IP 2x o xxB hasta 220 VA - IK 04. Posibilidad de montaje en perfil hasta 160 VA con accesorios 0 044 16 o 0 428 99. Transformadores bi-tensión secundario suministrados con puentes de conexión. Producto adaptado a la realización de equipos conformes a las normas EN 61131-2, EN 60204-1 y EN 60439-1.

Emb. Ref. Seguridad (24 V) o separación (48 V)

		24 - 48 V		
		Primario 230-400 V. Secundario 24-48 V.		
	Potencia (VA)	Borna primaria cable flexible (mm ²)	Borna secundaria cable flexible (mm ²)	
1	0 428 70	40	1 a 4	1 a 4
1	0 428 71	63	1 a 4	1 a 4
1	0 428 72	100	1 a 4	1 a 4
1	0 428 73	160	1 a 4	1 a 4
1	0 428 74	220	1 a 4	1 a 4

Separación de circuitos

		115 - 230 V		
		Primario 230-400 V. Secundario 115-230 V.		
	Potencia (VA)	Borna primaria cable flexible (mm ²)	Borna secundaria cable flexible (mm ²)	
1	0 427 85	40	1 a 4	1 a 4
1	0 427 87	100	1 a 4	1 a 4

Accesorios

5	0 428 99	Pletina para montaje en perfil hasta 160 VA.
---	----------	--

transformadores

características técnicas

Características

- Tensión de aislamiento:
- Entre devanados: 4470 V.
 - Entre primario y masa: 2240 V.
 - Entre secundario y masa: 250 V para 24 V, y 1780 V para 48, 115 y 230 V.

Fig. 1: 40 a 220 VA

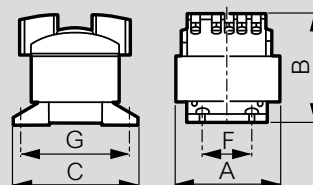

Refs.	Pot. (VA)	Pot. en VA cos φ 0,5	Fig.	Conexión (mm)			Fijación (mm)			Peso (kg)	Perd. en vacío (W)	Perd. totales plena carga (W)	Caída de tensión (%)		Rendimiento		Ucc %	Conexión PRI.			Conexión SEC.		
				A	B	C	F	G	∅				cos φ 1	cos φ 0,45	cos φ 1	cos φ 0,45		cable flexible	rígido	borna ∅ mm	cable flexible	rígido	borna ∅ mm
Primario 230 - 400 V / Secundario 24 - 48 V																							
0 428 70	40	55	1	84	70	98	40	86	4,5	0,9	4	12,9	18	12,5	0,8	0,6	15,4	1a4	1a4	4,5	1a4	1a4	4,5
0 428 71	63	91	1	84	77	98	40	86	4,5	1,3	4,9	16,5	13,7	10,3	0,8	0,6	11,9	1a4	1a4	4,5	1a4	1a4	4,5
0 428 72	100	140	1	84	86	98	40	86	4,5	1,6	6,2	21	10,4	8,7	0,8	0,7	9,4	1a4	1a4	4,5	1a4	1a4	4,5
0 428 73	160	205	1	84	104	98	40	86	4,5	2,4	9,1	31,6	8,7	7,3	0,8	0,7	7,8	1a4	1a4	4,5	1a4	1a4	4,5
0 428 74	220	290	1	96	115	110	40	98	4,5	3,4	12,6	39,5	6,7	6,2	0,8	0,7	6,3	1a4	1a4	4,5	1a4	1a4	4,5
Primario 230 - 400 V / Secundario 115 - 230 V																							
0 427 85	40	55	1	84	70	98	40	86	4,5	1	3,7	10,9	15,6	12,6	0,79	0,62	14,2	1a4	1a4	4,5	1a4	1a4	4,5
0 427 87	100	140	1	84	86	98	40	86	4,5	1,6	6,2	21,1	10,7	8,9	0,83	0,68	9,7	1a4	1a4	4,5	1a4	1a4	4,5

transformadores CNOMO

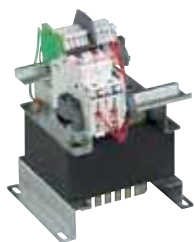

0 426 14



0 426 34

Conformes a la normas: CEI EN 61558-2-2, 2-4 para 2×115 V y CEI EN 61558-2-6 para 24 V; CNOMO E- 03 22 210 G versión enero 2007.

Emb.	Ref.		Mando y separación de circuitos		
			Con una pantalla electrostática (versión II) o dos pantallas electrostáticas (versión I).		
			Primario 230 - 400 V \pm 15 V. Secundario 115 V - 230 V. por acoplamiento 2×115 V.		
			Potencia (VA)	Calibre del magnetotérmico de protección del secundario (A)	Nº de circuitos previstos
	Versión I	Versión II			
1	0 426 32	0 426 12	100	0,5	1
1	0 426 34	0 426 14	250	1	2
1	0 426 35	0 426 15	400	2	3
1	0 426 36	0 426 16	630	3	3
1	0 426 37	0 426 17	1000	6	3
1	0 426 38	0 426 18	1600	8	3

Emb.	Ref.	Mando y seguridad		
		Con dos pantallas electrostáticas (versión I).		
		Primario 230 - 400 V \pm 15 V. Secundario 24 V - 48 V. por acoplamiento 2×24 V.		
		Potencia (VA)	Calibre del magnetotérmico de protección del secundario (A)	Nº de circuitos previstos
	Versión I			
1	0 426 62	100	2	1
1	0 426 64	250	6	2
1	0 426 67	1000	20	3

Emb.	Ref.	Protecciones		
		Magnetotérmicos para protección de los circuitos de utilización.		
		Unipolar + Neutro 230 V. Curva C. Contacto auxiliar inversor independiente.		
		Ref. contacto auxiliar inversor	Intensidad nominal (A)	Módulos de 17,5 mm
1	4 077 50	+ 4 062 58	3	2+1
1	4 077 52	+ 4 062 58	6	2+1

transformadores CNOMO

para circuitos de mando de máquinas e instalaciones industriales - monofásicos desnudos

Monofásico 50-60 Hz - Clase I.

Caída de tensión limitada al 5% para $\cos \varphi = 0,45$.

Aparatos con separación de circuitos.

Tensión de aislamiento:

- Entre devanados: 4.500 V.
- Entre devanados y masa: 3.200 V.

Aislamiento clase B, temperatura ambiente: 35 °C.

- Protección del transformador: Suministrados con 1 magnetotérmico.
 - Curva C para los transformadores < 250 VA.
 - Curva D para los transformadores ≥ 250 VA.

- Protección circuitos de utilización: Emplazamiento previsto (salvo 100 VA) para el montaje por el usuario de magnetotérmicos.

Unipolar + neutro curva C con contacto auxiliar inversor.

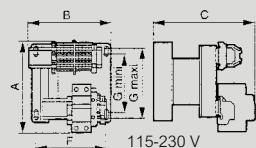

230 - 400 V ± 15 V / 115 V / 230V por acoplamiento 2 \times 115 V

Potencia (VA)	Pérd. en vacío (W)	Caída de tensión(%)		Rendimiento		Ucc (%)	Fijación (mm)			Dimensiones (mm)			Peso (kg)	
		$\cos \varphi 1$	$\cos \varphi 0,45$	$\cos \varphi 1$	$\cos \varphi 0,45$		A	B	C	F	G mín	G máx		\varnothing
100	17,1	5,3	2,7	0,85	0,72	5,37	170	145	185	126	100	120	6,6	4
160	22,9	5,7	2,8	0,89	0,78	5,55	200	145	195	126	100	120	6,6	4,7
250	23	6,5	2,6	0,9	0,79	5,01	200	159	200	144	100	120	6,6	6,1
400	20,5	5,2	2,6	0,91	0,82	4,48	190	183	192	168	100	120	6,6	8
630	24	5	2,8	0,93	0,85	4,18	190	183	200	168	100	120	6,6	9,5
1000	42,7	2,6	2,3	0,94	0,88	2,89	210	216	232	200	120	150	9	15,5
1600	48,5	3,1	2,6	0,94	0,88	3,00	210	246	250	230	120	150	9	19

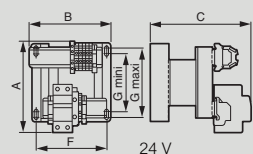

230 - 400 V ± 15 V / 24 V

Potencia (VA)	Pérd. en vacío (W)	Caída de tensión(%)		Rendimiento		Ucc (%)	Fijación (mm)			Dimensiones (mm)			Peso (kg)	
		$\cos \varphi 1$	$\cos \varphi 0,45$	$\cos \varphi 1$	$\cos \varphi 0,45$		A	B	C	F	G mín	G máx		\varnothing
100	16,9	9,5	2,8	0,82	0,67	5,58	170	145	185	126	100	120	6,6	4
160	22	9,4	2,8	0,84	0,7	5,36	200	145	195	126	100	120	6,6	4,7
250	22,8	6,9	2,8	0,85	0,71	5,48	200	159	200	144	100	120	6,6	6,1
400	20,6	6,5	2,9	0,88	0,76	4,75	190	183	192	168	100	120	6,6	8
630	23,7	5,3	3	0,9	0,79	4,21	190	183	206	168	100	120	6,6	9,5
1000	46,6	5	2,6	0,9	0,8	3,49	210	216	232	200	120	150	9	15,5

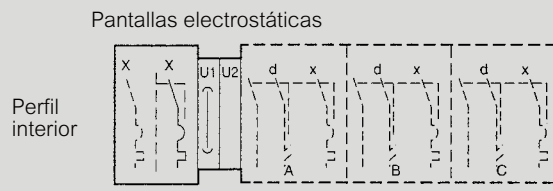
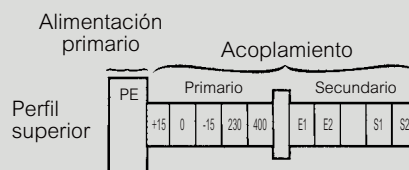

Protección enroscamiento secundario

Protección circuitos utilización (realizados por el usuario).

- 2 circuitos posibles para 160 y 250 VA.
- 3 circuitos posibles para 400, 630, 1000 y 1600 VA.

Transformadores para usos hospitalarios

IP 00



0 425 94

Transformadores de separación de circuitos

Conformes a la norma IEC 61558-2-15, por lo que:

- La corriente de fuga secundario/terra limitada a 0,5 mA en vacío
- La corriente de llamada está limitada a 12 veces el valor de cresta de corriente primaria

Equipados con un sistema de vigilancia de temperatura, con bornas de salida específicas.

Equipados con un sistema de vigilancia de temperatura, con bornas de salida específicas.

Emb.	Ref.	Monofásicos		
		Primario: 230 V~		
		Secundario: 230 V~3 con punto medio		
		Con pantalla electrostática		
		Equipados con dos tipos de sondas de temperatura (bilamina y termopar PT100), lo que los hace compatible con todos los tipos de controladores de aislamiento hospitalarios		
		IP 00		
		Potencia (KVA)	Borna	
			Primario, cable flexible mm ²	Secundario, cable flexible mm ²
1	0 425 91	2,5	16	16
1	0 425 92	4	16	16
1	0 425 93	5	35	35
1	0 425 94	6,3	35	35
1	0 425 95	8	35	35
1	0 425 96	10	35	35

Controlador permanente de aislamiento

para circuito IT médico



0 435 01



0 435 11



0 435 21

Permiten controlar permanentemente el nivel de aislamiento, en relación a tierra, de los circuitos aislados IT, conforme a la norma de instalación IEC 60364-7-710 (Locales hospitalarios del grupo 2)

Salida RS485

Emb.	Ref.	Controlador permanente aislamiento
		Para circuito monofásico, específico IT de uso médico.
		Se asocia a uno o más (hasta 5) repetidores para señalar cualquier defecto por medio de una señal acústica o visual en la sala afectada.
		Permite definir alarmas y avisos.
		Pantalla digital con visualización en 2 líneas de 8 caracteres por línea, para definir los valores límites de los parámetros controlados
		4 módulos de 17,5 mm.
1	0 435 01	230 V~
		Mide la resistencia de aislamiento del circuito, la sobrecarga del transformador (5A) de intensidad y la sobretemperatura (sonda PT100) del transformador
		Ajustes de aislamiento: 50 a 500 kΩ
1	0 435 02	24 V~
		Mide la resistencia de aislamiento del circuito, especialmente adaptado para los circuitos de alumbrado (alimbrado sin sombra)
		Ajustes de aislamiento: 5 a 500 kΩ
		Cajas reporte de estado
		Se conectan al controlador con el cable ref. 336904 para señalar la alarma
		Hasta 5 cajas por controlador
		Direccionamiento manual (por interruptor)
1	0 435 11	Para instalación empotrada
		Suministrada con caja de empotrar
		Se puede montar en una caja de empotrar para tabiques prefabricados (ref. PB503)
		3 módulos de 22,5 mm
		230 V~ o 24 V~
1	0 435 21	Para montaje sobre puerta o panel
		Dimensiones de corte: 68x68
		Dimensiones del producto: 72x72
		230 V~ o 24 V~

Osmoz completos: no luminosos

auxiliares de mando y señalización

IP 69



0 237 31

Características técnicas pág. 383

Dispositivos completos compuestos por cabeza y conjunto ensamblado (soporte + cuerpo), conexión por tornillos. Conformes a la norma IEC 60947-5-1

Emb.	Ref.	
		Pulsador rasante
		IP 69
1	0 237 01	● Rojo - NC (0 238 01 + 0 229 61)
1	0 237 02	● Verde - NA (0 238 02 + 0 229 62)
1	0 237 06	● Negro - NA (0 238 06 + 0 229 62)
		Pulsador de emergencia
		Pulsar - Girar IP 69
1	0 237 26	● Rojo - Ø40 (0 238 85 + 0 229 76) Parada de emergencia conforme a ISO 13850 - NC + NA
		Pulsar - Tirar IP 69
1	0 237 25	● Rojo - Ø40 (0 238 74 + 0 229 76) Parada de emergencia conforme a ISO 13850 - NC + NA
		Selector
		IP 69
		Maneta corta
1	0 237 30	● Negro 2 posiciones fijas - 90° + NA
1	0 237 31	● Negro 3 posiciones fijas - 45° + 2 NA

Osmoz componibles: luminosos

auxiliares de mando y señalización

IP 69



Cabeza + Soporte (pág. 381) + Cuerpo (pág. 381)

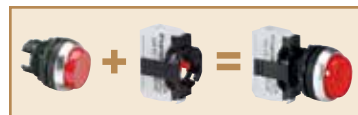

Cabeza + conjunto ensamblado (pág. 381)



0 238 01

0 239 82

Características técnicas pág. 383

Equipados con un anillo de apriete
Conforme a la norma IEC 60947-5-1

Emb.	Ref.	
		Cabezas de pulsador rasante
		IP 69
10	0 238 00	○ Blanco
10	0 238 01	● Rojo
10	0 238 02	● Verde
10	0 238 03	● Azul
10	0 238 04	● Amarillo
10	0 238 06	● Negro
10	0 238 08	● Rojo marcado "0"
10	0 238 09	● Verde marcado "1"
		Cabezas de pulsador doble
		Rojo marcado "0", verde marcado "1"
		IP 66
1	0 239 82	● ● Rasante/Saliente - Verde/Rojo

Osmoz componibles: cabezas no luminosas

auxiliares de mando y señalización

IP 69



0 239 02



0 239 30



0 238 95



0 238 91



0 238 72



0 239 60

Características técnicas pág. 383

Equipados con un anillo de apriete
Conforme a la norma IEC 60947-5-1

Emb.	Ref.	Selector	
		Maneta corta IP 69	
1	0 239 02	● Verde	 Posiciones 2 posiciones fijas - 45° 2 posiciones fijas - 45° 3 posiciones fijas - 45° 3 posiciones fijas - 45°
10	0 239 03	● Negro	
10	0 239 23	● Negro	
1	0 239 24	○ Gris	
1	0 239 27	● Negro	3 posiciones derecha con retorno al centro - 45°
5	0 239 28	● Negro	3 posiciones derecha e izquierda con retorno al centro - 45°
		Maneta larga IP 69	
10	0 239 30	● Negro	2 posiciones fijas - 45°
5	0 239 40	● Negro	3 posiciones fijas - 45°

Emb.	Ref.	Selector con llave (n° 455)
1	0 239 50'	2 posiciones fijas - 45°
1	0 239 52'	2 posiciones con retorno al centro - 45°
1	0 239 54'	2 posiciones fijas - 90° Extracción de llave en ambas posiciones
1	0 239 60'	3 posiciones fijas - 45°
1	0 239 63'	3 posiciones fijas - 90° Extracción de llave en las 3 posiciones
		Pulsador de emergencia
		Pulsar- Tirar. Corte de emergencia IP 69
10	0 238 72	● Rojo - Ø40
		Pulsar-Tirar. Parada de emergencia IP 69
		Conforme a la norma ISO 13850
10	0 238 74	● Rojo - Ø40
5	0 238 95	● Rojo - Ø54
		Con visualización de estado "STOP - I"
		Pulsar-Girar Corte de emergencia IP 69
10	0 238 80	● Rojo - Ø32
10	0 238 82	● Rojo - Ø40
		Pulsar-Girar Parada de emergencia IP 69
		Conforme a la norma ISO 13850
10	0 238 85	● Rojo - Ø40
		Con llave n° 455 Corte de emergencia IP 69
10	0 238 91	● Rojo - Ø40
		Con llave n° 455 Parada de emergencia IP 69
1	0 238 92	● Rojo - Ø40 - conforme a la norma ISO 13850

1 : El punto de extracción de la llave se simboliza con "1"

Osmoz componibles: cabezas no luminosas auxiliares de mando y señalización



0 239 89



0 239 90

Características técnicas pág. 383

Equipadas con un anillo de apriete
Conforme a la norma IEC 60947-5-1

Emb.	Ref.	Aplicaciones especiales
		Regulador IP 65
		Se suministra con soporte para 3 posiciones Se utiliza con el cuerpo ref. 0 229 56 (se pide por separado)
1	0 239 90	2 Posiciones con retorno al centro
		Posiciones A → 0 ← B
		Botón tipo potenciómetro
1	0 239 89	Potenciómetro no suministrado

Osmoz componible: cabezas luminosas auxiliares de mando y señalización



Cabeza + soporte (pág. 381) + cuerpo (pág. 381)

IP 69

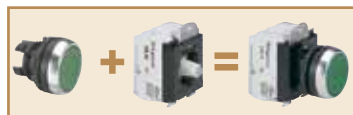

Cabeza + conjunto ensamblado (pág. 381)



0 240 02



0 240 73

Características técnicas pág. 383

Conforme a la norma
Equipados con un anillo de apriete IEC 60947-5-1

Emb.	Ref.	Cabezas de pulsador rasante
10	0 240 00	○ Blanco
10	0 240 01	● Rojo
10	0 240 02	● Verde
5	0 240 04	● Amarillo

5	0 240 73	Cabezas de pulsador doble Rasante/Saliente Rojo marcado "0", verde marcado "1" ● Verde/Rojo IP 66
---	----------	--

Osmoz componibles: cabezas luminosas

auxiliares de mando y señalización

IP 69



0 241 62



0 241 64



0 246 00



0 246 01



0 246 02



0 246 03



0 246 04



Características técnicas pág. 383

Equipados con un anillo de apriete
Conforme a la norma IEC 60947-5-1

Emb.	Ref.	Selector	
		Maneta corta IP 69	
5	0 240 32	● Verde	<p>Posiciones 2 posiciones fijas - 45° 3 posiciones fijas - 45°</p>
1	0 240 52	● Verde	
1	0 241 60	○ Blanco	Piloto luminoso IP 69
1	0 241 61	● Rojo	
1	0 241 62	● Verde	
1	0 241 64	● Amarillo	

Emb.	Ref.	Piloto luminoso monobloque	
		No necesita utilizar un cuerpo	
		Con LED integrado IP 69	
10	0 246 00	○ Blanco - 24 V \sim /=	<p>● Rojo - 24 V\sim/=</p> <p>● Verde - 24 V\sim/=</p> <p>● Azul - 24 V\sim/=</p> <p>● Amarillo - 24 V\sim/=</p> <p>○ Blanco - 230 V\sim</p> <p>● Rojo - 230 V\sim</p> <p>● Verde - 230 V\sim</p> <p>● Azul - 230 V\sim</p> <p>● Amarillo - 230 V\sim</p>
10	0 246 01		
10	0 246 02		
10	0 246 03		
10	0 246 04		
10	0 246 10		
10	0 246 11		
10	0 246 12		
10	0 246 13		
10	0 246 14		

Osmoz componibles: conjuntos ensamblados auxiliares de mando y señalización



0 229 61

Características técnicas pág. 383

Cuerpos con soporte ensamblado IP 20
Conforme a la norma IEC 60947-5-1

Emb.	Ref.	Conjuntos ensamblados para cabezas no luminosas
		Conexión por tornillos
10	0 229 61	NC + soporte 1 posición
10	0 229 62	NA + soporte 1 posición
10	0 229 74	2 NA + soporte 3 posiciones
10	0 229 76	NA + NC + soporte 3 posiciones

Cuerpos Osmoz: elementos de base auxiliares de mando y señalización



0 229 01



0 229 02



0 229 42



0 229 55



0 229 60



0 229 64



0 229 68

Características técnicas pág. 383

IP 20
Conformes a la norma IEC 60947-5-1

Emb.	Ref.	Cuerpos para cabezas no luminosas
		Elementos de contacto
		Conexión por tornillos
20	0 229 01	NC
20	0 229 02	NA
10	0 229 03	NA/NC
5	0 229 56	NA/NC para regulador
		Cuerpos para cabezas luminosas
		Cuerpos luminosos LEDs
		Conexión por tornillos
5	0 229 10	○ Blanco - 12-24 V \sim /=
5	0 229 11	● Rojo - 12-24 V \sim /=
5	0 229 12	● Verde - 12-24 V \sim /=
5	0 229 13	● Bleu - 12-24 V \sim /=
5	0 229 14	● Amarillo - 12-24 V \sim /=
5	0 229 40	○ Blanco - 230 V \sim
5	0 229 41	● Rojo - 230 V \sim
5	0 229 42	● Verde - 230 V \sim
5	0 229 44	● Amarillo - 230 V \sim
		Cuerpos complementarios
1	0 229 55	Cuerpo transformador - Conexión por tornillos Cuerpo transformador 400/24 V
		Soportes
20	0 229 60	1 posición
20	0 229 64	3 posiciones
20	0 229 68	5 posiciones

Botoneras Osmoz

auxiliares de mando y señalización



Características técnicas pág. 383

Caja de botonera a equipar con:
- cabezas luminosas o no luminosas (pág. 277 a 280)
- Cuerpos específicos para botoneras IP 66 - IK 07

Emb.	Ref.	Cajas para botonera
		Posibilidad de montar 3 cuerpos por puesto
1	0 242 00	1 puesto - gris
1	0 242 02	2 puestos - gris
1	0 242 03	3 puestos - gris
1	0 242 04	4 puestos - gris
1	0 242 05	5 puestos - gris
		Cuerpos para botonera
		Cuerpos de contacto
		Fijación directa sobre la placa de soporte de la botonera
		Conexión por tornillos
10	0 242 41	NC
10	0 242 42	NA
		Cuerpos luminosos LED
		Fijación directa sobre la placa de soporte de la botonera
		Conexión por tornillos
1	0 242 71	● Rojo - 230 V~
1	0 242 72	● Verde - 230 V~

Accesorios Osmoz

auxiliares de mando y señalización

Emb.	Ref.	Accesorios
		Capuchón IP 67
		Capuchón saliente de silicona. Permite obtener una IP67 en los dispositivos de pulso y «Pulsar-tirar»
1	0 241 90	○ Transparente
		Otros
10	0 241 87	Tapón obturador - negro

Etiquetas Osmoz

auxiliares de mando y señalización



Emb.	Ref.	Etiquetas
		A introducir en un portaetiquetas Puede colocarse después del montaje
		Sin texto
10	0 243 00	○ Blanco - Etiqueta pequeña
10	0 243 01	● Rojo - Etiqueta pequeña
10	0 243 03	● Negro - Etiqueta pequeña
10	0 243 04	○ Transparente - Etiqueta pequeña
10	0 243 08	● Negro - Etiqueta grande
10	0 243 09	○ Transparente - Etiqueta grande
		Con texto
		○ Alu - Etiqueta pequeña
10	0 243 30	"O I"
10	0 243 32	"I O II"
10	0 243 43	«MANU - AUTO»
10	0 243 44	«MANU - O - AUTO»
		Portaetiquetas
		Se suministra sin etiquetas
10	0 243 15	Redondo - Portaetiquetas pequeño
10	0 243 16	Redondo - Portaetiquetas grande
10	0 243 18	Cuadrado - Portaetiquetas pequeño
10	0 243 19	Redondo - Portaetiquetas pequeño doble

Osmoz

auxiliares de mando y señalización

Características técnicas

- Resistencia a la intemperie:
 - Conforme a la norma ITC 60068-2-3 (calor húmedo constante)
 - Conforme a la norma UNE EN 60068-2-30 (calor húmedo cíclico)
 - Grado de protección IP69 conforme a la norma UNE EN 60529
 - Grado de protección IP69K conforme a la norma ISO 20653 IP66 (compatible IP69K⁽¹⁾) para cabezas estandar, salvo pulsadores dobles.
 - P66 para pulsadores dobles
 - IP20 en la parte posterior del cuerpo (elementos de contacto) y de los pilotos luminosos monobloque
 - Nema 4x, 12 y 13 para las cabezas y las botoneras.
 - Protección contra impactos mecánicos según UNE EN 62262 IK 05 cabezas luminosas y no luminosas
 - IK 07 cajas para botonera
 - Protección contra impactos eléctricos: Clase II según UNE EN 60947-5-1
 - Marcaje de las bornas conforme a la norma UNE EN 60947-1
 - Par de apriete: de la tuerca de la cabeza: recomendado 3 N.m de las bornas: máx. 1,2 N.m
- Homologaciones cULus Y Bureau Veritas
(1): Dedicado a material rodante

Elementos de contacto (cuerpos para cabezas no luminosas)

- Tensión de aislamiento asignada: Grado de polución 3 – 690V según UNE EN 60947 para cuerpos empotrados por tornillos o bornas de resorte 600 V ~
- Contactos NC: maniobra de apertura según UNE EN 60947-5-1
- Tensión nominal asignada a impacto Uimp: 6kV elemento de contacto
- Corriente térmica convencional al aire libre UNE EN 60947-5-1 AC: 10 A - DC: 2,5 A
- Funcionamiento eléctrico:
 - Corriente alterna
 - Según UNE EN 60947-5-1
 - AC 15 - A 600
 - Ue = 120 V, Ie = 6 A
 - Ue = 240 V, Ie = 3 A
 - Ue = 380 V, Ie = 1,9 A
 - Ue = 480 V, Ie = 1,5 A
 - Ue = 500 V, Ie = 1,4 A
 - Ue = 600 V, Ie = 1,2 A
 - Corriente continua
 - Según UNE EN 60947-5-1
 - DC 13 - Q 600
 - Ue = 125 V, Ie = 0,55 A
 - Ue = 250 V, Ie = 0,27 A
 - Ue = 400 V, Ie = 0,15 A
 - Ue = 500 V, Ie = 0,13 A
 - Ue = 600 V, Ie = 0,1 A
 - Resistencia eléctrica:
 - 1 millón de ciclos por:
 - AC 15 - B 300
 - Ue = 120 V, Ie = 3 A
 - Ue = 240 V, Ie = 1,5 A
 - DC 13 - R 300
 - Ue = 125 V, Ie = 0,22 A
 - Ue = 250 V, Ie = 0,1 A
 - Conexión :
 - Cable rígido o flexible sin punta: 2 x 0,5 mm² à 2 x 2,5 mm²
 - Cable rígido o flexible con punta: 2 x 0,5 mm² à 2 x 1,5 mm²

Cuerpos LEDs y pilotos luminosos (cuerpos para cabezas luminosas)

- Tensión de aislamiento asignada: Grado de polución 3 – 300V según UNE EN 60947-5-1
- Tensión nominal asignada a impacto Uimp: 4KV siguiendo la norma UNE EN 60947-5-1
- Tensión de empleo:

12 aw 24 V AC/DC	} ± 10 %
130 V AC	
230 V AC	
- Frecuencia: 50 o 60 Hz
- Vida útil con tensión nominal de alimentación:
 - Rojo y amarillo: 100000 horas a 25 °C
 - Otros colores: 50000 horas a 25 °C
- Consumo de cuerpos LED:

Tensión (V)	24	48	130	230
Consumo (mA)	25 ± 20%	15 ± 5%	20 ± 10%	16 ± 30%

Pilotos luminosos monobloque

- Tensión de empleo:

24 VA/=	} ± 10 %
130 VA/=	
230 VA/=	
- Frecuencia: 50 o 60 Hz
- Vida útil a tensión nominal de alimentación:
 - Rojo: 100000 horas a 25 °C
 - Otros colores: 50000 horas a 25 °C

P17 TEMPRA PRO, asegurar la rapidez de instalación

Puesto que la competitividad es una ventaja mayor en la ejecución de una obra, la gama P17 Tempra Pro ofrece un abanico de ventajas indispensables e intuitivas que permiten simplificar cada gesto, liberar espacio de cableado y asegurar una buena conexión rápida de los cables en las mejores condiciones posibles.

LOS PRODUCTOS
MÓVILES SE
ENTREGAN
MONTADOS Y
DESBLOQUEADOS

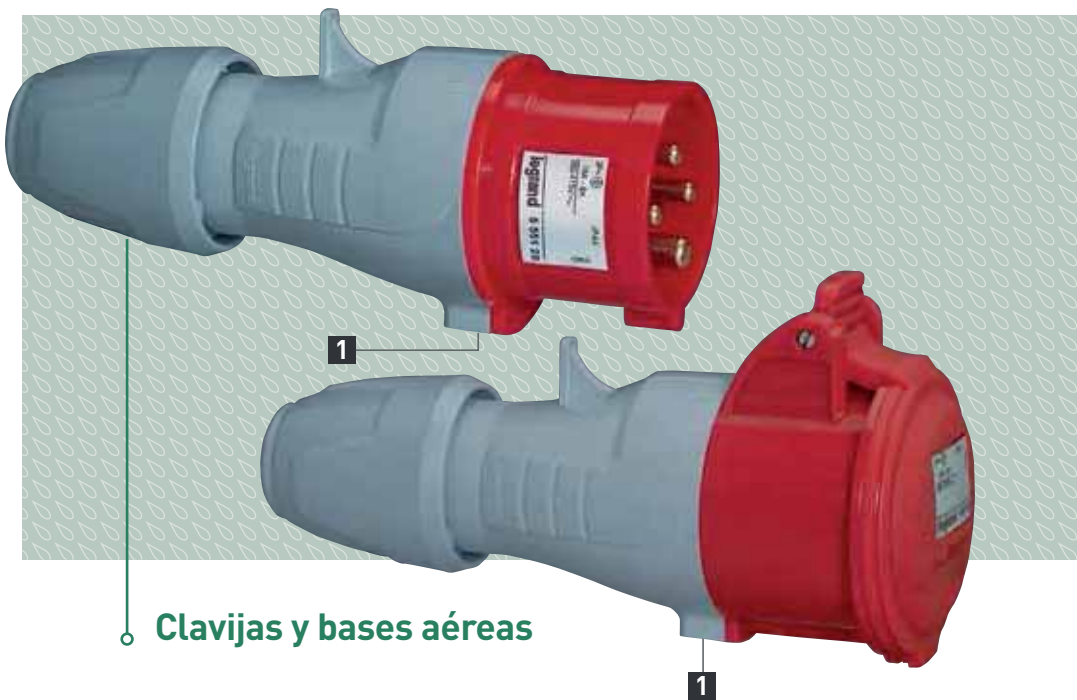

1 Clavijas y bases aéreas



1 SISTEMA DE APERTURA/CIERRE RÁPIDO'

Desbloqueo presionando con un destornillador. Una marca indica la ubicación del bloqueo.



Apertura girando las 2 partes en sentido opuesto.



2 PROTECCIÓN REFORZADA'

Cubierta de terminales extraíble en la parte posterior de los bases para cuadros.



PELADO DE LOS CABLES

Una marca permite visualizar rápidamente la longitud del cable que se desea pelar. Posibilidad de utilizar cables con punteras.

1: Solamente los productos 16 y 32 A

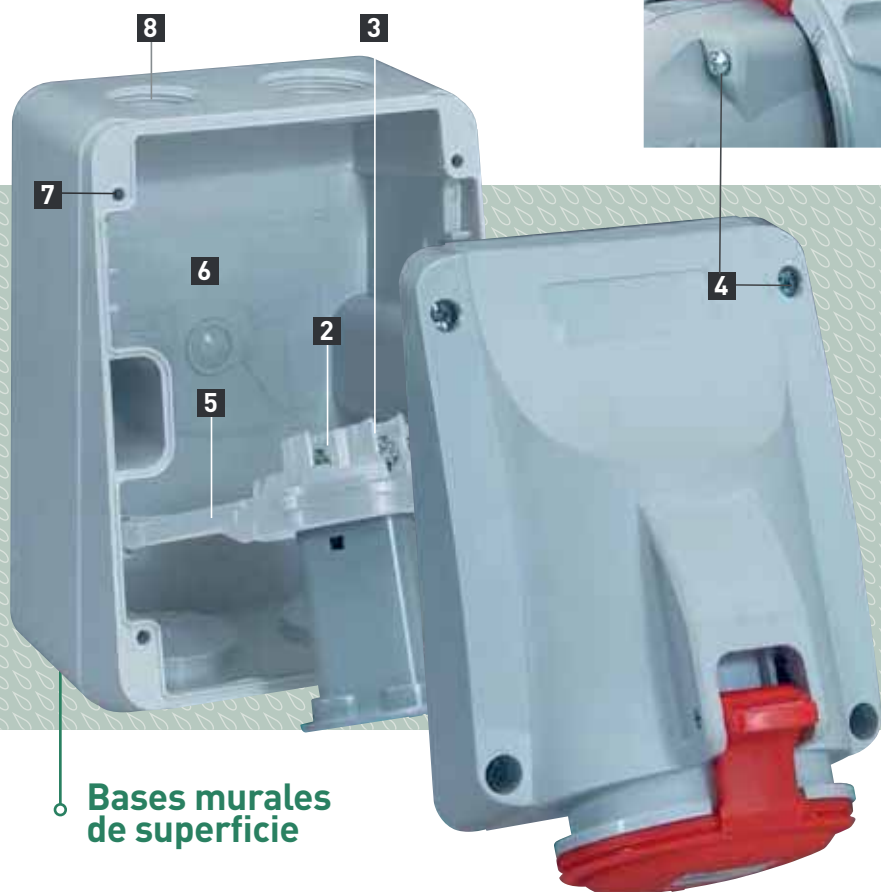

Bases murales de superficie



8 ENTRADAS DE LOS CABLES
4 entradas de cables perforados y operculados en alto y en bajo y marca en la parte posterior de la caja para prensaestopas ISO o conductos.

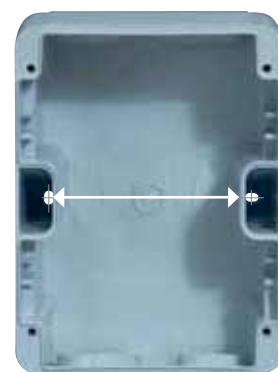

7 MANTENIMIENTO FACILITADO
Los entre ejes de fijación de las tomas de 16 A son idénticos a la gama antigua (70 mm) y son marcados en la parte posterior de la caja para lo calibre 32 A.



3 UN SOLO TORNILLO POR BORNE

Un único tornillo PZ 2, imperdible, por borne de conexión. Mismo tipo de tornillo para los 2 calibres de 16 y 32 A.



4 FIJACIÓN DE LA TAPA

Tornillos inoxidables imperdibles de bloqueo rápido y cabeza mixta (para destornillador de estrella o plano) para una óptima estanquidad y resistencia anticorrosión.

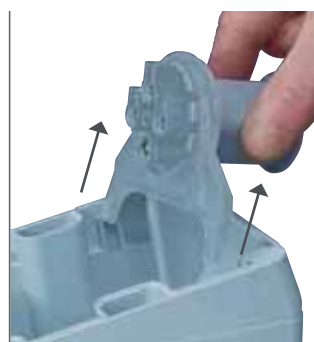

5 EXTRACCIÓN FÁCIL'

Las partes activas del producto se pueden extraer de la base mural, para facilitar el cableado.

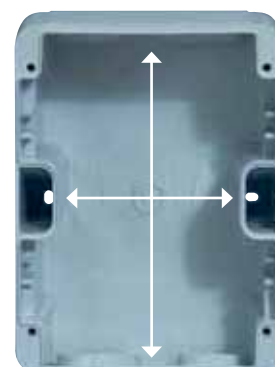

6 CABLEADO FÁCIL

Espacio de cableado óptimo que facilita las conexiones.

P17 TEMPRA PRO, garantizar facilidad de uso y seguridad

La nueva gama P17 Tempra Pro ha sido objeto de investigaciones profundas en materia de diseño y seguridad para simplificar la vida del usuario y su seguridad. Buen agarre de los productos, gestión de dimensiones en espacio reducido, manipulaciones simplificadas.... Respeto de las normas, materias y compuestos tratados contra la corrosión... Un conjunto completo de soluciones adaptadas en el respeto de las normas.



UN DISEÑO INNOVADOR DE ACUERDO CON LAS NORMAS CEI 60309-1 Y 2 Y CON EL MEDIO AMBIENTE

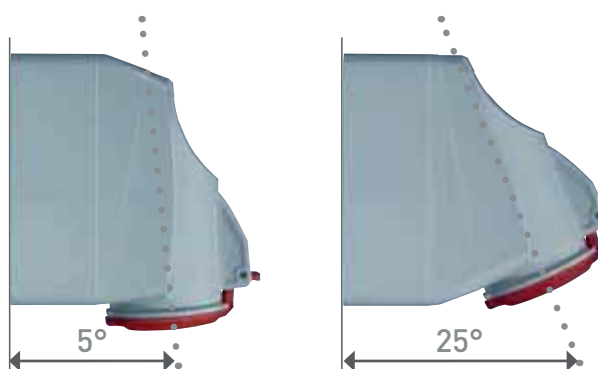

1 2 POSICIONES DE MONTAJE'

Para solucionar las necesidades de espacio, Las bases murales de superficie tienen 2 posiciones de montaje diferentes (5° o 25°) que permiten adaptarse según el espacio disponible sin cambiar de caja.



2 APRIETACABLES

Aprietacables imperdible con sistema antivibraciones que permite un mantenimiento óptimo del cable a lo largo del tiempo. Productos 63 y 125 A están equipadas con un tornillo de bloqueo.



3 MANIPULACIÓN FÁCIL

Zonas de agarre en el cuerpo de los productos móviles y el aprietacables.

1: Solamente los productos 16 y 32 A

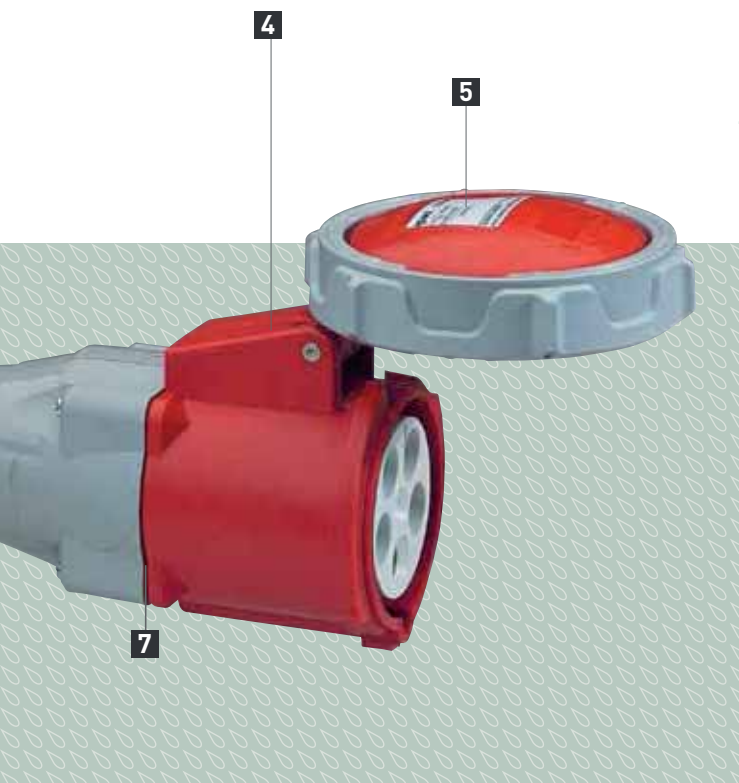

SEGURIDAD Y MEDIO AMBIENTE

SEGURIDAD

Bornes de conexión conformes con las normas IEC 60 309 1 y 2

Sitios de producción con las certificaciones ISO 14001 y ISO 9001

Excelente resistencia a los productos químicos. Los conectores y las tomas son de poliamida 6.

Tornillos tratados anticorrosión, resortes inoxidables para las tapas de las tomas

Resistente a temperaturas de -25 °C a + 40° C

MEDIO AMBIENTE

Materiales reciclables sin halógeno (silicona, PVC)

Embalaje mediante cartones no individuales

Productos PEP (Eco Passeport)



4 PALANCA DE APERTURA

Para facilitar las conexiones/desconexiones. Sujeción de la tapa en posición abierta para las bases murales de superficie y de cuadro



5 MARCA DE POSICIÓN

Localización grabada en la gama de productos IP66/67 para una verificación rápida de la posición abierta y cerrada. Área de marcate en cortinilla des bases y la parte superior de clavijas para una identificación rápida por el usuario.



6 EJE DE METAL REMACHADO

El eje de metal remachado asegura aún más la robustez de los productos 63 y 125 A. El anillo dentado de sujeción facilita las operaciones de bloqueo/desbloqueo de la tapa.





7 JUNTA DE ESTANQUEIDAD

Para las bases para cuadros.

bases y clavijas industriales P17 PRO



P17 PRO tablas de selección

IP 44 - 16 y 32 A

Cumple la norma EN 60309-1 y 2 IP 44 de acuerdo con la norma EN 60529 IK 09 de acuerdo con la norma EN 62262 Material: poliamida 6 Autoextinguibles: 850°C (piezas en contacto con partes activas) / 650°C (cuerpo)			BASES MURALES DE SUPERFICIE		BASES PARA CUADROS ENTREEJES UNIFICADOS	
						
200 a 250V~ 50/60Hz	16 A	2P+T	5 551 54		5 551 84	
	32 A	2P+T	5 552 54		5 552 84	
380 a 415 V~ 50/60 Hz	16 A	3P+T	5 551 58		5 551 88	
		3P+N+T	5 551 59		5 551 89	
	32 A	3P+T	5 552 58		5 552 88	
		3P+N+T	5 552 59		5 552 89	

(1) Únicamente se puede instalar en placas frontales Ref. 0 577 23 (pág. 400).
(2) No se suministran las tapas de protección.

IP 66/67 - 16, 32, 63 y 125 A

Cumple la norma EN 60309-1 y 2 IP 44 de acuerdo con la norma EN 60529 IK 09 de acuerdo con la norma EN 62262 Material: poliamida 6 Autoextinguibles: 850°C (piezas en contacto con partes activas) / 650°C (cuerpo)			BASES MURALES DE SUPERFICIE		BASES PARA CUADROS	
						
200 a 250 V~ 50/60 Hz	16 A	2P+T	5 553 54		5 553 84	
	32 A	2P+T	5 554 54		5 554 84	
380 a 415 V~ 50/60 Hz	16 A	3P+T	5 553 58		5 553 88	
		3P+N+T	5 553 59		5 553 89	
	32 A	3P+T	5 554 58		5 554 88	
		3P+N+T	5 554 59		5 554 89	
	63 A	3P+T	5 555 58		5 555 88	
		3P+N+T	5 555 59		5 555 89	
	125 A	3P+T	5 556 58		5 556 88	
		3P+N+T	5 556 59		5 556 89	
440 V~ 50/60 Hz para contenedores refrigerados	32 A	3P+T			5 554 91	

(1) IP 55.
(2) Únicamente se puede instalar en placas frontales Ref. 0 577 23 (pág. 400).

FUNCIONES					
BASES PARA CUADROS DIMENSIONES REDUCIDAS	BASES CON ENCLAVAMIENTO MECÁNICO SUPERCOMPACTAS	BASES AÉREAS	CLAVIJAS AÉREAS	CLAVIJAS MURALES	
0 573 54	0 573 00 ⁽¹⁾	5 551 04	5 551 24	0 575 84 ⁽²⁾	
		5 552 14	5 552 34	0 582 84 ⁽²⁾	
		5 551 08	5 551 28	0 575 88 ⁽²⁾	
	0 573 02 ⁽¹⁾	5 551 09	5 551 29	0 575 89 ⁽²⁾	
		5 552 18	5 552 38	0 582 88 ⁽²⁾	
		5 552 19	5 552 39	0 582 89 ⁽²⁾	

FUNCIONES				
BASES CON ENCLAVAMIENTO MECÁNICO SUPERCOMPACTAS	BASES AÉREAS	CLAVIJAS AÉREAS	CLAVIJAS MURALES	
0 573 20 ⁽¹⁾⁽²⁾	5 553 04	5 553 24		
	5 554 14	5 554 34		
	5 553 08	5 553 28		
0 573 22 ⁽¹⁾⁽²⁾	5 553 09	5 553 29		
	5 554 18	5 554 38		
	5 554 19	5 554 39		
	5 555 08	5 555 28	5 555 18	
	5 555 09	5 555 29	5 555 19	
	5 556 08	5 556 28		
	5 556 09	5 556 29		
	5 554 21	5 554 41		

bases y clavijas industriales P17 PRO

IP 44 - 16 y 32 A



5 552 58



5 551 88



5 551 08



5 551 28

Emb.	Ref.	Bases murales de superficie
	IP 44	Dos ángulos de montaje (5° o 25°).
	16 A 32 A	200/250 V~
10	5 551 54 5 552 54	2P+T
		380/415 V~
10	5 551 58 5 552 58	3P+T
10	5 551 59 5 552 59	3P+N+T

Emb.	Ref.	Bases aéreas
	IP 44	Se suministra sin bloquear.
	16 A 32 A	200/250 V~
10	5 551 04 5 552 14	2P+T
		380/415 V~
10	5 551 08 5 552 18	3P+T
10	5 551 09 5 552 19	3P+N+T

Emb.	Ref.	Bases para cuadros entrejés unificados
	IP 44	Se puede fijar en placas frontales ciegas o frontales troqueladas (pág. 400) y en cajas de montaje empotrado (pág. 395).
	16 A 32 A	200/250 V~
10	5 551 84 5 552 84	2P+T
		380/415 V~
10	5 551 88 5 552 88	3P+T
10	5 551 89 5 552 89	3P+N+T

Emb.	Ref.	Clavijas aéreas
	IP 44	Se suministra sin bloquear.
	16 A 32 A	200/250 V~
10	5 551 24 5 552 34	2P+T
		380/415 V~
10	5 551 28 5 552 38	3P+T
10	5 551 29 5 552 39	3P+N+T

Emb.	Ref.	Bases para cuadros de dimensiones reducidas
	IP 44	Se puede fijar en placas frontales ciegas Refs. 0 577 15/16 (pág. 400).
	16 A	200/250 V~
5	0 573 54	2P+T

Emb.	Ref.	Clavijas inversoras de fase
	IP 44	Clavijas aéreas para el cambio de sentido de rotación de motores eléctricos trifásicos.
	16 A 32 A	380/415 V~
5	0 574 40 0 581 40	3P+T
5	0 574 41 0 581 41	3P+N+T

Emb.	Ref.	Bases con enclavamiento mecánico supercompactas
	16 A	Dimensiones: 125 × 105 mm. Se puede fijar en placas frontales ciegas. Ref. 0 577 23 (pág. 400).
	IP 44 IP 55	200/250 V~
1	0 573 00 0 573 20	2P+T
		380/415 V~
1	0 573 02 0 573 22	3P+N+T

Emb.	Ref.	Clavijas murales
	IP 44	
	16 A 32 A	200/250 V~
5	0 575 84 0 582 84	2P+T
		380/415 V~
5	0 575 88 0 582 88	3P+T
5	0 575 89 0 582 89	3P+N+T

bases y clavijas industriales P17

bases y adaptadores 2P+T - 16 A



0 576 76



0 576 75



0 521 02



0 539 48



0 577 22



0 552 06



0 552 21



0 552 45

Emb. Ref. Bases schuko 2P+T 16 A para cuadros

Emb.	Ref.	16 A	Vn (V~)	Polos	h
20	0 576 76		250	2P+T	SR
20	0 576 72				

Se fijan sobre placas de montaje ciegas o troqueladas.

Bases schuko 2P+T 16 A dimensiones reducidas

Emb.	Ref.	16 A	Vn (V~)	Polos	h	Color
20	0 576 75		250	2P+T	SR	Azul
20	0 576 69					Blanco
20	0 576 73					Negro

Se fijan sobre placas de montaje ciegas.

Adaptadores

8	0 539 48	Adaptador IP 55 para tomas Mosaic 2P+T 10/16 A ref. 0 772 13.
10	0 521 02	Adaptador para conectar una clavija 2P+T 10/16 A en una base industrial 2P+T 16 A.

Cajas de montaje empotrado

3	0 577 21	IP 55. Para la instalación de bases para cuadros entretejes unificados (IP 44 o IP 66/67). Cajas de montaje empotrado con placas frontales. Para dos bases para cuadros 16 A.
3	0 577 22	Para fijación de una base para cuadro de 16 o 32 A (32 A sólo admite montaje horizontal).

P17 - MBT 16 y 32 A

IP 44 - MBT 16 y 32 A

Emb. Ref. Bases murales de superficie

5	16 A 0 552 06	32 A 0 552 56	20/25 V~ 2P
---	------------------	------------------	----------------

Bases para cuadros

5	16 A 0 552 45	32 A 0 552 95	20/25 V~ 2P
---	------------------	------------------	----------------

Clavijas aéreas

5	16 A 0 552 21	32 A 0 552 71	20/25 V~ 2P
---	------------------	------------------	----------------

Bases aéreas

5	16 A 0 552 31	32 A 0 552 81	20/25 V~ 2P
---	------------------	------------------	----------------

Clavijas murales

5	16 A 0 552 41	32 A 0 552 91	20/25 V~ 2P
---	------------------	------------------	----------------

bases y clavijas industriales P17 PRO

IP 66/67 - 16 y 32 A



5 554 58



5 553 28

Emb. Ref. Bases murales de superficie

Emb.	Ref.	200/250 V~	380/415 V~
5	16 A 32 A 5 553 54 5 554 54	2P+T	3P+T
5	5 553 58 5 554 58		3P+N+T
5	5 553 59 5 554 59		3P+N+T

Dos ángulos posibles (5° o 25°).

200/250 V~

2P+T

380/415 V~

3P+T

3P+N+T

Bases para cuadros

Emb.	Ref.	200/250 V~	380/415 V~
5	16 A 32 A 5 553 84 5 554 84	2P+T	3P+T
5	5 553 88 5 554 88		3P+N+T
5	5 553 89 5 554 89		3P+N+T

Se puede fijar en las placas ciegas o troqueladas (pág. 400).

200/250 V~

2P+T

380/415 V~

3P+T

3P+N+T

Bases aéreas

Emb.	Ref.	200/250 V~	380/415 V~
5	16 A 32 A 5 553 04 5 554 14	2P+T	3P+T
5	5 553 08 5 554 18		3P+N+T
5	5 553 09 5 554 19		3P+N+T

Se suministra sin bloquear.

200/250 V~

2P+T

380/415 V~

3P+T

3P+N+T

Clavijas aéreas

Emb.	Ref.	200/250 V~	380/415 V~
5	16 A 32 A 5 553 24 5 554 34	2P+T	3P+T
5	5 553 28 5 554 38		3P+N+T
5	5 553 29 5 554 39		3P+N+T

Se suministra sin bloquear.

200/250 V~

2P+T

380/415 V~

3P+T

3P+N+T

bases y clavijas industriales P17 PRO

IP 66/67 - 32 A para contenedores refrigerados



6 571 06

Emb. Ref. Combinados, clavijas y bases aéreas para contenedores refrigerados

Emb.	Ref.	32 A - 440 V~ - 50/60 Hz - 3P+T - 3h IK 09.
1	6 571 06	Combinado con base supercompacta - Doble enclavamiento mecánico - Se suministran sin prensa estopas.
1	5 554 91	Base para cuadros.
1	5 554 21	Base aérea.
1	5 554 41	Clavija aérea.

32 A - 440 V~ - 50/60 Hz -

3P+T - 3h IK 09.

Cuerpo y tapa de plástico - Tornillos de acero inoxidable.

Combinado con base supercompacta - Doble enclavamiento mecánico - Se suministran sin prensa estopas.

Base para cuadros.

Base aérea.

Clavija aérea.

bases y clavijas industriales P17

IP 66/67 - 63 y 125 A



5 555 29



5 555 08

Bases murales de superficie

Emb.		Ref.		380/415 V~	3P+T
		63 A	125 A		
2	1	5 555 58	5 556 58	3P+N+T	
2	1	5 555 59	5 556 59		

Bases para cuadros

Se puede fijar en las placas frontales ciegas o troqueladas Ref. 0 577 17/19 (pág. 400).

Emb.		Ref.		380/415 V~	3P+T
		63 A	125 A		
2	1	5 555 88	5 556 88	3P+N+T	
2	1	5 555 89	5 556 89		

Clavijas aéreas

¡Ahora con IP69!

Emb.		Ref.		380/415 V~	3P+T
		63 A	125 A		
2	1	5 555 28	5 556 28	3P+N+T	
2	1	5 555 29	5 556 29		

Bases aéreas

¡Ahora con IP69!

Emb.		Ref.		380/415 V~	3P+T
		63 A	125 A		
2	1	5 555 08	5 556 08	3P+N+T	
2	1	5 555 09	5 556 09		

Clavijas murales

Emb.		Ref.		380/415 V~	3P+T
		63 A			
2	1	5 555 18		3P+N+T	
2	1	5 555 19			

TOMAS INDUSTRIALES P 17

PRÁCTICAS Y RESISTENTES

PARA EL SECTOR Terciario

Las nuevas tomas P 17 tienen un diseño ecológico, son ideales para usos en interior o en exterior y combinan rapidez de implantación y seguridad.



Sistema patentado de apertura y cierre rápidos.

- Poliamida 6, que garantiza la resistencia a las agresiones y a los agentes químicos.
- IP 44 e IP 66/67/69, IK 09.
- Más compacta, con mayor espacio para cable.
- Diseño ergonómico. Con apertura fácil.
- Retención de la tapa en posición abierta para facilitar las conexiones.

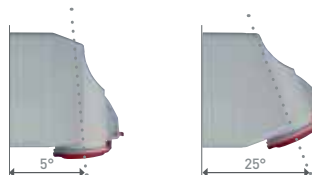

Bases murales de superficie con dos posiciones de montaje posibles (5 o 25°), para una adaptación perfecta al espacio.



UNA OFERTA COMPLETA



Cajas para tomas P 17. Ver p. 400
Combinados de obra P 17. Ver p. 404



Características técnicas pág. 399.

P17 PRO IP 44 - 16 y 32 A

características técnicas y dimensiones

Características

Bornes de conexión:

• Bases murales de superficie y bases para cuadros

16 A: máx. 1 × 4 mm²

32 A: máx. 1 × 10 mm²

• Clavijas murales:

16 A: máx. 1 × 2,5 mm²

32 A: máx. 1 × 6 mm²

• Clavijas y bases aéreas:

16 A: máx. 1 × 2,5 mm²

32 A: máx. 1 × 6 mm²

IP 44 de acuerdo con la norma EN 60529

IK 08 de acuerdo con la norma EN 50102 para bases con

enclavamiento mecánico supercompactas

IK 09 de acuerdo con la norma EN 62262

Material: poliamida 6

Autoextinguibles: 850 °C (piezas en contacto con partes activas) / 650 °C (cuerpo)

Rango de temperatura: de -25 °C a +40 °C

Cumple con las normas EN 60309-1 y EN 60309-2

Dimensiones

(pág. 390)

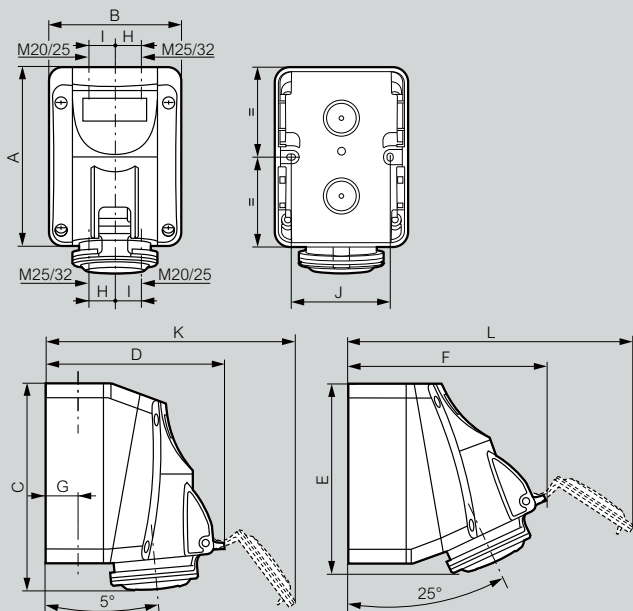

	A	B	C	D	E	F	G	H	I	J	K	L
16 A												
2P+T	125	93	147	126	138	139	22	17	20	70	176	195
3P+T	125	93	147	134	138	147	22	17	20	70	190	210
3P+N+T	125	93	147	140	138	153	22	17	20	70	201	221
32 A												
2P+T	150	113	174	156	163	172	28	22	26	90	220	245
3P+T	150	113	174	156	163	172	28	22	26	90	220	245
3P+N+T	150	113	174	162	163	177	28	22	26	90	230	256

Bases para cuadros dimensiones reducidas (pág. 390)

Ref. 0 573 54

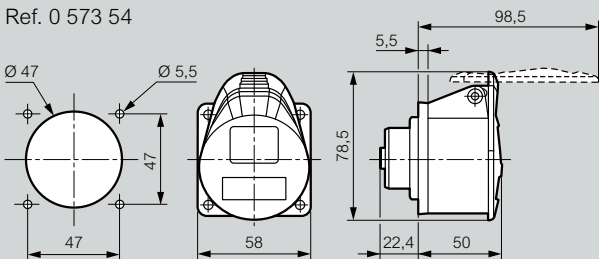

Peso (kg) = 0,105

Bases para cuadros entrejes unificados (pág. 390)

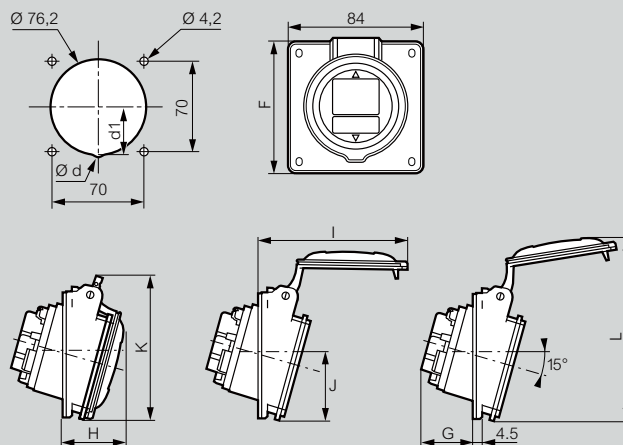

	Ød	d1	F	G	H	I	J	K	L
16 A									
2P+T	-	-	84	33,5	37,5	85	42	88,5	112,5
3P+T	-	-	84	35,5	38,5	93	42	91,5	118,5
3P+N+T	-	-	84	36,5	39,5	100	43,3	97	123,5
32 A									
2P+T	-	-	94	41,5	45,5	110	47	102	131
3P+T	-	-	94	42,5	46,5	117	47	107,5	138

Clavijas murales (pág. 390)

Refs. 0 575 84/88/89 y 0 582 84/88/89

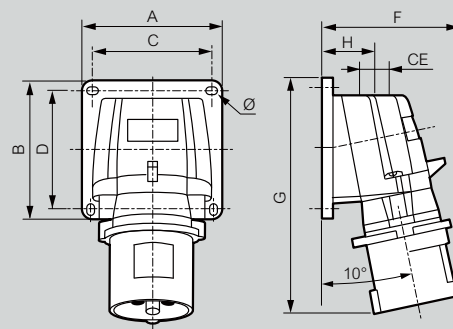

	Peso	A	B	C	D	F	G	H	CE	Ø
16 A										
2P+T	0,168	84	84	72	72	77	126	34	M20	4,3
3P+T	0,232	84	84	72	72	84	134	34	M20	4,3
3P+N+T	0,256	84	84	72	72	91	141	34	M20	4,3
32 A										
2P+T	0,325	110	110	98	98	96	168	39	M25	5,3
3P+T	0,364	110	110	98	98	102	168	39	M25	5,3

Bases con enclavamiento mecánico supercompactas (pág. 390)

Refs. 0 573 00/02 y 0 573 20/22

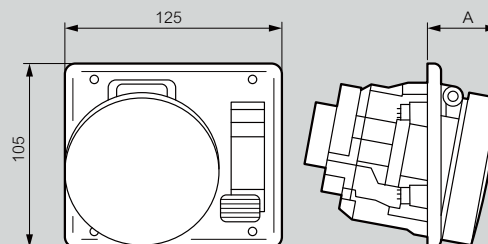

	16 A	IP (IP)	A	IP (IP)	A
2P+T	44	38	55	45	
3P+T	44	38	55	45	
3P+N+T	44	38	55	45	

P17 PRO IP 44 - 16 y 32 A

productos móviles

Bases Schuko P17

16 A - 250 V~

Dimensiones

Clavijas aéreas (pág. 390)

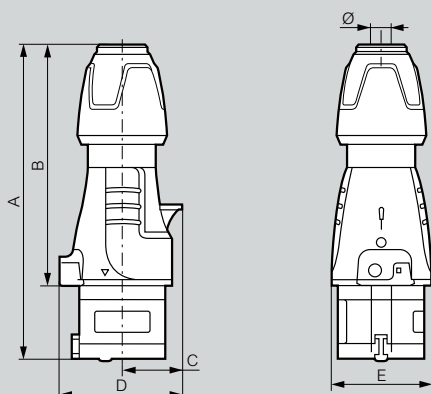

	A	B	C	D	E	Ø
16 A						
2P+T	146 a 157	109,5 a 120,5	30	61	50	6,5 a 14
3P+T	146 a 157	109,5 a 120,5	34	67	55	7,10 a 15,5
3P+N+T	163 a 176	126,5 a 139,5	38	76	65	8 a 20
32 A						
2P+T	172 a 185	127 a 140	40	78	65	8 a 20
3P+T	172 a 185	127 a 140	40	78	65	8 a 20
3P+N+T	179 a 189	133 a 143	45	86	71	11,9 a 22,2

Bases aéreas (pág. 390)

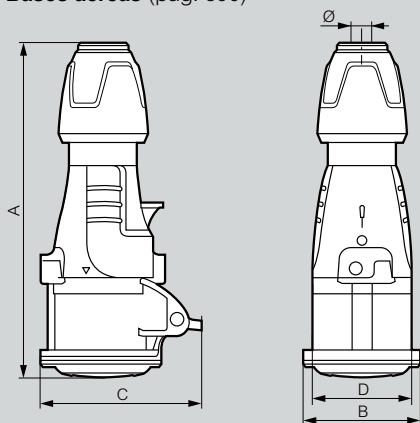

	A	B	C	D	Ø
16 A					
2P+T	156 a 167	59	81	50	6,5 a 14
3P+T	157 a 168	65	88	55	7,10 a 15,5
3P+N+T	175 a 188	72	94	65	8 a 20
32 A					
2P+T	184 a 197	73	99	65	8 a 20
3P+T	184 a 197	73,5	99	65	8 a 20
3P+N+T	190 a 203	79,5	105	71	11,9 a 22,2

Dimensiones

Bases Schuko (pág. 391)

Refs. 0 576 75 / 69

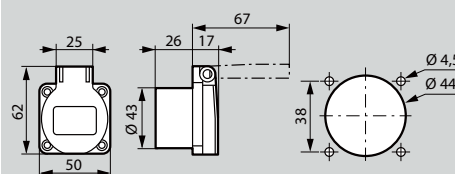

Refs. 0 576 76

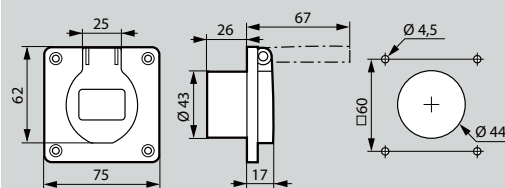

Adaptador de 16 A - 230 V (pág. 391)

Ref. 0 521 02

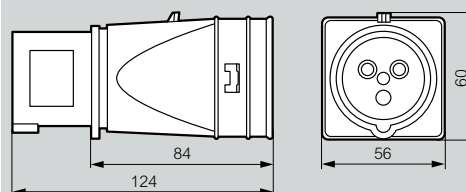

Cajas de montaje empotrado (pág. 391)

Ref. 0 577 21

Ref. 0 577 22

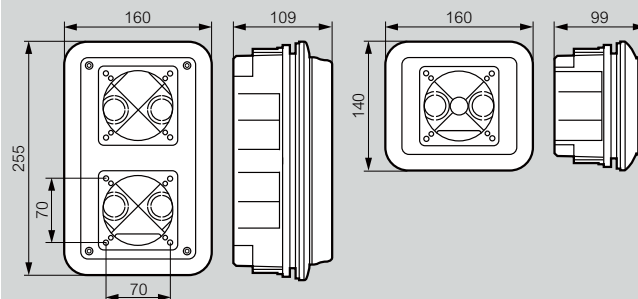

Adaptador para cuadros (pág. 391)

Ref. 0 539 48

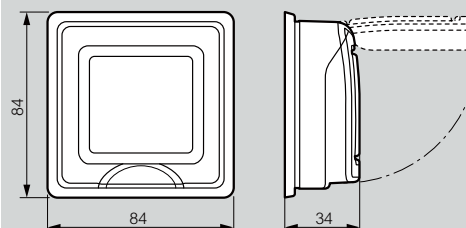

P17 IP 44 - MBT 16 y 32 A

características técnicas y dimensiones

Características

Bornes de conexión:
 Máx. $1 \times 10 \text{ mm}^2$
 IP 44 de acuerdo con la norma EN 60529
 IK 09 de acuerdo con la norma EN 62262
 Material: plástico
 Autoextinguibles: $850 \text{ }^\circ\text{C}$ (piezas en contacto con partes activas) / $650 \text{ }^\circ\text{C}$ (cuerpo)
 Rango de temperaturas: de $-25 \text{ }^\circ\text{C}$ a $+40 \text{ }^\circ\text{C}$
 Cumple las normas EN 60309-1 y EN 60309-2

Dimensiones

Bases murales de superficie (pág. 391)

Refs. 0 552 06/56

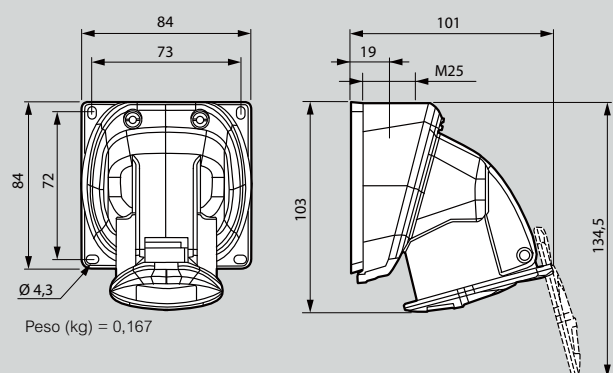

Bases para cuadros (pág. 391)

Refs. 0 552 45/95

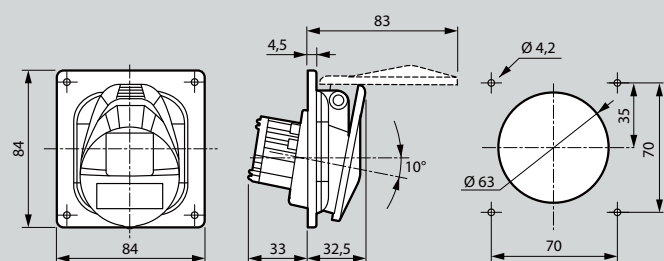

Clavijas murales (pág. 391)

Refs. 0 552 41/91

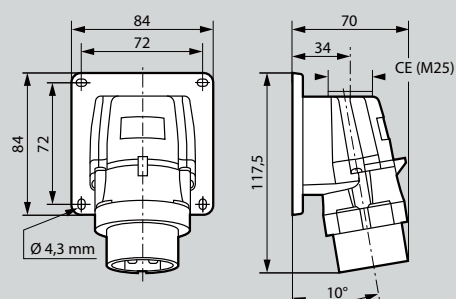

Dimensiones

Clavijas aéreas (pág. 391)

Refs. 0 552 21/71

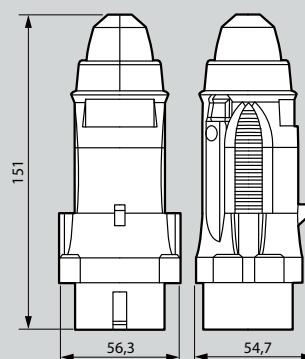

Bases aéreas (pág. 391)

Refs. 0 552 31/81

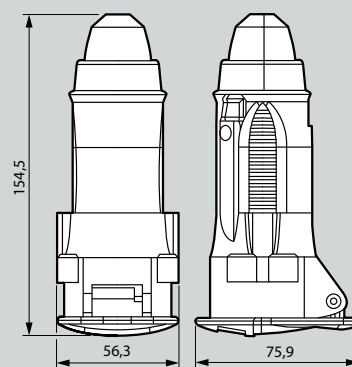

P17 PRO IP 66/67 - 16 y 32 A

características técnicas y dimensiones

Características

Bornes de conexión:

• Bases murales de superficie y bases para cuadros

16 A: máx. $1 \times 4 \text{ mm}^2$ - 32 A: máx. $1 \times 10 \text{ mm}^2$

• Clavijas y bases aéreas:

16 A: máx. $1 \times 2,5 \text{ mm}^2$ - 32 A: máx. $1 \times 6 \text{ mm}^2$

• Clavijas murales:

16 A: máx. $1 \times 2,5 \text{ mm}^2$ - 32 A: máx. $1 \times 6 \text{ mm}^2$

IP 66/67 de acuerdo con la norma EN 60529

IK 09 de acuerdo con la norma EN 62262

Material: poliamida 6

Autoextinguibles: 850 °C (piezas en contacto con partes activas) /

650 °C (cuerpo)

Rango de temperaturas: de -25 °C a +40 °C

Cumple las normas EN 60309-1 y EN 60309-2

Dimensiones

Bases murales de superficie (pág. 392)

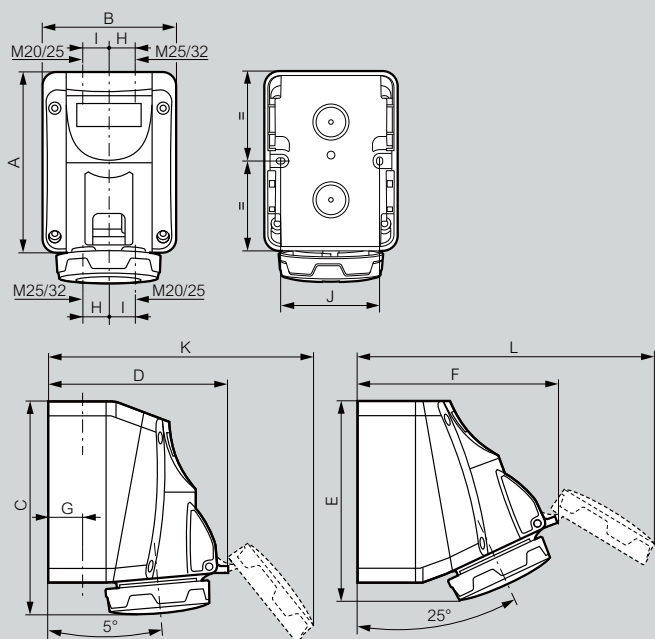

	A	B	C	D	E	F	G	H	I	J	K	L
16 A												
2P+T	125	93	144	125	131	137	22	17	20	70	178	200
3P+T	125	93	144	133	131	145	22	17	20	70	194	215
3P+N+T	125	93	144	139	131	150	22	17	20	70	205	227
32 A												
2P+T	150	113	171	155	156	170	28	22	26	90	224	250
3P+T	150	113	171	161	156	175	28	22	26	90	231	260

Bases para cuadros (pág. 392)

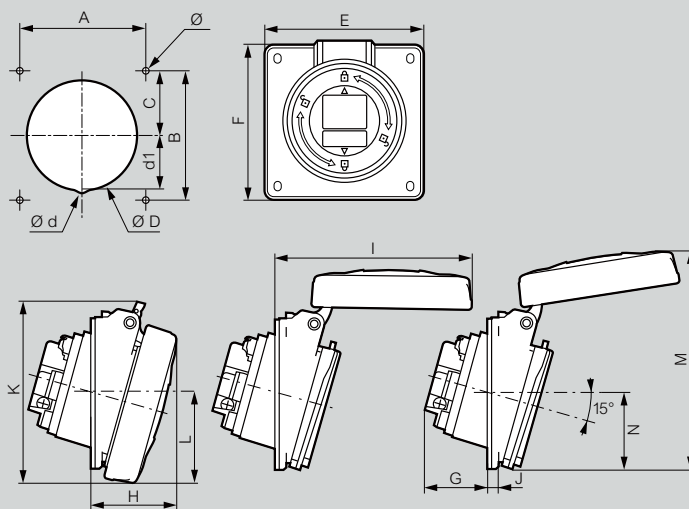

	Dimensiones (mm)																
	A	B	C	ØD	Ød	d1	E	F	G	H	I	J	K	L	M	N	Ø
16 A																	
2P+T	70	70	35	76,2	-	-	84	84	33,5	42	94	4,5	88	42,5	114	42	4,2
3P+T	70	70	35	76,2	-	-	84	84	35,5	43	101	4,5	94,5	46	118	42	4,2
3P+N+T	70	70	35	76,2	-	-	84	84	36,5	44	108,5	4,5	101	50	123	42,5	4,2
32 A																	
2P+T/ 3P+T	70	70	35	76,2	-	-	84	94	41,5	50,5	118	4,5	105,5	54,5	129,5	47,5	4,2
3P+N+T	70	70	35	76,2	8	36	84	94	42,5	51,5	124,5	4,5	112	57,5	137	51	4,2

Clavijas murales (pág. 392)

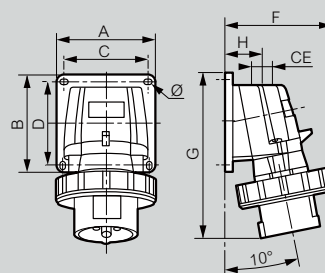

	Peso (kg)	A/B	C/D	F	G	H	CE	Ø
16 A								
2P+T	0,188	84	72	87	126	34	M20	4,3
3P+T	0,257	84	72	95	134	34	M20	4,3
3P+N+T	0,297	84	72	100	141	34	M20	4,3
32 A								
2P+T	0,370	110	98	107	168	39	M25	5,3
3P+T	0,413	110	98	113	168	39	M25	5,3

P17 PRO IP 66/67 - 16 y 32 A

productos móviles

Dimensiones

Clavijas aéreas (pág. 392)

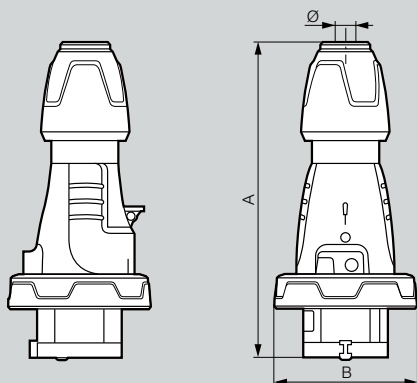

	A	B	Ø
16 A			
2P+T	146 a 157	72,5	6,5 a 14
3P+T	146 a 157	80,5	7,10 a 15,5
3P+N+T	163 a 176	89	8 a 20
32 A			
2P+T	172 a 185	93	8 a 20
3P+T	172 a 185	93	8 a 20
3P+N+T	179 a 189	100	11,9 a 22,2

Bases aéreas (pág. 392)

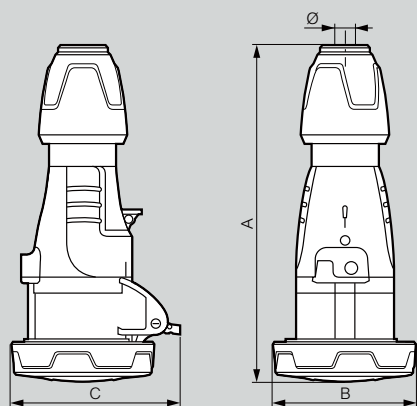

	A	B	C	Ø
16 A				
2P+T	159 a 170	72,5	86	6,5 a 14
3P+T	159 a 170	80,5	93	7,1 a 15,5
3P+N+T	179 a 190	89	100	8 a 20
32 A				
2P+T	187 a 200	93	104	8 a 20
3P+T	187 a 200	93	104	8 a 20
3P+N+T	192 a 205	100	110,5	11,9 a 22,2

P17 Tempra Pro IP 66/67 - LV 63 A

Características

Conexión de terminales:

- Bases murales de superficie y bases para cuadros 63 A: máx. 1 x 25 mm² rígido - 125 A: máx. 1 x 70 mm² rígido
 - Clavijas murales: 63 A: máx. 1 x 16 mm² rígido - 125 A: máx. 1 x 50 mm² rígido
 - Clavijas y bases aéreas: 63 A: máx. 1 x 16 mm² flexible - 125 A: máx. 1 x 50 mm² flexible
- IP 66/67 de acuerdo con las normas IEC 60529 y EN 60529
IK 09 de acuerdo con las normas IEC 62262 y EN 62262
Material: plástico
Autoextinguibles: 850 °C (admite piezas activas) / 650 °C (carcasa de plástico)
Rango de temperaturas: de - 25 °C a + 40 °C. Cumple la norma IEC 60309-1 y IEC 60309-2

Dimensiones

Bases murales de superficie (pág. 393)

N.º de cat. 5 555 54/55/56/58/59

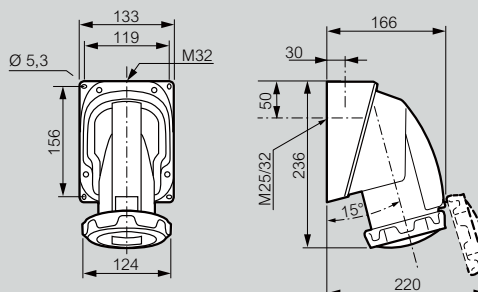

	Peso (kg)
3P+E	0,900
3P+N+E	0,950

Bases para cuadros (entreejes unificados)

N.º de cat. 5 555 84/85/86/88/89

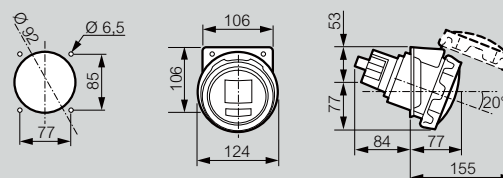

	Peso (kg)
3P+E	0,710
3P+N+E	0,770

Clavijas murales

N.º de cat. 5 555 14/18/19

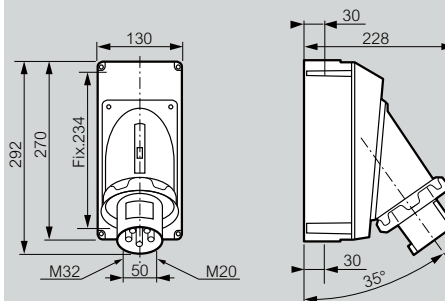

	Peso (kg)
3P+E	1,540
3P+N+E	1,610

P17 Tempra IP 66/67 - LV 125 A

P17 IP 66/67 - 63 y 125 A

productos móviles

■ Dimensiones

Bases murales de superficie (pág. 393)

N.º de cat. 5 556 58/59

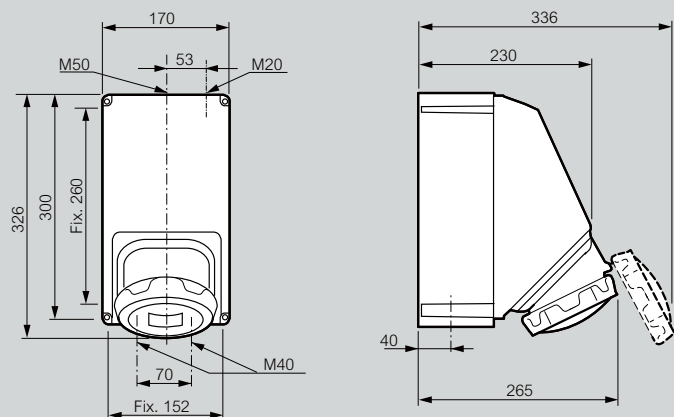

Bases murales de superficie (pág. 393)

N.º de cat. 5 556 88/89

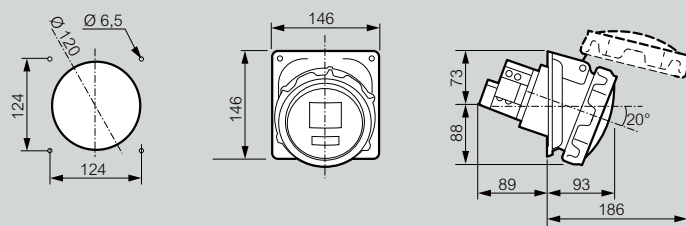

Clavijas murales (pág. 393)

N.º de cat. 5 556 18/19

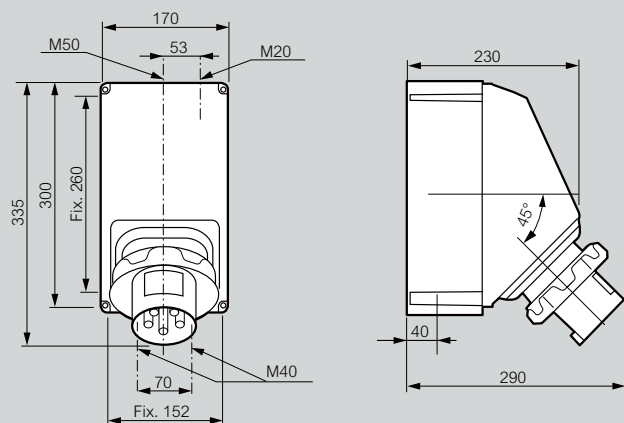

■ Dimensiones unidad de 63 A

Clavijas aéreas (pág. 393)

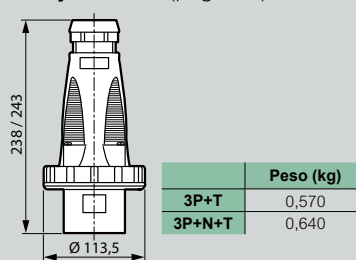

Bases aéreas (pág. 393)

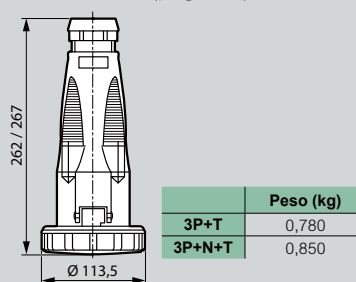

■ Dimensiones unidad de 125 A

Clavijas aéreas (pág. 393)

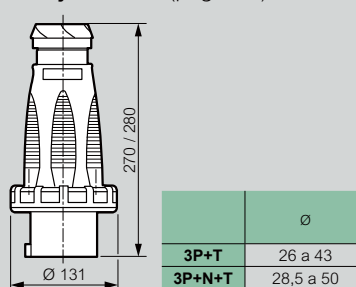

Bases aéreas (pág. 393)

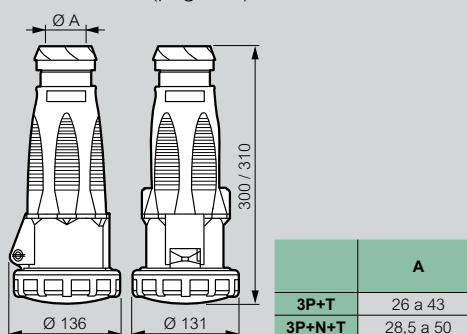

combinados P17 componibles

- IK 08 de acuerdo con la norma EN 62262
- Autoextinguibles: 650 °C
- Máx. IP 66



Dimensiones de las bases y las placas frontales pág. 402.

Ejemplo de una configuración de combinado componible

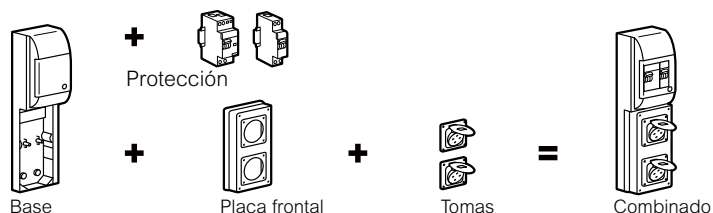

COMBINADOS CON PLACA DE MONTAJE. ALTURA 220 mm - 441 mm

Para 3 bases de 16 A



421 × 125 mm⁽⁴⁾
5 módulos de
17,5 mm

Para 4 bases de 16 A



441 × 265 mm⁽⁴⁾
12 módulos de
17,5 mm

Para 6 bases de 16 A



441 × 405 mm⁽⁴⁾
18 módulos de
17,5 mm

Emb.	Ref.	Emb.	Ref.	Emb.	Ref.
1	0 577 07	1	0 577 08	1	0 577 09

COMBINADOS SIN PLACA DE MONTAJE. ALTURA 280 mm - 501 mm

PLACA FRONTAL DE 280 × 125 MM

Para 1 base de 16 o 32 A



Para 2 bases de 16 o 32 A



Para 2 bases supercompactas de 16 A



Para 1 base de 16 o 32 A y 1 base de 63 A



Para 3 bases de 16 A⁽²⁾



Placa ciega



Emb.	Ref.	Emb.	Ref.	Emb.	Ref.	Emb.	Ref.	Emb.	Ref.	Emb.	Ref.	Emb.	Ref.		
1	0 577 03	1	0 577 04	5	0 577 12	4	0 577 18 ⁽¹⁾	1	0 577 23	2	0 577 19 ⁽¹⁾	4	0 577 14 ⁽¹⁾	4	0 577 16

1: Se suministra con placa ciega - 2: Se debe montar en horizontal excepto las bases Schuko de 16 A, en vertical (IP 44 - conectado) - 3: IP 54 con la tapa cerrada - IP 44 conectado
4: Dimensiones externas 5: Base con enclavamiento mecánico supercompacta - 6: IP 55 - Base con enclavamiento mecánico supercompacta.



0 577 04 con pulsantaria, clavija mural y bases supercompactas



0 577 20 con bases supercompactas



0 577 35 medidor foto

EJEMPLO DE BASES

			IP 44		
20/25 V~	16 A	2P	0 552 45		
			IP 54 ⁽³⁾		
250 V	16 A	2P+T	0 576 76°		
			IP 44	IP 66/67	
200/250 V~	16 A	2P+T	5 551 84	5 553 84	
380/415 V~	16 A	3P+T	5 551 88	5 553 88	
		3P+N+T	5 551 89	5 553 89	

ACCESORIOS

0 577 35	Emb: 1	Cerradura para cuadro P17 Permite un acceso seguro y limitado a la protección
0 577 35	Emb: 5	Placa ciega para 1 base Para cajas de 220 - 441 mm

EJEMPLO DE BASES

			IP 44		
20/25 V~	16 A	2P	0 552 45		
			32 A	2P	
					IP 54 ⁽³⁾
250 V	16 A	2P+T	0 576 76		
			IP 44	IP 66/67	
200/250 V~	16 A	2P+T	5 551 84	5 553 84	
			0 573 00 ⁽⁵⁾	0 573 20 ⁽⁶⁾	
380/415 V~	16 A	3P+T	5 551 88	5 553 88	
			0 573 01 ⁽⁵⁾	0 573 21 ⁽⁶⁾	
380/415 V~	16 A	3P+N+T	5 551 89	5 553 89	
			0 573 02 ⁽⁵⁾	0 573 22 ⁽⁶⁾	
380/415 V~	32 A	3P+T	5 552 88	5 554 88	
			3P+N+T	5 552 89	
380/415 V~	63 A	3P+T	-	5 555 88	
			3P+N+T	-	

Combinaciones posibles

Ref.	Número de bases	Intensidad			Número de placas frontales			
		16 A	16 A o 32 A	63 A	0 577 18	0 577 23	0 577 19	0 577 14
Con caja o base								
0 577 20	2 bases	-	2	-	1	-	-	-
	2 bases supercompactas	-	1	1	-	-	1	-
	3 bases	-	-	-	-	1	-	-
0 577 03	4 bases	3	-	-	-	-	-	1
	4 bases supercompactas	-	4	-	2	-	-	-
	5 bases	-	2	2	-	-	2	-
	6 bases	-	3	1	1	-	1	-
	6 bases supercompactas	-	-	-	-	2	-	-
0 577 04	5 bases	3	1	1	-	-	1	1
	6 bases	3	2	-	1	-	-	1
	6 bases	6	-	-	-	-	-	2
	6 bases	-	6	-	3	-	-	-
	6 bases	-	3	3	-	-	3	-
	6 bases	-	5	1	2	-	1	-
	6 bases	-	4	2	1	-	2	-
	6 bases supercompactas	-	-	-	-	3	-	-
	7 bases	3	2	2	-	-	2	1
7 bases	3	4	-	2	-	-	1	
7 bases	3	3	1	1	-	1	1	
8 bases	6	1	1	-	-	1	2	
8 bases	6	2	-	1	-	-	2	
9 bases	9	-	-	-	-	-	3	

Ver referencia 0 589 38 de caja para 2 bases para 2 tomas de 16A.
 Altura caja: 371x125 mm.
 5 módulos DIN.
 Combinar con placas frontales de 220x125mm (ref. 0 577 13).

combinados P17

dimensiones

Dimensiones

Se suministran sin prensaestopas
Entradas sin troquelar

Combinados con placa de montaje

Altura 220 - 441 mm.

Ref. 0 577 07

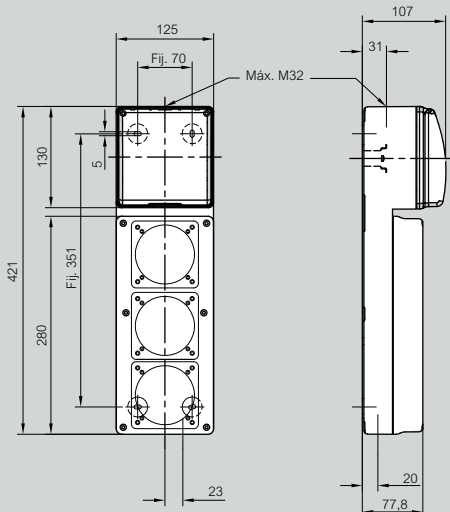

Ref. 0 577 08

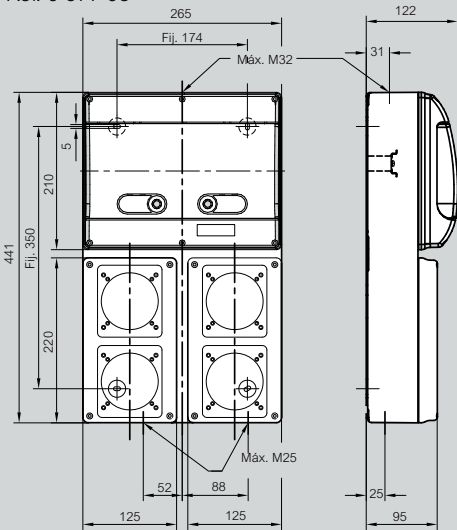

Ref. 0 577 09

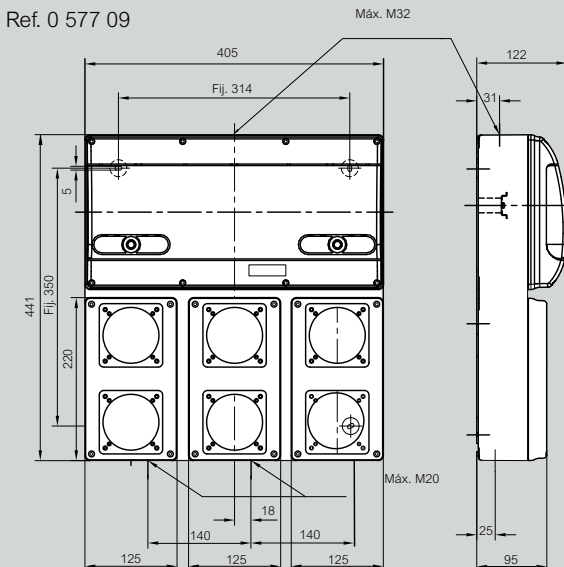

Combinados sin placa de montaje

Altura 280 - 501 mm.

Ref. 0 577 03

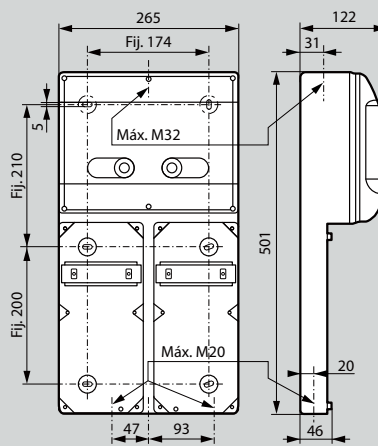

Ref. 0 577 04

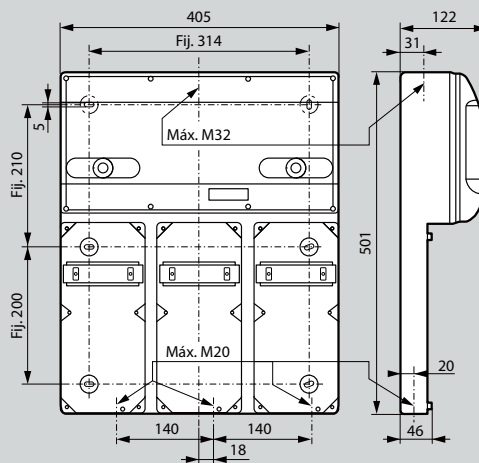

Cajas de montaje en superficie

Ref. 0 577 10

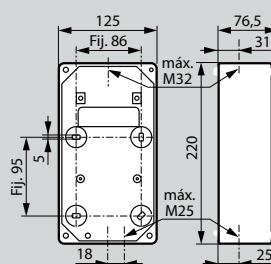

Ref. 0 577 11

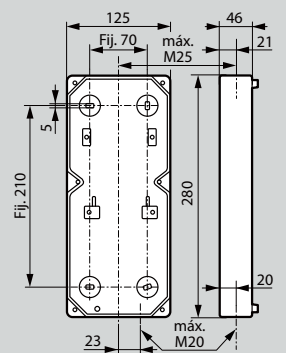

bases y clavijas industriales P17

bases con enclavamiento mecánico



0 566 21



0 566 73



0 572 98

Emb.	Ref.	Bases con enclavamiento mecánico
		IP 55, IP 66 de acuerdo con la norma EN 60529. IK 08 de acuerdo con la norma EN 62262. Conforme a norma EN 60439-1. Se suministra sin prensaestopas. Autoextinguible: 650 °C.
		Bases IP 55 sin raíl DIN 125 × 220 mm.
1	16 A 32 A 0 566 21 0 566 29	200/250 V~ 2P+T
1		380/415 V~
1	0 566 26 0 566 33	3P+T
1	0 566 26 0 566 34	3P+N+T
		Bases IP 66 con raíl DIN 125 × 280 mm.
1	16 A 32 A 0 566 61 0 566 69	200/250 V~ 2P+T
1		380/415 V~
1	0 566 65 0 566 73	3P+T
1	0 566 66 0 566 74	3P+N+T
		Bases IP 66 sin raíl DIN 125 × 320 mm. Se suministra sin tapa trasera. Se monta en combinados ref. 0 577 03/04.
1	63A 0 572 94	380/415 V~ 3P+T
1	0 572 95	3P+N+T
		Bases IP 66 sin raíl DIN 125 × 421 mm. Con caja de derivación
1	63A 0 572 98	380/415 V~ 3P+T

bases y clavijas industriales P17

dimensiones

Bases IP 55 sin raíl DIN

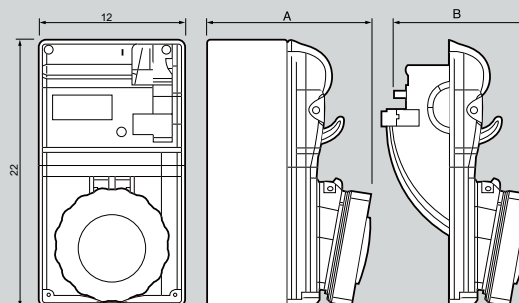

		IP 55 Referencia	A	B
16 A	2P+T	0 566 21	133	128
	3P+T	0 566 25	134	129
	3P+N+T	0 566 26	135	130
32 A	2P+T	0 566 29	143	138
	3P+T	0 566 33	143	138
	3P+N+T	0 566 34	144	139

Bases IP 66 con raíl DIN

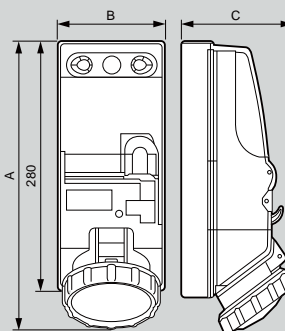

		IP 66 Referencia	A	B	C
16 A	2P+T	0 566 60/61	300	125	155
	3P+T	0566 65	300	125	155
	3P+N+T	0566 66	300	125	155
32 A	2P+T	0 566 69	310	125	155
	3P+T	0 566 73	310	125	155
	3P+N+T	0 566 74	310	125	155

Bases IP 66 sin raíl DIN

Ref. 0 572 94/95

Ref. 0 572 98

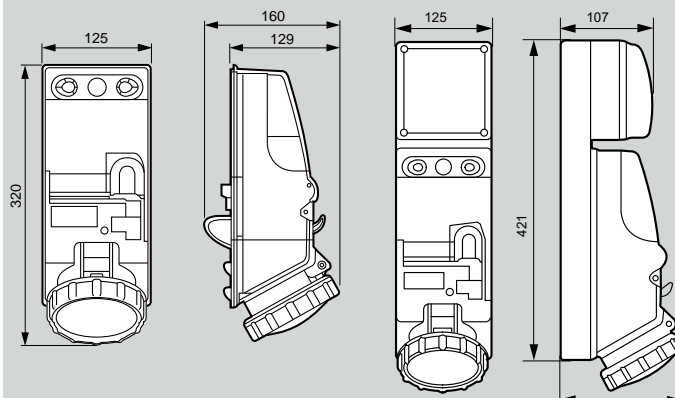

combinados de obra P17

portátiles



0 589 44

0 589 43

Cumple la norma EN 60439-4.
Proporciona suministro temporal de energía a edificios y eventos RAL 7042.

Emb.	Ref.	Combinados de obra portátiles
1	0 589 44	<p>Combinados de obra con asa integrada para proporcionar alimentación a las herramientas eléctricas portátiles. Material: cuerpo ABS, ventana de policarbonato. Temperatura de funcionamiento: de -25 °C a +40 °C. Fácil de montar en pared sin necesidad de abrir la unidad (se fija a través de la parte exterior de la unidad). Ventana reemplazable. Muecas en los laterales para enrollar el cable. El cable se puede bloquear durante el transporte. Dimensiones (Al. × An.): 506,5 × 181,5 mm.</p> <p>Con 6 bases IP 54 - cuerpo IK 10. Composición: - 6 × 2P+T 16 A, bases Schuko (Ref. 0 576 75). - Protección mediante interruptor magnetotérmico diferencial 16A 30 mA. Con cable de 3 m. Montado con una clavija de uso doméstico.</p>
1	0 589 43	<p>Sin equipar IP 44 - cuerpo IK 10. Para 3 bases de 16 A: - Bases Schuko Ref. 0 576 76. - Bases 16 A IEC. - 1 adaptador Ref. 0 539 48. Se suministra con 2 placas ciegas. Equipado con raíl DIN para 6 módulos 17,5 mm.</p>

combinados de obra P17

para montaje en superficie



0 589 57



0 577 43: ejemplo de instalación para montaje en superficie

Cumple la norma EN 60439-4.
Proporciona suministro temporal de energía a edificios y eventos RAL 7042.

Emb.	Ref.	Combinados de obra
1	0 589 57	<p>IP 44 - cuerpo IK 09. Material: cuerpo ABS, ventana de policarbonato. Temperatura de funcionamiento: de -25 °C a +40 °C. Fácil de montar en pared sin necesidad de abrir la unidad (se fija a través de la parte exterior de la unidad) o en soporte. Ref. 0 577 43. Ventana reemplazable. Entradas pre-troqueladas para: - 2 entradas de cable en la parte inferior y 1 en cada lateral de la unidad (máx. M32). - 1 base Schuko en cada lateral de la unidad. Muecas en los laterales para enrollar el cable, también se puede enrollar en el marco. Posibilidad de añadir un candado Ref. 0 044 43 para bloquear la ventana. Dimensiones: 479,6 × 431 mm.</p> <p>Sin equipar 40 A - 400 VA máx. Puede equiparse con 6 bases: - Bases Schuko Ref. 0 576 76. - Bases 16/32 A IEC. - 1 adaptador Ref. 0 539 48. Se suministra con 9 placas ciegas modulares. Equipado con raíl DIN para 20 módulos 17,5 mm.</p>
1	0 577 43	<p>Soporte plegable Para combinados con montaje en superficie. La unidad se puede fijar en el marco sin necesidad de abrirla. La unidad equipada con su marco se puede montar en la pared o en el suelo. Se puede plegar para un fácil transporte y almacenaje.</p>

combinados de obra P17

características técnicas y dimensiones

Dimensiones de los combinados de obra portátiles

Refs. 0 589 43/44

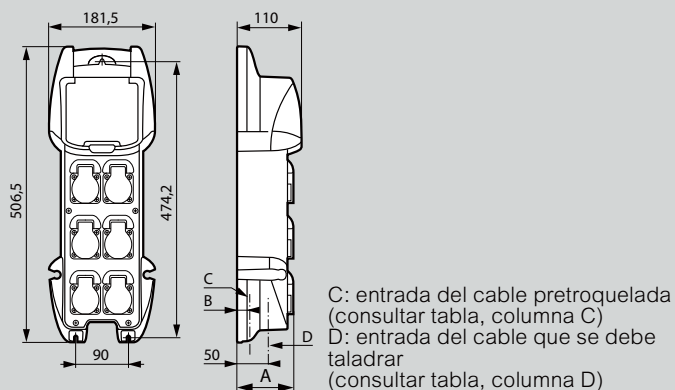

Ref.	A	B	C	D
0 589 43	-	20	M20	máx. M20
0 589 44	96	20	M20	máx. M20

Dimensiones de los combinados de obra

Ref. 0 589 57

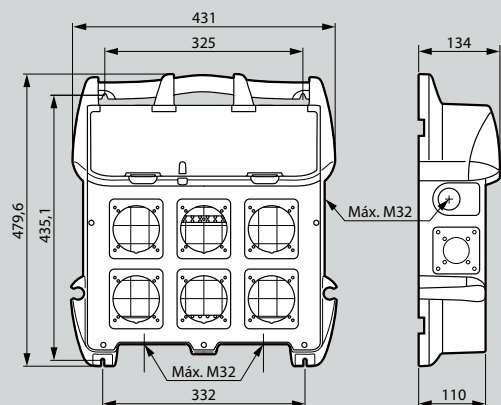

Montaje en soporte plegable

Refs. 0 577 43 y 0 589 57

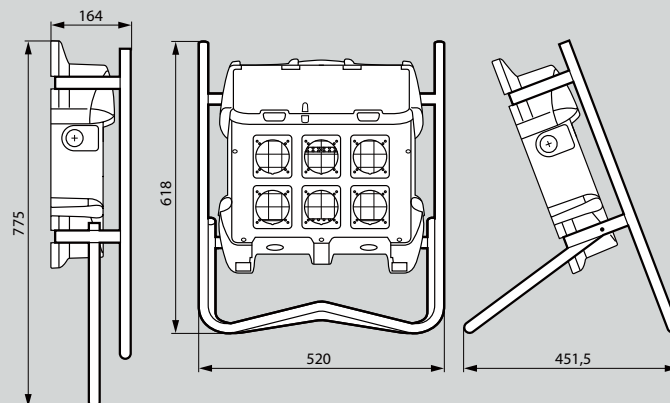

Instalación

Refs. 0 589 43/44

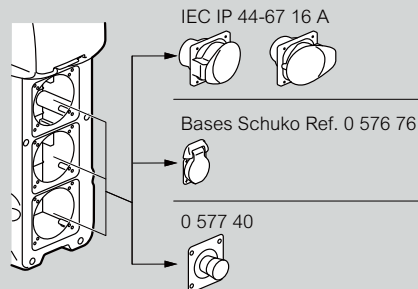

Ref. 0 589 57

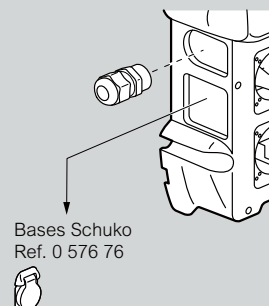
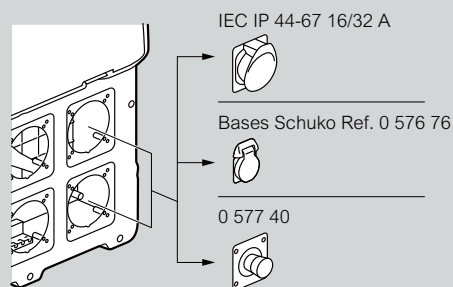

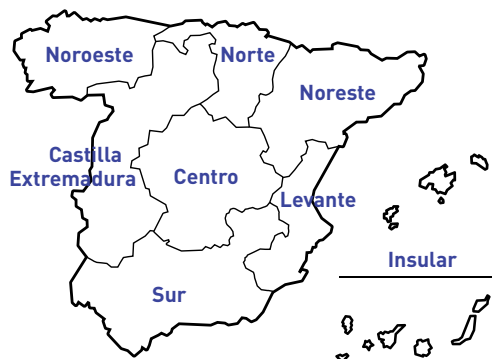

Zona Centro

es-centro@legrandgroup.es
Tel : 91 648 79 22

Zona Noreste

es-noreste@legrandgroup.es
Tel : 93 635 26 60

Zona Levante

es-levante@legrandgroup.es
Tel : 96 321 12 21

Zona Noroeste

es-noroeste@legrandgroup.es
Tel : 98 111 02 03

Zona Norte

es-norte@legrandgroup.es
Tel : 94 643 40 41

Zona Sur

es-sur@legrandgroup.es
Tel : 95 465 19 61

Zona Castilla - Extremadura

es-cast-ext@legrandgroup.es
Tel : 98 339 21 92

Zona Insular

es-insular@legrandgroup.es
Tel : 97 176 44 29

Asistencia Técnica

Tel : 91 991 55 00
sat.espana@legrandgroup.es

Atención al Distribuidor

Tel : 91 991 54 00
pedidos.espana@legrandgroup.es



SÍGUENOS
TAMBIÉN EN

@ www.legrand.es
f facebook.com/LegrandGroupES
twitter.com/LegrandGroupES
You Tube youtube.com/LegrandGroupES
instagram.com/LegrandGroupES
p pinterest.com/LegrandGroupES
in .../company/LegrandGroupES



LEGRAND GROUP ESPAÑA, S.L.
Hierro, 56 - Apto. 216
28850 Torrejón de Ardoz
Madrid
Tel.: 91 656 18 12
Fax: 91 656 67 88
www.legrand.es